

# NHỮNG HOẠT ĐỘNG DẠY TRẺ TỰ KỶ

Dịch từ tiếng Pháp, được cô Trần Thị Khấn –  
Nguyễn Thị Khước chuyển thể và BS. Phạm  
Ngọc Khanh hiệu đính.

**Éric Schopler**  
**Margaret Lansing**  
**Leslie Waters**

## **I - BẮT CHƯỚC..... 8**

1 - GỖ BẰNG CÁCH BẮT CHƯỚC.....	8
2 - BƯỚC ĐẦU BẮT CHƯỚC ÂM THANH.....	9
3 - NÓI TRƯỚC NHỮNG ÂM BẰNG CÁCH BẮT CHƯỚC.....	9
4 - BẮT CHƯỚC HOẠT ĐỘNG GÂY TIẾNG ÒN.....	9
5 - SỜ NHỮNG PHẦN TRÊN THÂN THỂ BẰNG CÁCH BẮT CHƯỚC.....	10
6 - VỖ TAY BẰNG CÁCH BẮT CHƯỚC.....	10
7 - CỬ ĐỘNG CÁNH TAY BẰNG CÁCH BẮT CHƯỚC.....	11
8 - BẮT CHƯỚC CÁCH SỬ DỤNG NHỮNG ĐỒ VẬT GÂY TIẾNG ĐỘNG.....	11
9 - NHỮNG BÀI TẬP VỀ MÔI BẰNG CÁCH BẮT CHƯỚC.....	12
10 - VẼ NGUỆCH NGOẠC BẰNG CÁCH BẮT CHƯỚC.....	12
11- BẮT CHƯỚC NHỮNG CỬ CHỈ THƯỜNG NGÀY VỀ TỰ LẬP.....	13
12 - CÀM NẮM ĐỒ VẬT TRONG TÚI BẰNG CÁCH BẮT CHƯỚC.....	13
13 - BẮT CHƯỚC TIẾNG ĐỘNG ĐỒ VẬT.....	14
14 - VẼ NHỮNG ĐƯỜNG NGANG BẰNG CÁCH BẮT CHƯỚC.....	14
15 - BẮT CHƯỚC NHỮNG CỬ ĐỘNG CỦA BÀN TAY.....	15
16 - BẮT CHƯỚC DỪNG ĐẤT SÉT.....	16
17 - SỜ HAI PHẦN CỦA THÂN THỂ BẰNG CÁCH BẮT CHƯỚC.....	16
18 - BÀI TẬP HÀM BẰNG CÁCH BẮT CHƯỚC.....	17
19 - BẮT CHƯỚC SỬ DỤNG DỤNG CỤ.....	17
20 - TRÒ CHƠI BÚP BÊ BẰNG CÁCH BẮT CHƯỚC.....	18
21 - BẮT CHƯỚC TIẾNG ĐỘNG CÁC THÚ VẬT.....	18
22 - TRÒ CHƠI BÀN TAY CÓ TÍNH ÂM NHẠC.....	19
23 - BẮT CHƯỚC MỨC ĐỘ CAO VIỆC NẶN ĐẤT SÉT.....	19
24 - BẮT CHƯỚC CỬ ĐỘNG CỦA THÚ VẬT.....	20
25 - TRÒ CHƠI NẶN TƯỢNG.....	20
26 - BẮT CHƯỚC HOẠT ĐỘNG BẰNG HAI PHẦN.....	21
27 - BẮT CHƯỚC NHỮNG THAY ĐỔI VẬN TỐC VÀ KHỐI LƯỢNG ÂM THANH.....	21

## **II - CẢM NHẬN..... 22**

28 - ĐẶT 1 ĐỒ CHƠI ĐỂ ĐƯỢC KHÁM PHÁ.....	22
29 - THEO DÕI BẰNG MẮT.....	23
30 - TÌM KIẾM MỘT VẬT RƠI.....	23
31 - TÌM PHẦN THƯỜNG DƯỚI CÁI TÁCH.....	24
32 - PHẢN ỨNG VỚI TIẾNG ĐỘNG QUEN THUỘC.....	24
33 - PHỐI HỢP THÌNH GIÁC.....	25
34 - TÌM KIẾM NHỮNG VẬT DỤNG ĐƯỢC ƯA THÍCH.....	25
35 - TRÒ CHƠI ÚP MỖ.....	26
36 - SAO CHÉP CÁCH SẮP XẾP HÌNH KHỐI.....	26
37 - PHÂN BIỆT NHỮNG HÌNH VẼ.....	27
38 - PHÂN BIỆT NHỮNG NGUỒN TIẾNG ĐỘNG.....	28
39 - HỘP CÓ LỖ.....	28
40 - SAO CHÉP VIỆC XÂY DỰNG HÌNH KHỐI.....	29
41 - LỰA CHỌN CÁC HÌNH DẠNG.....	30
42 - PHÂN BIỆT KÍCH CỠ VÀ HÌNH DẠNG.....	30

43 - GHÉP HÌNH – I.....	31
44 - GHÉP HÌNH – II.....	31
45 - PHÂN BIỆT MÀU SẮC.....	32
46 - KẾT HỢP MÀU SẮC.....	32
47 - CẢM NHẬN MỘT LOẠT ÂM THANH.....	33
48 - TRÒ CHƠI ĐỒ MI NỖ.....	33
49 - SAO CHÉP MỘT LOẠT HÌNH DẠNG ĐÃ ĐƯỢC VẼ.....	34
50 - ĐỌC KHI NHÌN THẤY.....	35

### **III - VẬN ĐỘNG TỔNG QUÁT ..... 36**

51 - VỖ TAY.....	36
52 - TỰ NGỒI KHÔNG TRỢ GIÚP.....	36
53 - ĐƯA TAY ĐỀ NẮM BẮT MỘT ĐỒ VẬT.....	37
54 - CHỤP BÓNG.....	37
55 - BƯỚC LÊN VÀ BƯỚC QUA CHUỐNG NGẠI VẬT ĐƠN GIẢN.....	38
56 - CHẶNG ĐƯỜNG CÓ CHUỐNG NGẠI VẬT ĐƠN GIẢN.....	38
57 - LƯỢM ĐỒ CHƠI TRÊN SÀN NHÀ.....	39
58 - KHÔI LỚN.....	39
59 - LÊN BẠC THANG.....	40
60 - LẤN BÓNG – I.....	40
61 - LẤN BÓNG – II.....	41
62 - ĐI KHÔNG TRỢ GIÚP.....	41
63 - ĐI MỘT BÊN VÀ LÙI LẠI.....	42
64 - SỜ NGÓN CHÂN.....	42
65 - MỞ TỦ VÀ NGĂN KÉO.....	42
66 - ĐỨNG MỘT CHÂN.....	43
67 - ĐÁ BÓNG.....	43
68 - ĐỨNG TRÊN ĐẦU NGÓN CHÂN.....	44
69 – NHẢY.....	44
70 - TRÒ CHƠI KỶ.....	45
71 - NÉM TÚI VẢI.....	45
72 - LEO LÊN THANG BẰNG CÁCH ĐỔI CHÂN.....	46
73 - CHẶNG ĐƯỜNG VỚI CHUỐNG NGẠI VẬT KHÓ KHĂN TRUNG BÌNH.....	46
74 - NHẢY ÉCH.....	47
75 - NHẢY NHỐT.....	47
76 - BÀI TẬP THĂNG BẰNG.....	48
77 - TỰ LẤN.....	48
78 - ĐI TRÊN DẢI RUYBẰNG.....	48
79 - NÉM BÓNG XUYỀN QUA VỎ XE.....	49
80 - TĂNG BÓNG.....	49
81 - NHÁO LỘN VỀ PHÍA TRƯỚC.....	50
82 - ĐI NHƯ CON VOI.....	50
83 - ĐI VỚI CỤ KHOAI TÂY.....	51
84 - THĂNG BẰNG TRÊN XÀ GỖ.....	51
85 - CHẶNG ĐƯỜNG VỚI CHUỐNG NGẠI VẬT KHÓ.....	52
86 - ĐÁNH VỚI GẬY BÓNG CHÀY.....	52

87 - ĐI NHƯ XE CÚT KÍT .....	53
88 - KÉO MỘT VẬT NẶNG .....	53
89 - KÉO DÂY .....	53
90 - CON RỐI LÒ XO .....	54
91 - NHẢY DÂY .....	54
92 - NHẢY CÒ CÒ .....	55
93 - THĂNG BẰNG TRÊN XÀ GỖ MỨC ĐỘ KHÓ HƠN .....	55

#### **IV - VẬN ĐỘNG TINH ..... 56**

94 - CÀM CÁI MUỖNG .....	56
95 - THĂM DÒ CÁI HỘP .....	57
96 - NẮM BẮT ĐỒ VẬT .....	57
97 - PHÁT TRIỂN VIỆC NẮM BẮT BẰNG HAI NGÓN TAY .....	58
98 - XÚC ĐƯỜNG BẰNG MUỖNG .....	58
99 - LƯỢM ĐỒNG TIỀN XU .....	59
100 - MỞ NẤP VẬT CHỨA .....	59
101 - TRÒ CHƠI CHO VÀ LẤY .....	60
102 - ĐẨY NÚT ĐỒ CHƠI .....	60
103 - CỐI TẮT .....	61
104 - XÉP GIẤY .....	61
105 - BẮT ĐẦU TÔ MÀU .....	62
106 - BONG BÓNG XÀ PHÒNG .....	62
107 - MỞ NẤP LỌ .....	63
108 - BÀI TẬP NGÓN TAY .....	63
109 - KÉO DÂY .....	64
110 - BÀI TẬP BÀN TAY .....	64
111 - KẸP PHỐI ĐỒ .....	65
112 - VẼ BẰNG NGÓN TAY .....	65
113 - ĐỒ CHƠI BẰNG GIẤY XÉP .....	66
114 - CẮT BẰNG KÉO .....	66
115 - ĐAI ỐC VÀ BÙ LOONG .....	67
116 - BÔNG TUYẾT .....	68
117 - PHỐI QUẦN ÁO .....	68
118 - ĐINH ẤN .....	69
119 - ĐAN ĐỒ ĐỀ DƯỚI MÂM .....	69

#### **V - PHỐI HỢP MẮT-BÀN TAY ..... 70**

120 - CHUẨN BỊ XÉP THÀNH CHỖNG .....	70
121 - CÔNG VIỆC CHUẨN BỊ GHÉP HÌNH - I .....	71
122 - CÔNG VIỆC CHUẨN BỊ GHÉP HÌNH - II .....	71
123 - CỌC NHỎ ĐỂ VÒNG .....	72
124 - XÉP CHỖNG HÌNH KHỐI .....	72
125 - HÌNH KHỐI TRONG LỌ .....	73
126 - MIẾNG VÁN CÓ LỖ .....	73
127 - HỘP ĐỰNG BÚT CHÌ .....	74

128 - TÔ MÀU .....	75
129 - XÂU HẠT – I .....	75
130 - XÂU HẠT – II .....	76
131 - XÂU HẠT – III .....	76
132 - KẸP PHOI ĐỒ .....	77
133 - CHUẨN BỊ VẼ: VẼ BẰNG NGÓN TAY .....	77
134 - ĐỒ CHƠI XÂY DỰNG .....	78
135 - NẶN ĐẤT SÉT – I .....	78
136 - NẶN ĐẤT SÉT – II .....	79
137 - PHẦN TRONG TOÀN THỂ .....	79
138 – KẸP .....	80
139 - VẼ ĐƯỜNG NGANG .....	81
140 - VẼ HÌNH TRÒN .....	82
141 - CẮT BẰNG KÉO .....	82
142 - CẮT HÌNH ẢNH .....	83
143 - MIẾNG VÁN CÓ BÙ LOONG – I .....	83
144 - MIẾNG VÁN CÓ BÙ LOONG – II .....	84
145 - GIẤY CỨNG ĐỂ BUỘC DÂY .....	84
146 - VIẾT CHỮ HOA .....	85
147 - HÌNH VẼ: VẼ HÌNH TRÒN VÀ HÌNH VUÔNG .....	86
148 – HÌNH VẼ: CHỮ THẬP VÀ ĐƯỜNG CHÉO .....	86
149 - HÌNH VẼ: KHUÔNG THÙNG .....	87
150 - HÌNH VẼ: CHUYỂN ĐỔI HÌNH THỂ THÀNH HÌNH ẢNH .....	87
151 - VIẾT TÊN BẰNG CHỮ IN .....	88
152 - HÌNH VẼ: BỔ SUNG NHỮNG HÌNH ẢNH ĐƠN GIẢN .....	89
153 - HÌNH VẼ: HÌNH THỂ VÀ HÌNH VẼ .....	89
154 - ĐINH ẤN – II .....	89
155 - VIẾT SỐ .....	90
156 - MÊ CUNG .....	91
157 - VẼ NGƯỜI .....	91
158 - VẼ TỪNG LOẠI .....	92

## **VI - KỸ NĂNG NHẬN THỨC..... 92**

159 - NHẬN BIẾT TÊN CỦA TRẺ .....	93
160 - CHỈ NHỮNG ĐỒ VẬT ĐƯỢC YÊU THÍCH .....	93
161 - ĐẾN SAU LỆNH BẰNG LỜI .....	94
162 - TỰ NGỒI SAU YÊU CẦU BẰNG LỜI .....	94
163 - TRÒ CHƠI NGỪNG VÀ ĐI TIẾP .....	95
164 - NHẬN BIẾT HÌNH ẢNH CỦA TRẺ TRONG GƯƠNG .....	95
165 - KẾT HỢP NHỮNG ĐỒ VẬT THƯỜNG DÙNG – I .....	96
166 - KẾT HỢP NHỮNG ĐỒ VẬT THƯỜNG DÙNG – II .....	96
167 - KẾT HỢP HÌNH ẢNH VÀ ĐỒ VẬT .....	97
168 - LỰA CHỌN ĐƠN GIẢN .....	97
169 - ĐỊNH VỊ DỄ DÀNG ĐỒ VẬT .....	98
170 - HỌC TÊN CỦA NHỮNG THÀNH VIÊN TRONG GIA ĐÌNH .....	99
171 - CÂU CÓ ĐỘNG TỪ VÀ DANH TỪ .....	99

172 - KẾT HỢP HÌNH ẢNH .....	100
173 - PHÂN BIỆT THỨC ĂN VÀ NƯỚC UỐNG .....	100
174 - HIỂU NHỮNG CÂU GỒM HAI PHẦN .....	101
175 - SỰ HIỂU BIẾT DỄ CẢM NHẬN NHỮNG CHỨC NĂNG.....	101
176 - KẾT HỢP NHỮNG HÌNH DẠNG .....	102
177 - NHẬN DẠNG DỄ CẢM NHẬN NHỮNG THỨ VẬT.....	103
178 - KẾT HỢP CÁC KHỐI.....	103
179 - GHÉP CẶP NHỮNG ĐỒ VẬT .....	104
180 - SẮP XẾP NHỮNG HÌNH ẢNH CÙNG LOẠI .....	104
181 - CHỌN LỰA THEO CHỨC NĂNG.....	105
182 - NHẬN DẠNG DỄ DÀNG NHỮNG MÀU SẮC .....	105
183 - TÌM RA NHỮNG VẬT ĐƯỢC GIẤU .....	106
184 - CÁI GÌ KHÔNG ĐÚNG CHỖ CỦA NÓ?.....	106
185 - SẮP XẾP HÌNH ẢNH THEO THỨ TỰ THỜI GIAN – I.....	107
186 - GHÉP NHỮNG PHẦN THÂN THỂ .....	108
187 - TRÁI NGHĨA CỦA TÍNH TỪ .....	109
188 - SẮP XẾP HÌNH ẢNH THEO THỨ TỰ THỜI GIAN – II.....	109
189 - HIỂU CÂU HỎI.....	110
190 - GIỚI TỪ .....	110

## **VII - KHẢ NĂNG BẰNG LỜI..... 111**

191 - BƯỚC ĐẦU LUYỆN ÂM.....	112
192 - ÂM THANH CỦA PHỤ ÂM.....	112
193 - PHỐI HỢP ÂM THANH .....	113
194 - CÂU CẢM ĐƠN GIẢN.....	113
195 - NHỮNG TỪ ĐẦU TIÊN.....	114
196 - CHÀO VÀ TẠM BIỆT .....	114
197 - NÓI TÊN CỦA TRẺ.....	115
198 - TIẾNG ĐỘNG NGOẠI CẢNH .....	115
199 - ĐỘNG TỪ .....	116
200 - KỂ TÊN NHỮNG THÀNH VIÊN TRONG GIA ĐÌNH.....	116
201 - HÁT .....	117
202 - THÊM NỮA .....	117
203 - ĐỀ NGHỊ CHỈ MỘT TỪ .....	118
204 - CON MUỐN GÌ ?.....	118
205 - SỞ HỮU .....	119
206 - TRÒ CHƠI CÓ – KHÔNG .....	119
207 - KỂ TÊN CÁC CON VẬT .....	120
208 - KỂ TÊN NHỮNG ĐỒ VẬT .....	120
209 - HIỂU CÂU.....	121
210 - KÍCH CỠ.....	122
211 - NAM VÀ NỮ .....	122
212 - PHÍA TRÊN VÀ PHÍA DƯỚI.....	123
213 - TRẢ LỜI NHỮNG CÂU HỎI “HOẶC ...HOẶC”.....	124
214 - ĐÓI THỌAI ĐƯỢC CƠ CẤU HÓA.....	124
215 - DIỄN ĐẠT MỘT TIN NGẮN BẰNG LỜI.....	125

216 - SỐ NHIỀU .....	125
217 - NÊU TÊN NHỮNG HÌNH DẠNG .....	126
218 - DIỄN ĐẠT LỢI ÍCH CỦA ĐỒ VẬT .....	126
219 - KHÁI NIỆM THỜI GIAN .....	127
220 - ĐẾM .....	127
221 - NÊU MÀU SẮC .....	128
222 - KỂ MỘT CÂU CHUYỆN – I .....	128
223 - KỂ MỘT CÂU CHUYỆN – II .....	129
224 - KHÁI NIỆM THỜI GIAN .....	129
225 - NGÀY TRONG TUẦN .....	130

## **VIII - TỰ LẬP..... 131**

226 – ĂN NHỮNG THỨC ĂN CÓ HÌNH DẠNG NGÓN TAY .....	131
227 - UỐNG BẰNG TÁCH .....	132
228 - ĂN BẰNG MUỖNG.....	132
229 - CẦM MUỖNG ĐÚNG CÁCH .....	133
230 - UỐNG BẰNG TÁCH .....	134
231 - TỰ CÔI QUẦN ÁO: TẮT .....	134
232 - ĂN BẰNG NĨA .....	135
233 - PHÂN BIỆT NHỮNG GÌ ĂN ĐƯỢC VỚI NHỮNG GÌ KHÔNG ĂN ĐƯỢC.....	136
234 - TỰ MẶC QUẦN ÁO: ÁO LEN DÀI TAY CAO CỔ.....	136
235 - TỰ MẶC QUẦN ÁO: QUẦN DÀI.....	137
236 - HỌC GIỮ VỆ SINH .....	137
237 - TỰ LAU RỬA .....	138
238 - CÀI NÚT ÁO – I .....	138
239 - CÀI NÚT ÁO – II .....	139
240 - RÓT NƯỚC .....	139
241 - TỰ ĐÁNH RĂNG .....	140
242 - TỰ MẶC QUẦN ÁO NHANH.....	141
243 - CHUẨN BỊ BỮA ĂN QUA LOA.....	141
244 - TẮM MỘT CÁCH ĐỘC LẬP .....	142

## **IX - XÃ HỘI HÓA ..... 142**

245 - ĐUA VUI.....	143
246 - CÙ LÉT.....	143
247 - TRÒ CHƠI CÚC CU .....	143
248 - TRÒ CHƠI CƯỠI NGỰA GỖ.....	144
249 - NỤNG NỤ.....	144
250 - TRÒ CHƠI TƯƠNG TÁC VỚI XE TẢI .....	145
251 - GIÚP ĐỠ NGƯỜI KHÁC .....	145
252 - CHƠI TRÓN TÌM.....	146
253 - CHƠI BÚP BÊ.....	146
254 - CHƠI HÌNH KHỐI BẰNG SỰ HỢP TÁC .....	147
255 - TƯƠNG TÁC VỚI CON RỐI .....	147
256 - TRÒ CHƠI GIÁ VỠ ĐẦU TIÊN.....	148

257 - LAU BÀN.....	148
258 - TRÒ CHƠI CHO VÀ NHẬN.....	149
259 - DỌN BÀN: CHÉN, BÁT, MUỖNG, NĨA.....	149
260 - CÔNG VIỆC NHÀ.....	150
261 - TRÒ CHƠI GIẢ VỖ, MỨC ĐỘ TRUNG BÌNH.....	151
262 - TRÒ CHƠI “TÔI CẦN GÌ ?”.....	151
263 - VỀ MỘT CÁCH ĐỌC LẬP.....	151
264 - VỀ MỘT CÁCH ĐỌC LẬP SAU NHỮNG LỆNH ĐƯỢC VIẾT.....	152
265 - “TÔI CHƠI VỚI ĐỒ CHƠI CỦA TÔI”.....	153
266 - TRẢ LỜI ĐIỆN THOẠI.....	153
267 - THỰC HIỆN MỘT CÁCH ĐỌC LẬP NHỮNG LỆNH VIẾT.....	154

## **X - HÀNH VI..... 154**

B-1 - TỰ HỦY HOẠI.....	155
B-2 -TỰ HỦY HOẠI.....	156
B - 3 – HUNG BẠO.....	156
B - 4 – HUNG BẠO.....	157
B - 5 – HÀNH VI PHÁ HỦY.....	158
B - 6 – HÀNH VI PHÁ HỦY.....	159
B - 7 – HÀNH VI PHÁ HỦY.....	160
B - 8 – LẬP LẠI.....	160
B - 9 – LẬP LẠI.....	161
B - 10 – THIẾU NĂNG.....	162
B - 11 – THIẾU NĂNG.....	163
B - 12 – THIẾU NĂNG.....	164
B - 13 – THIẾU NĂNG.....	164
B – 14 TỰ HỦY HOẠI.....	165
B – 15 TỰ HỦY HOẠI.....	165
B – 16 HUNG BẠO.....	166
B – 17 HUNG BẠO.....	166
B – 18 HÀNH VI PHÁ HỦY.....	166
B – 19 HÀNH VI PHÁ HỦY.....	167
B – 20 HÀNH VI PHÁ HỦY.....	167
B – 21 HÀNH VI PHÁ HỦY.....	167
B – 22 HÀNH VI PHÁ HỦY.....	168
B – 23 LẬP LẠI.....	168
B – 24 LẬP LẠI.....	169
B – 25 LẬP LẠI.....	169
B – 26 LẬP LẠI.....	170
B – 27 THIẾU NĂNG.....	170
B – 28 THIẾU NĂNG.....	171
B – 29 THIẾU NĂNG.....	171



# I - BẮT CHƯỚC

Bắt chước là nền tảng của giáo dục và phát triển. Không có bắt chước, trẻ không thể học nói và những hành vi cần thiết cho kiến thức của trẻ. Như vậy, phát triển khả năng bắt chước là một yếu tố cơ bản cho sự tăng trưởng của mọi trẻ em. Trẻ tự kỷ thường gặp khó khăn khi bắt chước. Trong trường hợp đó chúng ta cần phải dạy cho trẻ khả năng bắt chước hơn là bằng lòng chờ đợi sự phát triển khả năng này một cách chậm trễ hoặc kỳ dị.

Khả năng bắt chước cơ bản gồm sự lặp lại đơn giản và trực tiếp như luyện âm và vỗ tay, và thường có được ngay khi bắt đầu cuộc sống. Sau đó trẻ có thể bắt chước những hành vi đặc thù phức tạp hơn. Chương này bao gồm các bài tập nhằm tạo cho trẻ khả năng bắt trước thường là từ hồi còn rất bé; nó đem đến một lợi ích đặc biệt cho khả năng cần thiết đối với việc học nói của trẻ. Ngôn ngữ của trẻ không phát triển hoặc phát triển chậm thường là do khả năng bắt chước của trẻ kém. Vì tiếng nói bao gồm nhiều động tác của môi và lưỡi nên trước hết chúng ta sẽ cần phải dạy trẻ khả năng vận động chung và vận động tinh tế, theo cách là dạy cho trẻ các thao tác cơ bản của việc bắt chước.

Việc bắt chước bao gồm nhiều yếu tố, trong số đó có sự hứng thú, trí nhớ, hoạt động giác quan và sự kiểm soát một loạt cơ vận động cũng như sự phối hợp miệng và bàn tay. Bắt chước có thể là ngay lập tức như khi trẻ sao chép một từ được nói với trẻ. Bắt chước có thể đến sau, như khi ta bắt chước một hành vi mà ta nhớ qua kinh nghiệm. Trẻ tự kỷ thường gặp khó khăn khi chọn lọc một hành vi mà trẻ nhớ lại, trẻ chỉ bắt chước trong tình huống được xác định.

## 1 - GỖ BẢNG CÁCH BẮT CHƯỚC

*Bắt chước, vận động, 0 -1 tuổi*

VẬN ĐỘNG TINH, NẮM BẮT, 0 -1 TUỔI

CẢM NHẬN THỊ GIÁC, 0 -1 TUỔI

**Mục đích:** Học bắt chước

**Mục tiêu:** Bắt chước gõ một chiếc thìa

**Dụng cụ:** Hai chiếc thìa, một cái lọ

**Tiến trình:**

- Cho trẻ ngồi vào bàn và nắm bắt sự chú ý của trẻ bằng cách đong đưa cái thìa trước mắt trẻ.
- Gõ thìa trên bàn theo một nhịp, tay kia, bạn để thìa trong bàn tay của trẻ.
- Bắt đầu bảo trẻ gõ thìa trên bàn theo nhịp của bàn tay kia của bạn.
- Giảm dần sự giúp đỡ để xem trẻ có tiếp tục gõ không trợ giúp hay không.
- Khi trẻ gõ được một mình trên bàn, bắt đầu cho gõ trên lọ.
- Nhìn xem trẻ có thay đổi với bạn.
- Nếu trẻ không làm, hướng tay trẻ về cái lọ, và tiếp tục cử động của chính bạn.
- Sau một phút, bắt đầu lại gõ trên bàn và lặp lại tiến trình (bàn/lọ) để kéo trẻ thay đổi với bạn.
- Tiếp tục bài tập cho tới khi trẻ có thể bắt chước việc chuyển từ bàn qua lọ, và từ lọ qua bàn không trợ giúp.

## 2 - BƯỚC ĐẦU BẮT CHƯỚC ÂM THANH

*Bắt chước âm thanh, 0 -1 tuổi*

KỸ NĂNG BẰNG LỜI, LUYỆN ÂM, 0 -1 TUỔI

**Mục đích:** Phát triển việc bắt chước âm thanh

**Mục tiêu:** Bắt chước một loạt âm đơn

**Dụng cụ:** Không có

**Tiến trình:**

- Mỗi lần trẻ tự phát một âm, bắt chước tức khắc âm được phát ra và xem trẻ có phản ứng phát trở lại âm đó không.
- Thử lặp lại luân phiên những âm như trong cuộc đối thoại.
- Nếu trẻ bắt chước âm được bạn phát ra, lặp lại âm đó nhiều lần để xem trẻ có tiếp tục bắt chước không.
- Khi trẻ bắt đầu thích thú cách bắt chước âm, bảo trẻ bắt chước một âm để bắt đầu và sau đó chuyển sang âm khác để xem trẻ có làm theo không.

## 3 - NÓI TRƯỚC NHỮNG ÂM BẰNG CÁCH BẮT CHƯỚC

*Bắt chước âm thanh, 0 -1 tuổi*

KỸ NĂNG BẰNG LỜI, LUYỆN ÂM, 0 -1 TUỔI

XÃ HỘI HÓA, TƯƠNG TÁC CÁ NHÂN, 0 -1 TUỔI

**Mục đích:** Động viên việc bắt chước âm thanh

**Mục tiêu:** Cho phỏng chừng một âm phối hợp với thói quen thể chất

**Dụng cụ:** Không có.

**Tiến trình:**

- Bạn ngồi vào ghế với trẻ.
- Vừa nâng trẻ trên gối bạn 4 lần vừa nói “Bùm bùm bùm bùm”.
- Sau đó đu đưa trẻ về phía sàn nhà và vừa kéo trẻ lại vừa nói “bụp”.
- Lặp lại động tác nhiều lần.
- Ngừng đu đưa, và xem trẻ có phát âm giống như tiếng bụp, để kích thích bạn đu đưa trẻ trên sàn nhà.
- Làm cho trẻ hiểu là trẻ cũng phải phát âm như vậy, bằng cách sờ vào môi của trẻ.

## 4 - BẮT CHƯỚC HOẠT ĐỘNG GÂY TIẾNG ÒN

*Bắt chước âm thanh, 0 -1 tuổi*

BẮT CHƯỚC, VẬN ĐỘNG, 0 - 1 TUỔI

KỸ NĂNG BẰNG LỜI, LUYỆN ÂM, 0 -1 TUỔI

**Mục đích:** Động viên việc bắt chước những âm và tăng sự chú ý thị giác vào hoạt động của người khác.

**Mục tiêu:** Ghi những âm đơn được phát ra bởi những cử chỉ đơn giản

**Dụng cụ:** Không có

**Tiến trình:**

- Chọn một trong những hành động theo danh sách sau.

- Chỉ hành động, và giúp trẻ bắt chước bạn bằng cách hướng dẫn tay trẻ.
- Trẻ càng học phát âm thì ta càng giảm dần sự trợ giúp.
- Lặp lại hành động đầu tiên và âm đầu tiên nhiều lần trước khi chuyển sang âm thứ hai.

Ví dụ:

Đề ngón tay lên môi và nói suýt

Lấy tay vỗ nhẹ miệng của bạn và nói “oa,oa”

Tạo ra một tiếng kêu ở môi bạn như một nụ hôn.

Làm một tiếng động khô bằng cách búng ngón tay trên má bạn.

## 5 - SỜ NHỮNG PHẦN TRÊN THÂN THỂ BẰNG CÁCH BẮT CHƯỚC

*Bắt chước, vận động, 1- 2 tuổi*

CẢM NHẬN THỊ GIÁC, 0 -1 TUỔI

PHỐI HỢP MẮT- BÀN TAY, LÀM CHỦ, 0 -1 TUỔI

**Mục đích:** Học quan sát một người và bắt chước cử chỉ của người ấy.

**Mục tiêu:** Sờ ba phần của thân thể bằng cách bắt chước

**Dụng cụ:** Không có.

**Tiến trình:**

- Ngồi vào bàn đối diện với trẻ, tạo sự chú ý của trẻ.
- Khi trẻ nhìn, nói với trẻ “Con sờ mũi của con” và bạn sờ mũi của bạn bằng ngón trỏ.
- Nếu trẻ không phản ứng, bàn tay kia của bạn cầm ngón trỏ của trẻ và cho trẻ sờ mũi của trẻ, cùng lúc đó lặp lại “con sờ mũi của con” và bạn tiếp tục sờ chính mũi của bạn.
- Khen và động viên/lặp lại tiến trình cho tới khi trẻ có thể phản ứng không trợ giúp.
- Khi trẻ có khả năng sờ mũi của trẻ ít nhất 9/10 lần theo sau cử chỉ của bạn và lệnh bằng lời, hãy thêm những phần khác của thân thể, từng cái một theo thứ tự: tóc, miệng, mắt, tai.
- Sau khi dạy phần thứ hai của thân thể, hãy đợi cho trẻ trả lời đúng 9/10 lần cho hai phần, trước khi thêm phần thứ ba.

## 6 - VỖ TAY BẰNG CÁCH BẮT CHƯỚC

*Bắt chước, vận động, 1- 2 tuổi*

**Mục đích:** Phát triển sự bắt chước cử chỉ người dạy

**Mục tiêu:** Vỗ tay bằng cách bắt chước người dạy.

**Dụng cụ:** Không có

**Tiến trình:**

- Ngồi vào bàn đối diện với trẻ, tạo sự chú ý của trẻ.
- Nói “con hãy nhìn” và bạn vỗ tay chậm chậm
- Rồi bạn cầm hai tay trẻ, vỗ tay cho trẻ và thưởng cho trẻ liền
- Vỗ tay lại và lặp lại những gì đã làm trước (kiểm tra xem trẻ có nhìn bạn khi bạn vỗ tay không)
- Vỗ tay lại và mời trẻ làm giống như thế: nếu trẻ có khuynh hướng bắt chước, hãy giúp trẻ hoàn thành cử chỉ và thưởng cho trẻ.
- Nếu trẻ không hiểu, bạn tiếp tục hướng dẫn bàn tay trẻ.

- Bạn hãy thử bớt dần sự trợ giúp cho tới khi trẻ hiểu và trẻ phải vỗ tay để đạt được phần thưởng khác.

## 7 - CỬ ĐỘNG CÁNH TAY BẰNG CÁCH BẮT CHƯỐC

*Bắt chước, vận động, 1- 2 tuổi*

KỸ NĂNG NHẬN THỨC, NGÔN NGỮ THỤ CẢM, 2 - 3 TUỔI

VẬN ĐỘNG TỔNG QUÁT, CÁNH TAY, 1 - 2 TUỔI

**Mục đích:** Cải tiến việc bắt chước vận động, ý thức thân thể và hiểu “trên” “ngoài” và “dưới”.

**Mục tiêu:** Bắt chước những hoạt động đơn giản của cánh tay không trợ giúp.

**Dụng cụ:** Không có.

**Tiến trình:**

- Vừa đứng đối diện với trẻ, vừa nhìn trẻ và nói: “Con hãy nhìn”
- Bạn đặt cánh tay trên đầu và nói “đưa tay lên”.
- Nếu trẻ không phản ứng, bạn đặt cánh tay của trẻ trên đầu, bạn giữ chúng trong vòng một phút và lặp lại “đưa tay lên”.
- Bạn đặt cánh tay trên đầu bạn trong khi trẻ cũng làm như vậy. Bạn lặp lại “đưa tay lên”.
- Bạn vừa thả cánh tay của bạn xuống, để dọc theo thân vừa nói “bỏ tay xuống”.
- Sau đó dang hai cánh tay của bạn ở hai bên thân và nói “dang tay ra”.
- Khi trẻ bắt chước bạn không trợ giúp, thỉnh thoảng di chuyển cánh tay của bạn mà không ra lệnh bằng lời, hoặc cho lệnh bằng lời mà không làm cử chỉ.

## 8 - BẮT CHƯỐC CÁCH SỬ DỤNG NHỮNG ĐỒ VẬT GÂY TIẾNG ĐỘNG

*Bắt chước, vận động, 1 - 2 tuổi*

VẬN ĐỘNG TINH, THAO TÁC, 1 - 2 TUỔI

**Mục đích:** Cải thiện sự chú ý trong việc sử dụng các vật dụng.

**Mục tiêu:** Bắt chước cách sử dụng 3 vật dụng gây tiếng động một cách phù hợp.

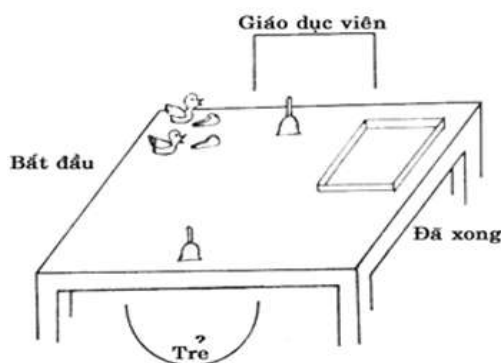

Hình 1.1 – Bắt chước đồ vật tạo âm thanh: chuông, còi, đồ chơi bóp

**Dụng cụ:** 2 đồ chơi bóp ra tiếng kêu, 2 cái chuông nhỏ, 2 cái còi, 1 hộp cỡ vừa.

**Tiến trình:**

- Bạn ngồi vào bàn đối diện trẻ cách xa với đồ vật gây tiếng động.
- Cầm nhóm đồ vật gây tiếng động đầu tiên, đặt một cái trước mặt trẻ và một cái trước mặt bạn.
- Bạn nói “Con hãy nhìn” (kiểm tra xem trẻ có nhìn bạn không) và làm cử chỉ thích hợp với đồ vật (ví dụ: bóp đồ vật/thổi còi)
- Tiếp tục sử dụng đồ vật gây tiếng động và tay kia giúp trẻ làm giống như vậy.
- Lặp lại cử động với đồ vật của bạn và nói “bây giờ đến lượt con”
- Nếu trẻ thử bắt chước, hãy thưởng cho trẻ liền và đặt 2 đồ vật vào hộp “đã làm xong”.
- Lặp lại như vậy với những đồ vật khác (chú ý đến việc trẻ sử dụng đồ vật một cách thích hợp, nếu không, phải sửa trẻ)

## 9 - NHỮNG BÀI TẬP VỀ MÔI BẰNG CÁCH BẮT CHƯỚC

*Bắt chước, vận động, 1 - 2 tuổi*

**Mục đích:** Phát triển khả năng vận động miệng cần thiết cho sự phát triển ngôn ngữ.

**Mục tiêu:** Thực hành một loạt cử động môi bằng cách bắt chước người dạy.

**Dụng cụ:** Gương (không bắt buộc).

**Tiến trình:**

- Bạn ngồi đối diện với trẻ và đảm bảo trẻ nhìn bạn. Làm những cử động sau và bảo trẻ bắt chước.
  - a) Bặm môi và sau đó mở ra.
  - b) Chu môi
  - c) Chu môi và sau đó toét miệng cười
  - d) Cọ xát môi dưới vào môi trên.
  - e) Cọ xát môi trên vào môi dưới.
- Khi trẻ bắt chước tốt, thưởng trẻ nước uống được ưa thích với ống hút để động viên cách sử dụng môi tốt hơn. Nếu trẻ có khó khăn nhìn bạn đối diện, bạn ngồi cạnh trẻ để trẻ có thể thấy mặt của bạn và mặt của trẻ trong gương.

## 10 - VẼ NGUỆCH NGOẠC BẰNG CÁCH BẮT CHƯỚC

*Bắt chước, vận động, 1- 2 tuổi*

PHỐI HỢP MẮT- BÀN TAY, HÌNH VẼ, 1 -2 TUỔI

VẬN ĐỘNG TINH, THAO TÁC, 1 - 2 TUỔI

**Mục đích:** Cải thiện việc bắt chước cách sử dụng những vật dụng và phát triển khả năng cơ bản hình vẽ bằng bút chì bột màu.

**Mục tiêu:** Vẽ nguệch ngoạc trong vòng 2-3 giây trên một tờ giấy lớn.

**Dụng cụ:** Viết chì bột màu lớn, giấy.

**Tiến trình:**

- Bạn ngồi vào bàn đối diện với trẻ, đặt 1 cây viết chì bột màu trước mặt trẻ và bạn giữ lại cho bạn một cây.
- Đặt một tờ giấy lên bàn, giữa bạn và trẻ, sao cho cả 2 cùng dễ với tới tờ giấy.

- Bạn dùng viết chì của bạn, vẽ nguệch ngoạc trên tờ giấy 2-3 giây, sau đó đặt vào tay trẻ cây viết chì và giúp trẻ vẽ nguệch ngoạc vài giây.
- Thường trẻ và đặt một tờ giấy mới lên bàn.
- Lặp lại tiến trình bằng cách lần này thử bảo trẻ vẽ nguệch ngoạc không có sự trợ giúp của bạn.
- Nếu trẻ không bắt đầu bắt chước, bạn lại cầm tay trẻ để trẻ bắt đầu.
- Khi trẻ bắt đầu bắt chước, bạn đa dạng hóa nét vẽ của bạn: hình tròn, những chấm, đường ngang. Sau khi bạn vẽ, trẻ phải bắt chước những nét vẽ khác nhau của bạn.

## 11- BẮT CHƯỚC NHỮNG CỬ CHỈ THƯỜNG NGÀY VỀ TỰ LẬP

*Bắt chước, vận động, 1 - 2 tuổi*

TỰ LẬP, TỰ RỬA, 2 - 3 TUỔI

**Mục đích:** Cải thiện kỹ năng bắt chước vận động và bắt đầu dạy kỹ năng thường ngày tự lập.

**Mục tiêu:** Bắt chước thành công 3 cử chỉ thường ngày để tự lập.

**Dụng cụ:** Lược, găng tắm, bàn chải đánh răng.

**Tiến trình:**

- Bạn ngồi vào bàn đối diện với trẻ; lược, găng tắm, bàn chải đánh răng được đặt cạnh bên để trẻ có thể thấy được bao nhiêu động tác trẻ phải thực hiện.
- Cầm lược bạn nói “chải đầu” và bạn đưa nhẹ lược vào tóc của bạn.
- Đặt lược vào tay trẻ và giúp trẻ đưa nhẹ lược vào tóc của trẻ sau đó đặt lược trước mặt trẻ và bạn làm động tác chải tóc và nói “con chải đầu”. Nếu trẻ lấy lược và thử bắt chước, bạn thường trẻ liền. Nếu trẻ không bắt chước, bạn lại giúp trẻ và hướng dẫn trẻ làm động tác một cách độc lập.
- Lặp lại tiến trình này cho tới khi trẻ bắt chước bạn không trợ giúp.
- Lặp lại cùng tiến trình như vậy với găng tắm (bằng cách nói “con lau mặt đi”) và với bàn chải đánh răng (bằng cách nói “con đánh răng đi”). Bạn đừng bận tâm đến việc xem trẻ có làm được hành động tự lập; mục đích chính của bài tập là giúp trẻ sao chép lại cử chỉ. Ví dụ, bạn đừng bận tâm đến việc sử dụng kem đánh răng trên bàn chải hay việc đánh răng thật, bạn chỉ quan tâm đến động tác đánh răng.

## 12 - CẦM NẮM ĐỒ VẬT TRONG TÚI BẰNG CÁCH BẮT CHƯỚC

*Bắt chước, vận động, 1- 2 tuổi*

**Mục đích:** Cải thiện sự chú ý trong việc người dạy sử dụng các vật dụng.

**Mục tiêu:** Bắt chước chính xác cách sử dụng 5 đồ vật mà trẻ biết.

**Dụng cụ:** Chén hoặc túi, 5 đồ vật ở nhà hoặc đồ chơi thông thường (ví dụ miếng xốp, bóng, xe, tách, bàn chải tóc).

**Tiến trình:**

- Đặt 5 đồ vật trong một cái tô hoặc trong một cái túi (nếu trẻ không chú ý thì nên sử dụng cái tô hơn là cái túi vì như thế trẻ thấy được trẻ làm bao nhiêu lần trước khi bài tập kết thúc).

- Chọn 1 đồ vật trong tô, kiểm tra xem trẻ có quan sát bạn không và sử dụng đồ vật ấy một cách phù hợp. (Ví dụ cho trái bóng tung lên, đẩy xe chạy, v.v...). Sau đó đưa đồ vật cho trẻ và làm cho trẻ hiểu trẻ phải lặp lại hành động đó. Chỉ giúp trẻ khi trẻ cần.

- Khi trẻ bắt chước cử chỉ thành công, bạn để đồ vật thứ nhất qua một bên và chọn một cái khác trong tô.

- Lặp lại tiến trình này cho tới khi không còn gì trong tô hoặc túi.

### 13 - BẮT CHƯỚC TIẾNG ĐỘNG ĐỒ VẬT

*Bắt chước âm thanh, 1 - 2 tuổi*

BẮT CHƯỚC, VẬN ĐỘNG, 1 - 2 TUỔI

KỸ NĂNG BẮNG LỜI, LUYỆN GIỌNG, 1 - 2 TUỔI

**Mục đích:** Cải thiện cách phát âm và tăng chú ý cử động miệng.

**Mục tiêu:** Bắt chước thành công tiếng động phối hợp với 3 đồ chơi hoặc đồ vật thường dùng ở nhà.

**Dụng cụ:** 3 đồ chơi hoặc đồ vật thường dùng ở nhà có tiếng động đặc thù (ví dụ đồng hồ treo tường, chuông, xe).

**Tiến trình:**

- Đặt 3 đồ vật một bên bàn để trẻ có thể nhìn chính xác bài tập gồm bao nhiêu phần.

- Lấy 1 đồ vật và gây tiếng động phù hợp. Nếu đồ vật cũng có một hoạt động đặc biệt, bạn phối hợp tiếng động và cử động (bạn đảm bảo là trẻ nhìn bạn và bạn lặp lại tiếng động).

- Sau đó đưa cho trẻ đồ vật và sờ vào môi trẻ để chỉ cho trẻ là trẻ cũng phải làm tiếng động (Bạn đừng bận tâm nếu trẻ không sao chép âm thanh một cách chính xác).

- Khi trẻ bắt chước tiếng động phối hợp với đồ vật thứ nhất, bạn để đồ vật này qua bên kia bàn và lặp lại tiến trình với đồ vật thứ hai.

- Tiếp tục bài tập cho tới khi cả 3 đồ vật được sử dụng.

Những ví dụ về đồ vật kết hợp với âm đơn giản:

a) đồng hồ treo tường: “tic-tac”

b) chuông nhỏ: “leng-keng”

c) xe hơi: “bin- bin”

d) xe lửa: “xình-xịch”

### 14 - VẼ NHỮNG ĐƯỜNG NGANG BẰNG CÁCH BẮT CHƯỚC

*Bắt chước, vận động, 1 - 2 tuổi*

PHỐI HỢP MẮT-BÀN TAY, HÌNH VẼ, 1 - 2 TUỔI

**Mục đích:** Bắt chước người dạy sử dụng dụng cụ, tự luyện điều khiển bút chì bột màu, đạt được sự hiểu biết những giai đoạn của bài tập.

**Mục tiêu:** Bắt chước vẽ 3 đường ngang.

**Dụng cụ:** 3 bút chì bột màu, 3 tờ giấy, 2 giỏ để lựa chọn.

**Tiến trình:**

- Đặt 3 bút chì bột màu và 3 tờ giấy trong giỏ chọn lựa. Đặt giỏ trống bên kia bàn. Lấy trong giỏ 1 tờ giấy và 1 cây bút chì bột màu, chỉ cho trẻ vẽ đường ngang trên tờ giấy như thế nào: vừa làm động tác gạch mạnh đường ngang vừa phát ra âm thanh, ví dụ “i-i”.

- Sau đó đặt cây bút chì bột màu vào tay trẻ và giúp trẻ kẻ đường ngang (nhấn mạnh sự nhanh nhẹn của đường nét).

- Dùng để trẻ vẽ nguệch ngoạc. Khi trẻ vẽ 1 đường nét với cây bút chì bột màu thứ nhất, bạn bỏ vào giỏ “làm xong” và bạn lấy cây khác.

- Lặp lại tiến trình bằng cách sử dụng một tờ giấy mới. Bạn giảm dần sự trợ giúp của bạn cho tới khi trẻ tự vẽ đường nét. Khi tất cả các cây bút chì bột màu nằm trong giỏ “làm xong”, bài tập đã chấm dứt.

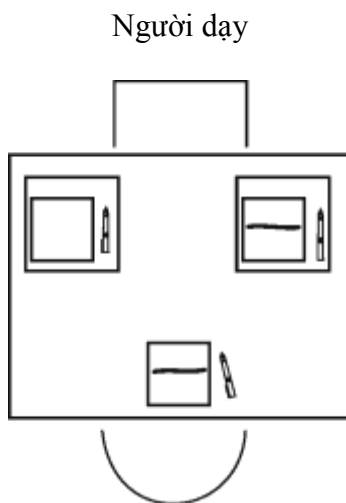

Hình 1.2 – Cơ cấu bắt chước – các đường – 3 bút chì bột màu

## 15 - BẮT CHƯỚC NHỮNG CỬ ĐỘNG CỦA BÀN TAY

*Bắt chước, vận động, 2 - 3 tuổi*

VẬN ĐỘNG TỔNG QUÁT, CÁNH TAY, 1 - 2 TUỔI

PHỐI HỢP MẮT-BÀN TAY, TỰ CHỦ, 2 - 3 TUỔI

**Mục đích:** Cải thiện bắt chước cử động đơn giản của bàn tay.

**Mục tiêu:** Bắt chước cử động đơn giản của bàn tay, như là vỗ tay, yếu tố quen thuộc.

**Dụng cụ:** Hạt chuối, dây.

**Tiến trình:**

- Như chúng ta biết trẻ thích xâu hạt, ta sử dụng tài năng này để làm việc trên kỹ năng khác. Đưa cho trẻ sợi dây và một hạt chuối, để trẻ xâu hạt này. Với những hạt chuối kế tiếp, bạn yêu cầu trẻ vỗ tay bắt chước bạn trước khi bạn đưa hạt chuối cho trẻ. Lúc đầu bạn phải vỗ tay và sau đó giúp trẻ bằng cách hướng dẫn bàn tay trẻ.

- Khi trẻ quen bắt chước cách vỗ tay của bạn để nhận lấy một hạt chuối, bạn thay đổi cử động bắt chước vỗ vào bàn hoặc đập vào lòng bàn tay.

- Khi sử dụng những hạt chuối để kích thích, bạn lôi cuốn trẻ quan sát bạn và làm điều cần thiết để nhận lấy một hạt khác.



## 16 - BẮT CHƯỚC DÙNG ĐẤT SÉT

*Bắt chước, vận động, 2 - 3 tuổi*

VẬN ĐỘNG TINH, THAO TÁC, 2 - 3 TUỔI

**Mục đích:** Cải thiện chú ý người dạy sử dụng dụng cụ và phát triển tự chủ những cử động của bàn tay.

**Mục tiêu:** Bắt chước 2 cử động đơn giản với đất sét.

**Dụng cụ:** Đất sét.

**Tiến trình:**

- Bạn chia đất sét ra 4 phần bằng nhau. Bạn đặt 4 phần đó một bên bàn mà trẻ có thể nhìn thấy chúng rõ. Sau đó bạn cho trẻ một miếng và bạn giữ một miếng cho bạn. Bạn kiểm tra xem trẻ có quan sát bạn và bạn lăn dài miếng đất sét để làm thành con giun.

- Khi bạn lăn dài miếng đất sét của bạn, bạn nói “Con nhìn này, tới phiên con làm”. Nếu trẻ không bắt chước bạn hoặc trẻ không làm cử động lăn, bạn dùng bàn tay kia của bạn để giúp trẻ cử động.

- Khi trẻ bắt đầu tự lăn đất sét, bạn thưởng trẻ và đặt 2 miếng đất sét đã dùng để bên kia bàn.

- Lặp lại tiến trình với 2 miếng đất sét khác, nhưng lần này cho trẻ bắt chước cử động của bạn khi bạn làm dẹp miếng đất sét của bạn như một bánh kếp.

- Sau khi trẻ bắt chước, bạn đặt 2 miếng đất sét dẹp vào chỗ “đã xong” và bài tập đã được hoàn tất.

- Bạn lặp lại hoạt động nhiều lần cho tới khi trẻ khéo léo hơn, bạn sử dụng nhiều miếng đất sét và bạn xen kẽ 2 động tác.

## 17 - SỜ HAI PHẦN CỦA THÂN THỂ BẰNG CÁCH BẮT CHƯỚC

*Bắt chước, vận động, 2 - 3 tuổi*

VẬN ĐỘNG TỔNG QUÁT, CÁNH TAY, 2 - 3 TUỔI

VẬN ĐỘNG TINH, PHỐI HỢP 2 BÀN TAY, 2- 3 TUỔI

**Mục đích:** Tăng sự chú ý và phát triển năng lực bắt chước cao hơn.

**Mục tiêu:** Bắt chước một loạt 3 cử chỉ bao gồm cách sờ cùng lúc 2 phần khác nhau của cơ thể.

**Dụng cụ:** Không có.

**Tiến trình:**

- Bạn ngồi đối diện với trẻ và kiểm tra xem trẻ có quan sát bạn. Bạn lấy mỗi tay sờ vào một phần khác nhau của thân thể bạn, ví dụ một tay để trên đầu, một tay để lên bụng. Bạn làm chuẩn động tác để bạn an tâm trẻ nhìn rõ ràng những gì bạn làm. Bạn làm cho trẻ hiểu để bắt chước bạn. Bạn nói “tới phiên con” và bạn lặp lại động tác.

- Bạn duy trì tư thế để trẻ luôn luôn có mẫu để bắt chước.

- Nếu trẻ không cố gắng để bắt chước, bạn đặt tay trẻ theo vị trí. Nếu trẻ bắt chước nhưng còn khó khăn để làm hai cử chỉ, bạn lặp lại động tác và nhấn mạnh nhiều hơn và bạn nói “cái đầu và cái bụng”.

- Những động tác khác có thể phối hợp là:

a) mũi và tai,

- b) tóc và miệng,
- c) tai và bụng,
- d) đầu và mũi.

## 18 - BÀI TẬP HÀM BẰNG CÁCH BẮT CHƯỚC

*Bắt chước, vận động, 2 - 3 tuổi*

**Mục đích:** Cải thiện khả năng vận động miệng cần thiết cho sự phát triển ngôn ngữ.

**Mục tiêu:** Thực hiện một loạt cử động hàm và lưỡi bằng cách bắt chước người dạy.

**Dụng cụ:** Không có.

**Tiến trình:**

- Bạn ngồi đối diện với trẻ và nói “Con làm giống cô”
- Bạn làm những động tác sau đây và cho trẻ bắt chước bạn:
  - a) Mở và đóng miệng bằng cách đánh hai hàm răng mỗi lần.
  - b) Giữ đầu bắt động và di chuyển hàm sang bên phải và trái. Trẻ có thể cần sự giúp đỡ và bạn giúp trẻ di chuyển hàm.
    - c) Bạn làm cử động nhai và hướng dẫn trẻ bắt chước bạn.
  - d) Le lưỡi ra và thụt lưỡi vào, le lưỡi ra và di chuyển lưỡi từ bên này qua bên kia.
    - Để thưởng trẻ về sự bắt chước tốt, bạn đưa cho trẻ thức ăn khó nhai nhưng thú vị. Phần thưởng có thể là cà rốt, kẹo cao su, mút trái cây.

## 19 - BẮT CHƯỚC SỬ DỤNG DỤNG CỤ

*Bắt chước, vận động, 2 - 3 tuổi*

**Mục đích:** Phát triển bắt chước sử dụng dụng cụ.

**Mục tiêu:** Bắt chước đúng cách sử dụng khác nhau đồ vật thường ngày ở nhà.

**Dụng cụ:** Thìa gỗ, cái bình, trái bóng, đất sét.

**Tiến trình:**

- Bạn ngồi vào bàn đối diện với trẻ, 4 đồ vật được đặt một bên bàn.
- Lấy 1 trong những đồ vật đó (bảo đảm là trẻ quan sát bạn) và chỉ cho trẻ cách sử dụng đồ vật.
  - Rồi làm cho trẻ bắt chước cử động của bạn bằng cách giúp trẻ nếu thấy cần.
  - Đặt đồ vật lại và lặp lại tiến trình với vật thứ hai.
  - Sử dụng một đồ vật với những cách khác nhau và để ý đến những gì mà trẻ sao chép lại cử chỉ của bạn vừa làm (không làm cử chỉ mà bạn làm trước với cùng một đồ vật. Bạn cũng có thể sử dụng cùng một đồ vật liên tiếp 2 lần với cách sử dụng khác nhau; nhưng mỗi lần như thế, bạn đừng quên để đồ vật lại cùng với đồ khác dù bạn có ý lấy lại đồ vật đó).

**Ví dụ thường ngày:**

- a) Tâng bóng.
- b) Dùng thìa gỗ vào cái lọ.
- c) Lăn bóng
- d) Đập dẹp đất sét.

- e) Dùng thìa khuấy trong lọ.
- f) Lăn tròn đất sét.
- g) Ném bóng lên cao.

## 20 - TRÒ CHƠI BÚP BÊ BẰNG CÁCH BẮT CHƯỚC

*Bắt chước, vận động, 2 - 3 tuổi*

XÃ HỘI HÓA, TƯỞNG TÁC CÁ NHÂN, 1 - 2 TUỔI

**Mục đích:** Học những khả năng trò chơi bằng cách bắt chước.

**Mục tiêu:** Bắt chước một loạt những cử chỉ đơn giản với búp bê.

**Dụng cụ:** 2 búp bê hoặc thú nhồi bông, 2 khăn lau tay nhỏ, 2 miếng vải, 2 thìa nhỏ, 2 tách nhỏ, 2 hộp nhỏ.

**Tiến trình:**

- Bạn ngồi vào bàn với trẻ, trên giường hoặc cách nào khác thoải mái với trẻ.
- Đưa cho trẻ một bộ của từng đồ vật mà bạn sử dụng kể cả búp bê nữa, và bộ kia bạn giữ cho bạn.
- Bạn lấy búp bê của bạn, và đặt nó trước mặt bạn.
- Ra hiệu cho trẻ làm giống bạn. Bạn chỉ giúp trẻ khi trẻ có vẻ lúng túng.
- Đặt búp bê vào trong một hộp nhỏ và quấn búp bê bằng khăn lau tay để làm một cái giường.
- Giúp trẻ làm giống như vậy với búp bê của trẻ.
- Lặp lại tiến trình đó bằng cách sử dụng vải để lau mũi cho búp bê, thìa để cho búp bê ăn và tách để cho búp bê uống.

## 21 - BẮT CHƯỚC TIẾNG ĐỘNG CÁC THỨ VẬT

*Bắt chước âm thanh, 2 - 3 tuổi*

KỸ NĂNG BẰNG LỜI, LUYỆN GIỌNG, 1 - 2 TUỔI

**Mục đích:** Cải thiện cách phát âm, sự chú ý cử động miệng và sự bắt chước cử động miệng.

**Mục tiêu:** Bắt chước những âm thanh được phát ra bởi 5 thứ vật.

**Dụng cụ:** Đồ chơi thú hoặc hình ảnh thú với tiếng động phân biệt.

**Tiến trình:**

- Cho trẻ ngồi vào bàn, đối diện với bạn, đặt 5 đồ chơi thú vật hoặc 5 hình thú vật một bên.
- Cầm một trong những thú vật hoặc một trong những hình ảnh và chỉ cho trẻ.
- Bạn làm tiếng động phù hợp với thú vật đó (sau khi kiểm tra xem trẻ có quan sát miệng của bạn không).
- Phóng đại âm thanh và làm cử động miệng rõ ràng và phân biệt.
- Cầm tay trẻ và cho trẻ sờ vào miệng bạn khi bạn lặp lại âm thanh này.
- Đưa thú vật cho trẻ và động viên trẻ bắt chước tiếng động.
- Khen trẻ khi trẻ thử bắt chước và giúp trẻ làm những cử động miệng.
- Bạn tiếp tục làm tiếng động để trẻ có mẫu hoạt động miệng (những thú vật phù hợp với bài tập này là chó, mèo, cừu, bò cái, ong).

## 22 - TRÒ CHƠI BÀN TAY CÓ TÍNH ÂM NHẠC

*Bắt chước, vận động, 3 - 4 tuổi*

VẬN ĐỘNG TINH, CỬ ĐỘNG BÀN TAY, 3 - 4 TUỔI

**Mục đích:** Sao chép cử động và tư thế bàn tay bằng cách hát.

**Mục tiêu:** Mở và đóng nắm tay bằng cách bắt chước người lớn. Đặt bàn tay lên đầu gối, lên đầu và trên lưng bằng cách bắt chước.

**Dụng cụ:** Không có.

**Tiến trình:**

- Sáng tác một giai điệu thật đơn giản mà ta lặp lại nhiều lần và hát:

“Mở...Đóng...Mở...Đóng...,”

Gõ nhịp, nhịp, nhịp.

Mở...Đóng...Mở...Đóng

Vỗ tay lên đầu gối, gối, gối”.

Lời hát có thể phù hợp với cử chỉ, có thể đổi tay lên lưng hoặc tay lên đầu.

- Bạn ngồi đối diện với trẻ, đầu gối bạn đung đầu gối trẻ.
- Giúp trẻ cử động tay để trẻ hiểu bắt chước bạn.
- Khi trẻ biết làm, bạn có thể tăng tốc bài hát.

## 23 - BẮT CHƯỐC MỨC ĐỘ CAO VIỆC NẶN ĐẤT SÉT

*Bắt chước, vận động, 3 - 4 tuổi*

VẬN ĐỘNG TINH, THAO TÁC, 3 - 4 TUỔI

CẢM NHẬN THỊ GIÁC, 3 - 4 TUỔI

BẮT CHƯỐC ÂM THANH, 2 - 3 TUỔI

**Mục đích:** Tập tăng dần chú ý những cử chỉ của người dạy và phát triển lực ngón tay.

**Mục tiêu:** Bắt chước xây dựng 3 hình thể đơn giản bằng đất sét.

**Dụng cụ:** Đất sét.

**Tiến trình:**

- Đặt 6 khối đất sét cỡ trung lên bàn: 3 khối trước mặt trẻ, và giữ 3 khối cho bạn.
- Dùng một miếng đất sét, bạn nặn một đồ vật đơn giản mà trẻ biết ví dụ như cái chén. Bảo trẻ dùng một trong những miếng đất sét của trẻ bắt chước làm đồ vật như bạn.
- Vừa nặn cái chén bạn vừa nói: “Con làm như thế này”. Có lẽ bạn phải giúp trẻ khởi động, nhưng bạn tiếp tục nặn xong hình bạn muốn để có mẫu cho trẻ bắt chước.
- Khi trẻ đã thử bắt chước nặn hình như bạn, bạn để 2 cái chén cạnh nhau và thưởng trẻ.
- Áp dụng cùng tiến trình đó với đất sét còn lại.
- Kể tên đồ vật nhiều lần mà bạn làm và động viên trẻ bắt chước nói tên.
- Nếu trẻ gặp khó khăn làm bài tập này, bạn có thể gọi người thứ ba giúp trẻ trong khi bạn tiếp tục làm mẫu.

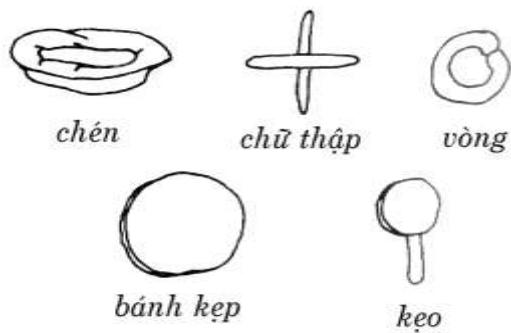

Hình 1.3 – Gợi ý những hình dạng để bắt chước bằng đất sét

## 24 - BẮT CHƯỚC CỬ ĐỘNG CỦA THÚ VẬT

*Bắt chước, vận động, 4 - 5 tuổi*

VẬN ĐỘNG TỔNG QUÁT, THÂN, 4 - 5 TUỔI

**Mục đích:** Cải thiện khả năng bắt chước vận động phức tạp hơn và động viên bắt chước trí nhớ.

**Mục tiêu:** Bắt chước cử động của 3 thú vật.

**Dụng cụ:** 3 thú nhồi bông hoặc 3 hình ảnh thú vật (chỉ những thú vật có cử động phân biệt như chim, thỏ, voi).

**Tiến trình:**

- Tìm một không gian trống, nơi mà bạn cùng trẻ di chuyển không va chạm đồ vật.
- Cho trẻ xem một trong những thú vật hoặc một trong những tấm hình, còn những cái khác nhìn thấy được để cho trẻ biết bài tập gồm mấy phần.
- Cho trẻ xem một tấm hình, ví dụ chim, và nói: “Con hãy nhìn chim, nó bay”. Vẫy tay như là bay và nói: “Chim bay”. Kéo trẻ vẫy tay với bạn trong vài giây. Lúc đầu, có thể bạn giúp trẻ cử động cánh tay.
- Lặp lại bài tập với hai thú vật khác.

## 25 - TRÒ CHƠI NẠM TƯỢNG

*Bắt chước, vận động, 4 - 5 tuổi*

VẬN ĐỘNG TỔNG QUÁT, THÂN, 4 - 5 TUỔI

**Mục đích:** Cải thiện khả năng bắt chước vận động tổng quát.

**Mục tiêu:** Bắt chước những tư thế đứng khác nhau.

**Dụng cụ:** Hình ảnh người trong nhiều tư thế đứng khác nhau.

**Tiến trình:**

- Cho trẻ xem hình ảnh của một người trong tư thế đứng đơn giản.
- Giữ tư thế đó và giúp trẻ làm như vậy; nếu được một người thứ hai phải giúp trẻ để tay và chân trong khi đó trẻ vẫn tiếp tục quan sát bạn làm mẫu (bắt đầu bằng những tư thế đơn giản để trẻ không sợ mất thăng bằng).
- Dần dần khi khả năng vận động tổng quát của trẻ phát triển, cho trẻ bắt chước những tư thế phức tạp hơn.

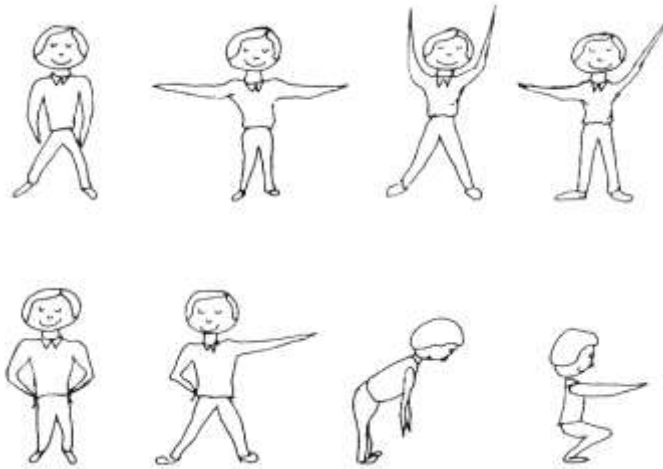

Hình 1.4 – Gợi ý tư thế trò chơi nặn tượng

## 26 - BẮT CHƯỚC HOẠT ĐỘNG BẰNG HAI PHẦN

*Bắt chước, vận động, 4 - 5 tuổi*

VẬN ĐỘNG TỔNG QUÁT, THÂN, 2 - 3 TUỔI

KỸ NĂNG NHẬN THỨC, ĐIỀU HÀNH THEO THỨ TỰ, 1-2 TUỔI

**Mục đích:** Cải thiện sự chú ý, sự bắt chước động tác của người khác và nhớ cách điều hành theo thứ tự.

**Mục tiêu:** Bắt chước một loạt 2 cử động đơn giản theo đúng thứ tự.

**Dụng cụ:** Không có.

**Tiến trình:**

- Bạn thực hiện một loạt hai hành động đơn giản trong nhà (khi bạn chắc chắn trẻ đã chú ý và có khả năng thực hiện mỗi hành động trong thói quen này).

- Sau khi chỉ cho trẻ thói quen, bạn hoàn tất phần kế tiếp với trẻ và thưởng trẻ.

- Sau đó bảo trẻ tự thực hiện hai hành động. Nếu trẻ chỉ thực hiện một trong hai phần hoặc trẻ đảo lộn thứ tự, thì bảo trẻ thực hiện lại hành động rồi thưởng trẻ.

Ví dụ về hai hành động liên tiếp đơn giản:

- a) Sờ cánh cửa, sau đó đi xung quanh bàn.
- b) Đóng cửa, sau đó ngồi vào ghế được chỉ định.
- c) Gõ bàn, sau đó gõ cửa.
- d) Ngồi vào ghế, sau đó chạy về phía cửa.

## 27 - BẮT CHƯỚC NHỮNG THAY ĐỔI VẬN TỐC VÀ KHỐI LƯỢNG ÂM THANH

*Bắt chước, vận động, 4 - 5 tuổi*

CẢM NHẬN THÍNH GIÁC, 3 - 4 TUỔI

VẬN ĐỘNG TINH, THAO TÁC, 0 - 1 TUỔI

**Mục đích:** Cải thiện sự chú ý và phát triển những khái niệm mạnh / nhẹ và nhanh / chậm bằng cách bắt chước.

**Mục tiêu:** Bắt chước thay đổi vận tốc và khối lượng âm thanh bằng cách dùng thìa đập vào xoong.

**Dụng cụ:** 2 thìa, 2 xoong.

**Tiến trình:**

- Ngồi vào bàn với trẻ, đặt một cái xoong và một cái thìa trước mặt trẻ và giữ mỗi loại một cái cho bạn.

- Dùng thìa gõ vào xoong với một nhịp điệu không dứt và đều đặn.

- Kéo trẻ bắt chước bạn bằng cách đập vào xoong (bảo trẻ khởi động nếu thấy cần thiết, nhưng thử giúp trẻ càng ít càng tốt).

- Cố gắng gõ vào xoong của bạn cùng nhịp điệu của trẻ.

- Khi nhịp điệu của bạn phù hợp, bạn hãy bắt đầu gõ vào xoong của bạn với một nhịp điệu nhanh hơn (chú ý sự thay đổi tốc độ phải được nghe và thấy rõ ràng).

- Nếu trẻ không tăng nhịp điệu để theo kịp nhịp điệu của bạn, bạn hãy hướng dẫn trẻ bằng tay kia để trẻ gõ nhanh hơn. Bạn nói: “Nhanh hơn đi con”.

- Khi trẻ đã tăng nhịp điệu của trẻ dù với sự trợ giúp của bạn, bạn hãy chậm lại và xem trẻ có bắt chước bạn không.

- Bạn lặp lại bài tập nhiều lần cho đến khi trẻ có thể chú ý đến tốc độ của những cú gõ của bạn và làm càng gần giống càng tốt.

- Khi trẻ có thể bắt chước tốc độ của bạn thành công, bạn hãy tiếp tục cùng một tiến trình để dạy trẻ chú ý đến khối lượng âm thanh.

## II - CẢM NHẬN

Một số lớn vấn đề về học tập và hành vi được biểu hiện ở trẻ tự kỷ xuất phát từ sự lộn xộn trong nhận thức hoặc trong việc xử lý thông tin giác quan. Những khó khăn này có thể tác động trong mỗi giác quan hoặc sự phối hợp gồm thính giác, thị giác, xúc giác, khứu giác và vị giác. Một trong những vấn đề phổ biến nhất của trẻ tự kỷ là sự bất lực của chúng trong sự thu thập những thông tin giác quan khác nhau để đạt được một hình ảnh đúng về môi trường của chúng.

Ngoài ra, vấn đề nhận thức của trẻ tự kỷ thay đổi rất lớn từ trẻ này sang trẻ khác. Một trẻ có thể không chú ý đến tiếng động vang ra gần trẻ trong khi trẻ lại phản ứng một cách không phù hợp với những tiếng động cách xa của giao thông.

Những trẻ khác có thể thích những thức ăn lạ thường hoặc bận tâm ném hoặc ngửi những đồ vật.

Ngoài ra một số trẻ tự kỷ có thể quá nhạy cảm trong một loại giác quan và quá thờ ơ trong một loại giác quan khác. Dù chức năng tồi tệ của tất cả loại giác quan có thể gây ra những khó khăn thích nghi, nhưng thính giác và thị giác có thể là những giác quan quan trọng nhất vì hai giác quan này có mối quan hệ chặt chẽ với chức năng nhận thức.

Khả năng nhận thức phải được dạy nơi trẻ tự kỷ như tất cả các khả năng khác.

### 28 - ĐẶT 1 ĐỒ CHƠI ĐỂ ĐƯỢC KHÁM PHÁ

*Cảm nhận thị giác, 0 - 1 tuổi*

VẬN ĐỘNG TINH, NĂM BẮT, 0 - 1 TUỔI

**Mục đích:** Tăng sự chú ý các đồ vật và giữ hình ảnh được thấy trong trí nhớ trẻ trong một thời gian ngắn.

**Mục tiêu:** Quan sát một đồ chơi được ta bao phủ, tiếp tục quan tâm đến đồ chơi được che giấu trong thời gian ngắn và gỡ vật che đồ chơi đó.

**Dụng cụ:** Miếng vải nhỏ (khăn lau tay, khăn mùi xoa), đồ chơi nhỏ được yêu thích hoặc bánh kẹo.

**Tiến trình:**

- Chỉ cho trẻ đồ chơi và để trẻ thao tác đồ chơi ấy trong một thời gian ngắn.
- Sau đó bạn lấy đồ chơi và đặt nó xuống sàn nhà trước mặt trẻ.
- Phủ miếng vải xuống đồ chơi và nói “Hô-hô” và giúp trẻ dùng tay lấy miếng vải ra.
- Kích thích trẻ khám phá đồ chơi và động viên trẻ tham gia vào bài tập.
- Khi trẻ bắt đầu khám phá đồ chơi, bạn giảm dần sự kích thích.

## 29 - THEO DÕI BẰNG MẮT

*Cảm nhận thị giác, 0 - 1 tuổi*

VẬN ĐỘNG TINH, NĂM BẮT, 0 - 1 TUỔI

**Mục đích:** Cải thiện sự chú ý bằng mắt.

**Mục tiêu:** Quan sát bàn tay của một người để biết vị trí của 1 vật.

**Dụng cụ:** 3 chén nhỏ / mâm, kẹo bánh.

**Tiến trình:**

- Bạn ngồi vào bàn đối diện trẻ, đặt 3 chén hoặc mâm giữa bạn và trẻ (2 mâm cách nhau khoảng 15cm).
- Chỉ bánh kẹo, bạn nói: “Con nhìn kia” và di chuyển bánh kẹo từ phía này sang phía khác trong tầm nhìn của trẻ.
- Khi trẻ nhìn bánh kẹo, bạn đặt nó vào một trong 3 mâm.
- Nếu trẻ không lấy bánh kẹo liền, bạn nói: “Con lấy bánh kẹo đi” và chỉ cho trẻ mâm có kẹo.
- Nếu trẻ không phản ứng, bạn tạo sự chú ý và hướng dẫn tay trẻ về phía kẹo.
- Lặp lại bài tập này nhiều lần cho tới khi trẻ quan sát bàn tay bạn để xem viên kẹo để ở đâu và lấy kẹo trong mâm không trợ giúp.

## 30 - TÌM KIẾM MỘT VẬT RƠI

*Cảm nhận thị giác, 0 - 1 tuổi*

VẬN ĐỘNG TINH, NĂM BẮT, 1 - 2 TUỔI

VẬN ĐỘNG TỔNG QUÁT, CÁNH TAY, 1 - 2 TUỔI

**Mục đích:** Động viên quan sát kỹ càng để tìm một đồ vật.

**Mục tiêu:** Quan sát một đồ vật rơi xuống đất, xác định vị trí và cúi xuống để nhặt lên.

**Dụng cụ:** 1 chén nhỏ, 5 khối màu.

**Tiến trình:**

- Xếp 5 khối thành hàng ở cạnh bàn.
- Tay cầm chén để trên đầu gối, đặt trẻ đứng gần bạn.



- Vừa đẩy một trong những khối rớt xuống bàn vừa nói: “Con nhìn” và nói tiếp “ôi” (với một giọng ngạc nhiên).
- Làm điệu bộ và nói “Con nhìn kia... Tim... Và lấy cho cô”.
- Nếu cần thiết, bạn giúp trẻ tìm và lượm khối lên, sau đó giúp trẻ để khối vào chén, rồi bạn khen trẻ.
- Bạn lặp lại tiến trình này cho đến khi 5 khối rớt hết, được tìm thấy, được lượm và được đặt vào chén.
- Bạn nói: “Xong rồi... cảm ơn con” và khen trẻ.

### 31 - TÌM PHẦN THƯỜNG DƯỚI CÁI TÁCH

*Cảm nhận thị giác, 0 - 1 tuổi*

**Mục đích:** Cải thiện sự chú ý bằng mắt.

**Mục tiêu:** Lật tách để lấy kẹo bánh

**Dụng cụ:** Tách, kẹo bánh (ví dụ kẹo, đậu phộng, nho).

**Tiến trình:**

- Bạn ngồi vào bàn đối diện với trẻ.
- Chỉ cho trẻ kẹo bánh và di chuyển kẹo bánh từ phía này qua phía khác trong tầm nhìn của trẻ và nói: “Con nhìn kia”.
- Khi bạn chắc chắn là trẻ quan sát, bạn để kẹo bánh trên bàn trước mặt trẻ.
- Up từ từ cái tách lên bánh kẹo.
- Cầm tay trẻ và giúp trẻ lật tách lên.
- Gia vờ ngạc nhiên khi tìm thấy kẹo và nói: “Con nhìn kia”.
- Lặp lại tiến trình này với những bánh kẹo khác, nhưng lần này chỉ cho trẻ phải tự tìm thấy bánh kẹo.
- Tiếp tục bài tập cho đến khi trẻ có thể quan sát bàn tay của bạn và ghi nhận vị trí bánh kẹo và sau đó lật tách lên không trợ giúp.

### 32 - PHẢN ỨNG VỚI TIẾNG ĐỘNG QUEN THUỘC

*Cảm nhận thính giác, 0 - 1 tuổi*

KỸ NĂNG NHẬN THỨC, NGÔN NGỮ THỤ CẢM, 1 - 2 TUỔI

**Mục đích:** Nhanh nhẹn với một tiếng động quen thuộc và nhận biết nó như một dấu hiệu báo trước một biến cố sắp tới.

**Mục tiêu:** Ngưng một hoạt động khi chuông rung, tìm nguồn gốc của tiếng động và sau đó đi về phía người lớn.

**Dụng cụ:** Chuông tay nhỏ.

**Tiến trình:**

- Trẻ thích tắm và đi dạo bằng xe ô tô, trước khi bắt đầu một trong những hoạt động này, bạn lắc chuông thật mạnh phía sau trẻ.
- Khi trẻ quay lại, bạn vừa cầm tay trẻ và nói: “Tắm” hoặc “xe ô tô” vừa chuẩn bị cho trẻ hoạt động này.

- Nếu trẻ không quay lại khi chuông rung, bạn đưa chuông lại gần để trẻ chú ý bằng mắt cử động của chuông. Dần dần quen với việc thường qui này, trẻ bắt đầu chú ý tới âm thanh nhanh hơn.
- Bạn luôn lắc chuông trước hai hoạt động được yêu thích này và không lắc chuông vào những lúc khác.
- Từ từ khi trẻ quen bài tập này, bạn lắc chuông ở khoảng cách từ từ xa hơn.

### 33 - PHỐI HỢP THÍNH GIÁC

*Cảm nhận thính giác, 0 - 1 tuổi*

XÃ HỘI HÓA, TƯƠNG TÁC CÁ NHÂN, 0 - 1 TUỔI

**Mục đích:** Cải thiện cảm nhận bằng tai.

**Mục tiêu:** Phối hợp 2 tiếng động khác nhau của những hành động khác nhau để phân biệt hai tiếng động và thấy trước hành động được phối hợp với mỗi tiếng động.

**Dụng cụ:** Không có.

**Tiến trình:**

- Chọn 2 âm thanh vui tai và nối kết âm thanh này với hai hoạt động vui (ví dụ, bạn có thể cù lét bụng của trẻ và nói “Ti-ti-ti” hoặc vừa vỗ tay trẻ vừa nói “bum”). Luôn chú ý phối hợp cùng tiếng động với cùng hoạt động. Cuối cùng trẻ nghe được những âm thanh khác nhau này và phối hợp chúng với những hoạt động mình bạch).

- Sau khi lặp lại thói quen này nhiều lần với cùng những âm thanh và cùng những hoạt động, lâu lâu bạn làm cái này mà không làm cái kia để xem trẻ có đoán trước không (ví dụ, bạn nói “ti-ti-ti”, nhưng bạn ngừng vài phút trước khi cù lét hoặc bạn lặp lại âm thanh xem trẻ có đoán trước việc cù lét không. Bạn nói “bum” và xem trẻ có đưa tay ra vỗ không).

### 34 - TÌM KIẾM NHỮNG VẬT DỤNG ĐƯỢC ƯA THÍCH

*Cảm nhận thị giác, 1 - 2 tuổi*

KỸ NĂNG NHẬN THỨC, KẾT HỢP, 1 - 2 TUỔI

KỸ NĂNG NHẬN THỨC, NGÔN NGỮ THỤ CẢM, 1 - 2 TUỔI (KHÔNG BẮT BUỘC)

**Mục đích:** Cải thiện chú ý bằng mắt và phát triển khả năng phân biệt đồ vật.

**Mục tiêu:** Chạy trong phòng tìm một vật được ưa thích và tìm thấy vật đó không bị sao nhãng bởi những vật kích thích khác.

**Dụng cụ:** Hộp có kích cỡ trung, 3 cặp đồ vật thông dụng (ví dụ giày, tách, táo).

**Tiến trình:**

- Để rải rác nhưng dễ thấy 3 đồ vật thông dụng trong phòng

- Giữ trẻ ở một nơi mà trẻ có thể thấy 3 đồ vật. Chỉ cho trẻ một đồ vật giống một trong những đồ vật để rải rác trong phòng (ví dụ chỉ một chiếc giày và nói “con tìm chiếc giày đi”). Nếu trẻ có khó khăn để tìm đồ vật, hướng sự chú ý của trẻ về góc phòng nơi có chiếc giày. Nếu trẻ còn khó khăn, chỉ thẳng chiếc giày.

- Sau cùng, nắm tay trẻ, chỉ cho trẻ chiếc giày, nói “con tìm chiếc giày” và dẫn trẻ đến đồ vật.

- Gom hai chiếc giày lúc đầu và để chúng vô hộp.

- Thường trẻ khi một cặp đồ vật được tìm thấy trong hộp, kể cả khi bạn giúp trẻ.

- Lặp lại bài tập cho tới khi tất cả đồ vật ở trong hộp. Nếu trẻ phát triển khả năng tốt về ngôn ngữ cảm nhận, chỉ sử dụng lệnh bằng lời “tìm chiếc giày”.

### 35 - TRÒ CHƠI ÚP MỖ

*Cảm nhận thị giác, 1- 2 tuổi*

**Mục đích:** Cải thiện chú ý bằng mắt và trí nhớ.

**Mục tiêu:** Tìm một vật được giấu dưới một trong 3 tách.

**Dụng cụ:** 3 tách khác nhau, 3 tách giống nhau, kẹo bánh.

**Tiến trình:**

- Ngồi vào bàn đối diện với trẻ.
- Phần đầu của bài tập, dùng 3 tách khác nhau hoặc 3 vật chứa khác nhau (ví dụ tách, ly, chén) để úp trên bàn trước mặt trẻ.
- Bạn nói “con nhìn kia” và đong đưa bánh kẹo trong tầm nhìn của trẻ.
- Khi bạn chắc chắn rằng trẻ quan sát tay bạn, giấu bánh kẹo dưới một trong những vật chứa. Đừng di chuyển tách và đừng thử can thiệp chúng.
- Bạn nói “con cầm viên kẹo”, và chỉ những tách để trẻ hiểu trẻ sẽ tìm phần thưởng. Nếu trẻ có vẻ lúng túng, hướng dẫn tay trẻ để tìm được tách đúng.
- Khen trẻ đã lật tách lên được và cho trẻ phần thưởng.
- Khi trẻ có khả năng quan sát tay bạn và tìm được phần thưởng dưới tách có vẻ khác nhau, lặp lại tiến trình với 3 tách giống nhau.
- Khi trẻ có khả năng tìm phần thưởng dưới một tổng thể 3 tách giống nhau, bạn chỉ dùng 2 tách nhưng thay đổi 1 lần vị trí các tách sau khi để phần thưởng dưới 1 trong các tách đó (đừng quên bạn chắc chắn rằng trẻ quan sát tay bạn trong khi bạn giấu phần thưởng).

### 36 - SAO CHÉP CÁCH SẮP XẾP HÌNH KHỐI

*Cảm nhận thị giác, 1 - 2 tuổi*

PHỐI HỢP MẮT-BÀN TAY, TỰ CHỦ, 1 - 2 TUỔI

**Mục đích:** Cải thiện cảm nhận bằng mắt và vị trí đồ vật trên một mục tiêu.

**Mục tiêu:** Sắp xếp 4 khối một cách xác định.

**Dụng cụ:** 4 khối, bìa cứng hoặc giấy trắng, bút phốt nét to.

**Tiến trình:**

- Chuẩn bị một loạt tờ giấy bằng cách vẽ hình thể 4 khối trong cách sắp xếp khác nhau trên bìa cứng hoặc giấy cố định.
- Tô những hình thể đó để cho thấy rõ.
- Để một tờ giấy đó đối diện với trẻ và cho trẻ một hình khối.
- Chỉ cho trẻ vị trí của mỗi hình khối và nói “con để vào”. Hướng dẫn tay trẻ để đặt hình khối đúng vị trí.
- Thường ngay và lặp lại bài tập cho đến khi tất cả những hình khối được đặt trên tờ giấy.
- Lặp lại tiến trình với hình vẽ thứ hai nhưng đến khối thứ 4, bạn nói “con để vào” nhưng không chỉ chỗ còn trống (xem trẻ có tìm được chỗ trống và để đúng hình khối một mình).
- Giảm dần dần sự giúp đỡ của bạn cho tới khi bạn không còn chỉ gì nữa.

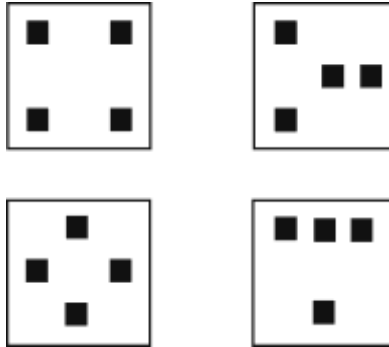

Hình 2.1 – Gợi ý sắp xếp các hình khối

### 37 - PHÂN BIỆT NHỮNG HÌNH VẼ

*Cảm nhận thị giác, 2 - 3 tuổi*

KỸ NĂNG NHẬN THỨC, KẾT HỢP, 2 - 3 TUỔI

**Mục đích:** Cải thiện khả năng nhìn và khả năng kết hợp.

**Mục tiêu:** Kết hợp những cặp giống nhau của hình vẽ đơn giản.

**Dụng cụ:** Giấy, bút phốt nét to hoặc bút chì bằng bột màu.

**Tiến trình:**

- Sử dụng bút phốt nét to hoặc viết chì bột màu để vẽ những hình đơn giản bằng chữ to trên những tờ giấy rời. Mỗi tờ giấy chỉ vẽ một hình và mỗi hình một cặp.
- Đặt trò chơi hình vẽ trên bàn trước mặt trẻ, trải ra hết để trẻ có thể thấy tất cả một lượt.
- Bạn giữ trò chơi kết hợp hình vẽ trên đầu gối.
- Đưa cho trẻ một trong những hình vẽ của bộ hình của bạn và nói “con tìm hình giống hình này”.
- Cầm tay trẻ và hướng dẫn trẻ để trẻ so sánh hình của bạn với mỗi hình trên bàn.
- Nếu những hình vẽ không kết hợp với nhau, bạn nói “không giống nhau” và hãy so sánh hình tiếp theo.
- Khi bạn thấy hình vẽ kết hợp với nhau, bạn nói “đúng rồi, giống nhau”, bạn để hai hình kết hợp với nhau ở bên cạnh nhau. (Bạn chắc chắn rằng trẻ quan sát bạn trong khi bạn so sánh hình vẽ).
- Lặp lại tiến trình cho tới khi tất cả các hình vẽ kết hợp với nhau.
- Hãy bắt đầu bằng 3 hình vẽ, nhưng tăng dần số lượng và sự phức tạp của hình vẽ tùy theo sự tiến bộ của trẻ.



Hình 2.2 – Những hình vẽ đơn giản để kết hợp

## 38 - PHÂN BIỆT NHỮNG NGUỒN TIẾNG ĐỘNG

*Cảm nhận thính giác, 2 - 3 tuổi*

VẬN ĐỘNG TINH, THAO TÁC, 1 - 2 TUỔI

**Mục đích:** Cải thiện sự chọn lọc bằng tai.

**Mục tiêu:** Kết hợp những âm phát xuất từ một loạt nguồn tiếng động.

**Dụng cụ:** 3 cặp đồ vật gây tiếng ồn (bộ phách, chuông nhỏ, đồ chơi bóp, cái mõ quay, cái còi, v.v....)

**Tiến trình:**

- Bạn ngồi vào bàn với trẻ.
- Đặt 2 đồ vật có tiếng động khác nhau trên bàn trước mặt trẻ và giữ những đồ vật kết hợp với nhau trước mặt bạn.
- Sử dụng một trong những đồ vật một cách thích ứng, sau đó cầm tay trẻ và giúp trẻ sử dụng đồ vật kết hợp với nhau để tạo cùng tiếng động.
- Đặt lại 2 đồ vật đầu tiên và lặp lại tiến trình với cặp thứ hai. (đặt lại cặp thứ hai ở vị trí ban đầu)
- Lấy lại đồ vật thứ nhất, sử dụng nó chính xác và chỉ trẻ sử dụng đồ của nó. (Xem trẻ có chọn đồ vật đúng trong 2 đồ vật ở trước mặt trẻ).
- Nếu trẻ không làm, ngưng lại và hướng dẫn tay trẻ vào đồ vật đúng
- Lặp lại tiến trình bằng cách xen kẽ hai đồ vật.
- Nếu trẻ chọn đúng đồ vật một cách chắc chắn, bạn bắt đầu đa dạng hóa tiến trình sao cho dùng xen kẽ một cách đơn giản nữa.
- Sau cùng, bạn để trò chơi đồ vật của bạn trong hộp ở phía sau lưng bạn. Chọn một và tạo tiếng động làm sao cho trẻ không thể thấy đồ vật nào bạn sử dụng.
- Để trẻ chọn dụng cụ đúng trong bộ sưu tập của trẻ và tạo ra tiếng động kết hợp với nhau.
- Tùy theo sự tiến bộ của trẻ, tăng số lượng đồ vật, nhưng mỗi đồ vật phải có âm thanh rất phân biệt.

## 39 - HỘP CÓ LỖ

*Cảm nhận thị giác, 2 - 3 tuổi*

KỸ NĂNG NHẬN THỨC, KẾT HỢP, 2 - 3 TUỔI

PHỐI HỢP MẮT-BÀN TAY, TỰ CHỦ, 2 - 3 TUỔI

VẬN ĐỘNG TINH, THAO TÁC, 2 - 3 TUỔI

**Mục đích:** Cải thiện việc tìm kiếm bằng mắt, khả năng kết hợp và phối hợp mắt bàn tay.

**Mục tiêu:** Lòng 3 đồ vật vào hộp có lỗ đơn giản.

**Dụng cụ:** Hộp giấy, 3 đồ vật có chiều kích và hình thể đa dạng (ví dụ 1 hạt chuỗi, 2 khối chiều kích và hình dạng khác nhau).

**Tiến trình:**

- Làm một hộp có lỗ bằng cách vẽ đường viền của 3 đồ vật trên nắp hộp giấy và cắt những hình thể đó. (Bạn chắc chắn rằng những đồ vật có thể chui qua lỗ dễ dàng)

- Chỉ cho trẻ cầm đồ vật như thế nào, so sánh mỗi lỗ cho tới khi tìm thấy lỗ thích hợp và bỏ đồ vật trong hộp.
- Cho trẻ đồ vật thứ hai, nếu trẻ lúng túng, hướng dẫn trẻ bằng tay.
- Điều khiển tay trẻ vào một trong những lỗ và so sánh đồ vật với lỗ. Nếu không thích hợp, nói “không” và đi qua lỗ khác. Khi bạn tìm đến lỗ thích hợp, nói “đúng” và giúp trẻ cho đồ vật vào.
- Lặp lại tiến trình cho tới khi bỏ hết tất cả những đồ vật trong hộp không trợ giúp.
- Nếu hộp đơn giản quá dễ đối với trẻ, làm một cái hộp khó hơn bằng cách sử dụng hộp to và nhiều đồ vật kích cỡ và hình thể khác nhau.

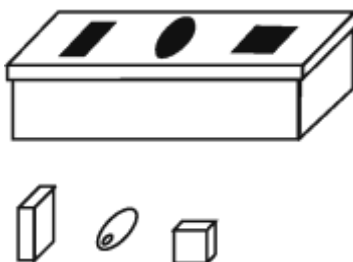

Hình 2.3 – Hộp có lỗ làm bằng hộp đựng giấy

#### 40 - SAO CHÉP VIỆC XÂY DỰNG HÌNH KHỐI

*Cảm nhận thị giác, 3 - 4 tuổi*

**BẮT CHƯỚC, VẬN ĐỘNG, 2 - 3 TUỔI**

**PHỐI HỢP MẮT-BÀN TAY, TỰ CHỦ, 2 - 3 TUỔI**

**Mục đích:** Cải thiện khả năng cảm nhận sự khác nhau của hình vẽ và bắt chước cách dùng các vật liệu để sao chép hình vẽ.

**Mục tiêu:** Với 5 hình khối bắt chước xây hình giống hình của người dạy.

**Dụng cụ:** 10 hình khối.

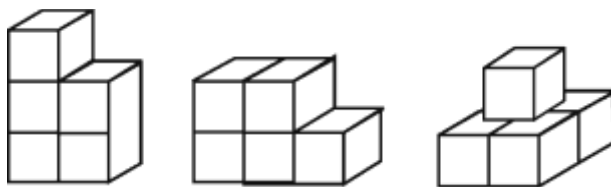

Hình 2.4 – Xây hình khối

**Tiến trình:**

- Bạn ngồi vào bàn với trẻ.
- Để 5 hình khối trước mặt trẻ và giữ 5 hình khối khác cho bạn và nói “con nhìn kia”, sắp xếp các hình khối của bạn để nhận ra rõ ràng khi xây dựng. (Bạn chắc chắn rằng trẻ quan sát bạn trong khi bạn xây dựng và sau đó cho trẻ thấy việc xây dựng đã hoàn thành).
- Chỉ những hình khối của trẻ và nói: “đến phiên con”.
- Đầu tiên bạn hướng dẫn tay trẻ để xây dựng một cách chính xác.
- Lặp lại tiến trình với 3 cách xây dựng khác nhau cho mỗi buổi học.

- Giảm sự trợ giúp của bạn khi trẻ bắt đầu tự sao chép cách xây dựng (thường trẻ mỗi lần trẻ sao chép đúng việc xây dựng).

## 41 - LỰA CHỌN CÁC HÌNH DẠNG

*Cảm nhận thị giác, 3- 4 tuổi*

KỸ NĂNG NHẬN THỨC, KẾT HỢP, 3 - 4 TUỔI

**Mục đích:** Cải thiện sự chú ý bằng mắt và khả năng kết hợp.

**Mục tiêu:** Lựa chọn 3 hình khối khác nhau.

**Dụng cụ:** Giấy dày hoặc bìa cứng được tô màu.

**Tiến trình:**

- Cắt hình tam giác, hình vuông và hình tròn, mỗi hình thể có cùng kích cỡ và màu sắc.
- Để mẫu của mỗi hình thể trên bàn trước mặt trẻ.
- Cho trẻ những hình thể khác, mỗi thứ một cái để trẻ đặt đúng nơi.
- Nếu trẻ để hình thể không đúng nơi, ngưng lại và hướng tay trẻ đặt đúng nơi.
- Nếu trẻ lúng túng, không hiểu ta đợi điều gì nơi trẻ, hướng dẫn tay trẻ để so sánh mỗi hình thể ở mỗi nơi trên bàn, mỗi lần nói “không đúng” hoặc “đúng rồi”.
- Khi bạn đặt mẫu thứ nhất trên bàn và mỗi lần bạn cho trẻ hình thể để lựa chọn, thì bạn nói tên hình thể đó.
- Ban đầu trẻ không hiểu tên hình thể, nhưng trẻ sẽ quen nghe sự khác biệt giữa âm và tên hình thể.

## 42 - PHÂN BIỆT KÍCH CỠ VÀ HÌNH DẠNG

*Cảm nhận thị giác, 3- 4 tuổi*

KỸ NĂNG NHẬN THỨC, KẾT HỢP, 2 - 3 TUỔI

**Mục đích:** Cải thiện sự chú ý bằng mắt và khả năng kết hợp.

**Mục tiêu:** Kết hợp những hình dạng kích cỡ khác nhau

**Dụng cụ:** Giấy, bìa cứng, hồ, kéo.

**Tiến trình:**

- Cắt những cặp hình vuông, tam giác, hình tròn và hình chữ nhật kích cỡ khác nhau trên tờ giấy (những hình cắt phải trên tờ giấy cùng màu).
- Dán một loạt hình thể đó trên một bìa cứng chắc chắn và giữ một loạt hình tương ứng trên đầu gối của bạn.
- Đặt bìa cứng trước mặt trẻ và cho trẻ một trong những hình thể mà bạn có trên đầu gối.
- Cho trẻ so sánh hình cắt với hình trên bìa cứng cho tới khi trẻ tìm được hình giống nhau cùng kích cỡ và hình thể.
- Nếu trẻ lúng túng, chỉ cho trẻ cách so sánh hình cắt với mỗi hình thể của bìa cứng cho tới khi trẻ tìm đúng hình thể.
- Lặp lại tiến trình cho tới khi tất cả các hình thể đều được đặt trên bìa cứng.

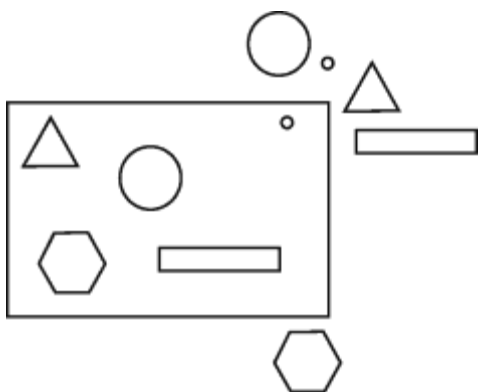

Hình 2.5 – Dạng hình học để kết hợp

### 43 - GHÉP HÌNH – I

*Cảm nhận thị giác, 3- 4 tuổi*

PHỐI HỢP MẮT-BÀN TAY, TỰ CHỦ, 2 - 3 TUỔI

**Mục đích:** Cải thiện sự chú ý bằng mắt và cảm nhận các hình dáng.

**Mục tiêu:** Quan sát bàn tay người dạy, cầm một miếng ghép hình trong tay và kết hợp miếng đó vào vị trí tương ứng với hình ghép.

**Dụng cụ:** Hình ghép đơn giản 3 hoặc 4 miếng.

**Tiến trình:**

- Lấy ra tất cả những miếng ghép hình và đặt tờ ghép hình trống trên bàn trước mặt trẻ.
- Giữ những miếng ghép hình trên đầu gối mà trẻ không thể nhìn thấy.
- Đưa một miếng ghép hình cao hơn mắt và nói: “con nhìn nè”. Di chuyển miếng ghép hình trong tầm mắt của trẻ cho tới khi trẻ nhìn thấy.
- Sau đó để miếng ghép hình trong tay trẻ và giúp trẻ xoay và so sánh mỗi vị trí cho tới khi tìm được vị trí đúng, rồi hướng dẫn trẻ đặt miếng ghép hình trong vị trí.
- Lặp lại tiến trình với các miếng ghép hình khác và dần dần trẻ bắt đầu tự so sánh, bạn giảm dần sự trợ giúp của bạn (thường trẻ sau mỗi vị trí đúng).
- Nếu trẻ có khó khăn ấn miếng ghép hình vào vị trí, cho trẻ sự trợ giúp cần thiết để trẻ không mất tự tin.
- Mục tiêu của bài tập chủ yếu kết hợp những miếng ghép hình vào vị trí.
- Cầm miếng ghép hình mỗi lần vào một vị trí khác nhau để trẻ bắt buộc nhìn tay của bạn mà làm bài tập.

### 44 - GHÉP HÌNH – II

*Cảm nhận thị giác, 3- 4 tuổi*

PHỐI HỢP MẮT-BÀN TAY, TỰ CHỦ, 2 - 3 TUỔI

**Mục đích:** Cải thiện sự chú ý bằng mắt.

**Mục tiêu:** Quan sát bàn tay của bạn và kết hợp miếng với vị trí tương ứng với hình ghép.

**Dụng cụ:** Hình ghép đơn giản 3 hoặc 4 miếng.



### **Tiến trình:**

- Lấy ra tất cả các miếng ghép hình và trải ra xung quanh tờ ghép hình.
- Bạn nói “con nhìn nè” và chỉ một trong những miếng ghép hình, và khi trẻ nhìn, bạn nói “con để vô”.
- Nếu cần, hướng dẫn tay trẻ để nhét miếng ghép hình, so sánh những vị trí của tờ ghép hình và đặt ở một nơi thích hợp.
- Nếu trẻ để miếng ghép hình khác với miếng mà bạn chỉ, ngưng lại và di chuyển sự chú ý của trẻ về miếng ghép hình đúng.
- Lặp lại tiến trình cho tới khi tất cả những miếng ghép hình nằm trong tờ ghép hình.
- Đây là bài tập chủ yếu về nhận thức, bạn đừng lo lắng nếu trẻ không đạt được hoàn toàn để những miếng ghép hình vào vị trí. (Thường trẻ mỗi lần trẻ để chính xác miếng ghép hình vào vị trí đúng).

## **45 - PHÂN BIỆT MÀU SẮC**

*Cảm nhận thị giác, 3- 4 tuổi*

KỸ NĂNG NHẬN THỨC, KẾT HỢP, 3 - 4 TUỔI

VẬN ĐỘNG TINH, NẮM BẮT, 1 - 2 TUỔI

**Mục đích:** Cải thiện sự chú ý bằng mắt, sự phân biệt các màu và khái quát hóa màu sắc.

**Mục tiêu:** Chọn lựa tùy theo màu của nhóm 8 đồ vật khác nhau.

**Dụng cụ:** 8 đồ vật khác nhau trong đó 4 cái cùng một màu và 4 cái kia cùng một màu cơ bản khác (cố gắng giữ độ đậm nhạt 2 màu càng gần nhau càng tốt), 2 mâm để chọn lựa.

### **Tiến trình:**

- Đặt 2 mâm để chọn lựa trên bàn đối diện với trẻ.
- Đặt một đồ vật một màu trên một trong 2 mâm và nói tên màu sắc.
- Đặt một đồ vật của nhóm hai trên mâm kia và cũng nói tên màu sắc đó.
- Đặt những đồ vật kết hợp với nhau trên đầu gối để trẻ đừng chia trí.
- Cho trẻ từng vật một, mỗi lần nói tên màu sắc. Bạn nói trẻ để mỗi vật vào đúng cái mâm chứa đựng những vật khác cùng màu.
- Nếu trẻ để đồ vật vào đúng mâm, bạn nói “đúng rồi, màu xanh” và thưởng trẻ ngay lập tức.
- Nếu trẻ bắt đầu để đồ vật không đúng mâm, hướng dẫn tay trẻ vào mâm đúng và thưởng trẻ.
- Tiếp tục tiến trình cho tới khi tất cả đồ vật được lựa chọn đúng màu.
- Khi trẻ có tiến bộ về bài tập này, bạn hãy thêm màu thứ ba. Mỗi lần bạn có dịp, đừng quên nêu tên màu sắc sao cho trẻ quen nghe để phân biệt giữa màu sắc với tên.

## **46 - KẾT HỢP MÀU SẮC**

*Cảm nhận thị giác, 3- 4 tuổi*

KỸ NĂNG NHẬN THỨC, KẾT HỢP, 2 - 3 TUỔI

**Mục đích:** Cải thiện sự phân biệt màu sắc, sự chú ý bằng mắt và kỹ năng kết hợp.

**Mục tiêu:** Kết hợp các khối màu với hình vuông của tờ giấy được tô màu.

**Dụng cụ:** Khối màu, giấy màu được kết hợp.

**Tiến trình:**

- Dán 2 hình vuông màu khác nhau trên tờ giấy trắng.
- Giữ trên đầu gối những hình khối kết hợp với 2 màu đó.
- Cho trẻ một trong những hình khối và nói “con để vào”.
- Hướng dẫn tay trẻ đặt đúng hình vuông cùng màu, sau đó giúp trẻ đặt khối màu thứ hai trên hình vuông thứ hai có màu kết hợp. (Khen thưởng tức thì)
- Lặp lại tiến trình với cùng tờ giấy và cùng hình khối nhưng không hướng dẫn tay trẻ.
- Nếu trẻ để hình khối không đúng màu, bạn nói “không” và hướng dẫn tay trẻ để đúng hình vuông.
- Lặp lại tiến trình cho tới khi trẻ đặt hình khối trên đúng hình vuông không trợ giúp một cách chắc chắn.
- Khi bài tập đối với trẻ quá dễ, bạn làm tờ giấy có màu thứ ba để kết hợp với hình khối

## 47 - CẢM NHẬN MỘT LOẠT ÂM THANH

*Cảm nhận thính giác, 3- 4 tuổi*

BẮT CHƯỚC, VẬN ĐỘNG, 4 - 5 TUỔI

VẬN ĐỘNG TINH, THAO TÁC, 1 -2 TUỔI

**Mục đích:** Cải thiện cảm nhận bằng tai và động viên lắng nghe một cách chăm chỉ.

**Mục tiêu:** Cảm nhận một loạt âm thanh khác nhau và đáp ứng bằng cách bắt chước chúng.

**Dụng cụ:** Không có.

**Tiến trình:**

- Bạn ngồi vào bàn đối diện với trẻ.
- Bạn nói (tên trẻ) và gõ 2 lần trên bàn bằng lưng ngón tay. Giữa mỗi lần gõ, ngưng một chút để cho số lượng tiếng động nghe rõ ràng.
- Bạn nói “đến phiên con” và hướng dẫn tay trẻ gõ 2 lần trên bàn (đừng để trẻ gõ hơn 2 lần; khen thưởng tức thì).
- Lặp lại tiến trình nhưng lần này gõ 3 lần. Giúp trẻ gõ 3 lần, sau đó thưởng trẻ.
- Sau cùng, gõ chỉ 1 lần và giúp trẻ làm giống như vậy.
- Lần thứ 4, gõ trở lại 2 lần nhưng không cầm tay trẻ.
- Nếu trẻ thử gõ nhiều hoặc ít hơn 2 lần, bạn nói “không”, bạn tự gõ 2 lần và sau đó giúp trẻ chỉ gõ 2 lần.
- Lặp lại tiến trình cho tới khi trẻ có thể sao chép số lần mà bạn gõ một cách chắc chắn.
- Khi trẻ quen với bài tập, bạn gõ ở dưới bàn sao cho trẻ chỉ có thể nghe số lần mà trẻ phải gõ. Nếu trẻ lúng túng, chỉ lỗi tai bạn và gõ, sau đó sờ lỗi tai trẻ và gõ trở lại.

## 48 - TRÒ CHƠI ĐÔ MI NÔ

*Cảm nhận thị giác, 4 - 5 tuổi*

XÃ HỘI HÓA, TƯƠNG TÁC CÁ NHÂN, 3 - 4 TUỔI

**Mục đích:** Chơi đô mi nô với người khác.

**Mục tiêu:** Phối hợp hình vẽ và chơi lần lượt theo phiên.

**Dụng cụ:** Trò chơi đô mi nô, trò chơi bài có hình vẽ đô mi nô (mỗi hình vẽ 5 bài).

**Tiến trình:**

- Trải những thẻ hình một hàng trên bàn, mỗi thẻ một hình.
- Đưa cho trẻ mỗi lần một thẻ hình để trẻ đặt đúng chỗ (đừng yêu cầu trẻ đếm hình chỉ cần trẻ nhận biết được bằng mắt mỗi hình vẽ).
- Khi trẻ đạt được, bạn chỉ cho trẻ mỗi thẻ hình tương ứng với một hình của đô-mi-nô.
- Tập cho trẻ so sánh mỗi hình trong đô-mi-nô tương ứng với một thẻ hình.
- Khi trẻ nhận ra những hình vẽ khác nhau ở đô-mi-nô, ta tổ chức chơi luân phiên với chị của trẻ và với bạn.
- Đặt 6 đô-mi-nô bằng hình vẽ dễ thấy trong mâm.
- Chuyển mâm cho người đến phiên.
- Người chơi lấy bất kỳ một đô-mi-nô nào đó trong mâm để đặt thêm vào hàng đô-mi-nô ở trên bàn (nếu không có sự phối hợp, người chơi có thể lấy một cái trong hộp dự trữ. Ta không chơi để thắng hay tính điểm mà mục đích là để so sánh hình vẽ và học cách chơi luân phiên)

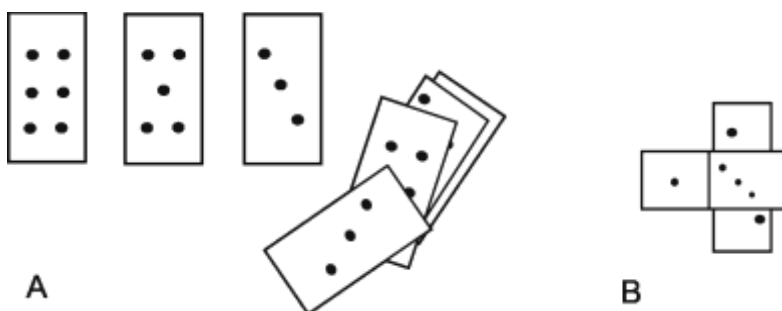

Hình 2.6 – Kết hợp thẻ với thẻ (A) và thẻ với đô – mi – nô (B)

## 49 - SAO CHÉP MỘT LOẠT HÌNH DẠNG ĐÃ ĐƯỢC VẼ

*Cảm nhận thị giác, 4 - 5 tuổi*

VẬN ĐỘNG TINH, THAO TÁC, 4 - 5 TUỔI

KỸ NĂNG BẰNG LỜI, TỪ VỰNG, 3 - 4 TUỔI

**Mục đích:** Nhận biết một loạt hình dạng và sao chép lại.

**Mục tiêu:** Sao chép một loạt hình dạng bằng giấy, từ trái sang phải

**Dụng cụ:** Giấy màu được cắt thành nhiều hình dạng (bánh xe màu đen 2 cm, hình chữ nhật và hình vuông, mỗi chiều kích 2 hình) giấy trắng có đường được gạch sẵn, hồ.

**Tiến trình:**

- Chỉ tờ giấy cho trẻ và tạo sự chú ý cho trẻ nơi đèn giao thông, phía trái tờ giấy. Bạn nói: Con nhìn, cô sẽ làm một loạt ô tô chờ đèn giao thông.
- Yêu cầu trẻ lặp lại theo bạn: “ Trước tiên xe lớn màu đỏ, rồi xe màu xanh biển và cuối cùng xe dài màu xanh lá”.
- Bây giờ bạn nói với trẻ làm một loạt xe khác phía dưới, giống như vậy.
- Khi trẻ phối hợp đúng hình dạng tờ giấy, ta bảo trẻ dán xe lên giấy.
- Ngày khác, bạn sử dụng chủ đề khác, nhưng luôn luôn một loạt 3 đồ vật (kẹo mút, hộp lớn, vừa, nhỏ v.v...) Ban luôn cho trẻ làm từ trái sang phải.
- Khi bạn tin chắc trẻ hiểu một loạt, bạn bảo trẻ sao chép một loạt hình dạng hoặc màu sắc không tượng trưng những vật cụ thể.

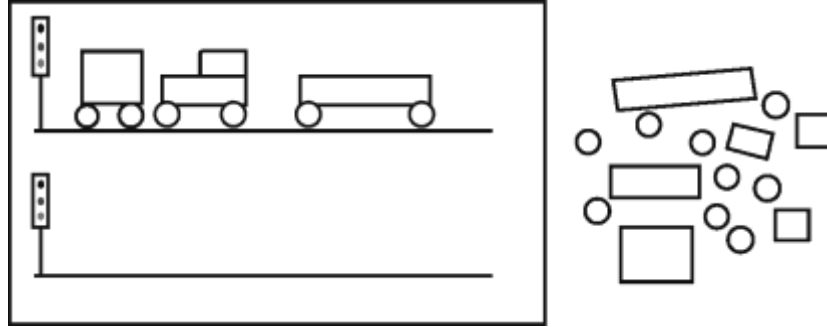

Hình 2.7 – Hình được làm bằng giấy cắt

## 50 - ĐỌC KHI NHÌN THẤY

*Cảm nhận thị giác, 5 - 6 tuổi*

KỸ NĂNG BẰNG LỜI, TỪ VỰNG, 2 - 3 TUỔI

**Mục đích:** Đọc khi nhìn thấy 5 đến 10 từ

**Mục tiêu:** Kết hợp từ được viết với vật và đọc từ đó.

**Dụng cụ:** Phiếu, dải giấy dính, từ được in (bàn, cửa, đèn, tivi)

**Tiến trình:**

- In những từ viết chữ thường lên phiếu, mỗi từ 5 lần.
- Trước tiên dạy trẻ chọn những từ để bạn chắc chắn là trẻ biết các từ đó.
- Bây giờ gắn phiếu vào đồ vật tương ứng (ví dụ dán phiếu “bàn” lên bàn, phiếu “cửa” lên cửa v.v...).
- Cho trẻ ngồi vào ghế, chỉ vào một phiếu và hỏi trẻ “từ gì?”
- Nếu trẻ không biết, bạn nói cho trẻ và dẫn trẻ đến đồ vật để phối hợp phiếu từ với đồ vật.
- Khi trẻ phối hợp, bạn củng cố trẻ: “đúng rồi, đó là từ bàn” và cho trẻ lặp lại từ đó.
- Bạn tiếp tục trò chơi này mỗi ngày, khi trẻ do dự, bạn giúp trẻ liền.
- Khi bạn thấy trẻ nhớ được các từ, bạn kiểm tra trẻ bằng cách gỡ phiếu từ được gắn trên đồ vật và xem trẻ có thể còn đọc được phiếu và chỉ vào đồ vật không.
- Nếu trẻ có thể nhớ từ trong một tuần mà không cần gắn phiếu, bạn thử cho trẻ học thêm vài từ nữa. Dạy trẻ học những từ có ích nếu sau này bạn cho trẻ những lệnh viết như “tắt đèn” hoặc “quần áo dơ ở đây”.

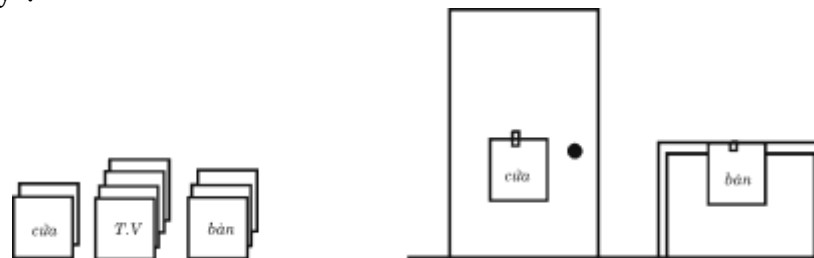

Hình 2.8 – Kết hợp từ và hiệu

### III - VẬN ĐỘNG TỔNG QUÁT

Sự phát triển khả năng vận động tổng quát là một phần quan trọng của chương trình giáo dục cho tất cả các trẻ. Dù khả năng vận động tổng quát của trẻ bị tự kỷ hoặc những rối loạn phát triển cũng được phát triển bình thường, nhưng điều cần thiết là dạy cho trẻ những kỹ năng mới cùng kỹ thuật được dùng cho những loại chức năng khác.

Năng lực, sức sống và sự nhanh nhẹn của trẻ tự kỷ có thể mạnh mẽ vượt xa, dù trẻ không luôn luôn hiểu những lệnh bằng lời và những quy luật xã hội. Ngay bây giờ chương trình phát triển vận động tổng quát của trẻ trong khuôn khổ được cơ cấu hóa của chương trình tổng quát giáo dục cá nhân, những hoạt động thoải mái về vận động tổng quát có thể góp phần vào sự phát triển ý thức có từ nơi cơ thể và từ mối quan hệ của trẻ với môi trường xung quanh của trẻ, với sự nhận biết những quy luật xã hội và hành vi, và với sự phát triển kỹ năng trong hầu hết tất cả các loại chức năng khác.

Sự tăng động mà một số trẻ tự kỷ biểu hiện có thể được kiểm soát tốt hơn nhờ vào chương trình được cơ cấu hóa về vận động tổng quát.

**Vấn đề** vận động tổng quát thường được gặp nhiều nhất nơi trẻ tự kỷ là:

- 1/ thiếu năng lực và sức mạnh cơ bắp;
- 2/ tự chủ kém về thăng bằng;
- 3/ vụng về khi tránh chướng ngại vật;
- 4/ tự chủ kém về vận tốc và sức mạnh;
- 5/ khó khăn điều khiển toàn cơ thể bằng một hành động hòa nhập vào vận động tổng quát.

#### 51 - VỖ TAY

*Vận động tổng quát, cánh tay, 0 - 1 tuổi*

**Mục đích:** Tăng cử động phối hợp 2 tay.

**Mục tiêu:** Vỗ tay.

**Dụng cụ:** Không có.

**Tiến trình:**

- Để trẻ ngồi trên đầu gối bạn đối diện với bạn.
- Vỗ tay chậm vừa hát vừa nhịp một điệu đơn giản: “Đi học về”. Sau đó cù lét trẻ nhẹ để cho trẻ thích.
- Kế đó, cầm tay trẻ và lặp lại bài hát vừa giúp trẻ vỗ tay (lặp lại việc cù lét).
- Khi trẻ quen thuộc, giảm dần dần sự trợ giúp của bạn bằng cách cầm nhẹ cổ tay và cánh tay trẻ, và sau cùng sờ bàn tay trẻ để chỉ trẻ bắt đầu vỗ tay.

#### 52 - TỰ NGỒI KHÔNG TRỢ GIÚP

*Vận động tổng quát, thân, 0 - 1 tuổi*

**Mục đích:** Đặt ở vị trí ngồi không trợ giúp.

**Mục tiêu:** Nằm một bên và nắm tay kéo dậy.

**Dụng cụ:** Không có.

**Tiến trình:**

- Mỗi lần bạn muốn chơi với trẻ hoặc di chuyển trẻ sang phòng khác, tập cho trẻ ngồi thay vì dựng trẻ đứng lên.
- Khi trẻ nằm dài, bạn đặt cánh tay phải trẻ dọc hông của trẻ, sau đó cầm cánh tay trái phía trên khuỷu tay và kéo trẻ từ từ lên cao về một bên sao cho sức nặng tựa trên khuỷu tay và bàn tay phải, tiếp tục kéo trẻ cao lên, giúp trẻ nâng khuỷu tay phải lên, trẻ tự đẩy lên cao bằng cách chống lòng bàn tay phải trên sàn.
- Khi trẻ quen với bài tập, bạn giảm từ từ sự trợ giúp bằng cách kéo để trẻ tự đẩy trẻ lên cao không trợ giúp. Bạn cầm bàn tay trái trẻ để giúp trẻ giữ được sự thăng bằng.
- Bạn thực hiện bài tập này mỗi khi bạn dựng trẻ dậy và như thế từ từ trẻ sẽ làm được một mình.

**53 - ĐƯA TAY ĐỂ NẮM BẮT MỘT ĐỒ VẬT**

*Vận động tổng quát, cánh tay, 0 - 1 tuổi*

VẬN ĐỘNG TINH, NẮM BẮT, 0 - 1 TUỔI

**Mục đích:** Cải thiện khả năng của trẻ để trẻ tự chăm sóc không trợ giúp.

**Mục tiêu:** Tìm cách nắm bắt và nắm bắt đồ vật phía trên đường nhìn.

**Dụng cụ:** Dây, thú nhồi bông nhỏ hoặc đồ chơi khác.

**Tiến trình:**

- Treo đồ chơi nhỏ có màu sắc lên cao trên cánh cửa hoặc trên một đồ vật mà trẻ có thể với lấy dễ dàng.
- Nói với trẻ: “Con lấy đồ chơi đi”
- Thường trẻ mỗi khi trẻ giơ tay cao khỏi đầu để sờ vào đồ chơi.
- Khi trẻ đã học đưa tay lên cao khỏi đầu, bạn đặt con thú nhồi bông ở mép tủ (để cho dễ thấy) và nói: “Con lấy đồ chơi đi”
- Khi trẻ đưa tay lấy đồ chơi, bạn khen trẻ và để trẻ chơi với đồ chơi vài phút.
- Bạn lặp lại tiến trình này nhiều lần. Chú ý đừng để đồ gì khác trên tủ hay trên bàn. Những đồ nặng hoặc dễ vỡ phải được để ngoài tầm tay trẻ.

**54 - CHỤP BÓNG**

*Vận động tổng quát, cánh tay, 1 - 2 tuổi*

XÃ HỘI HÓA, TƯƠNG TÁC CÁ NHÂN, 1 - 2 TUỔI

KỸ NĂNG NHẬN THỨC, NGÔN NGỮ THỤ CẢM, 1 - 2 TUỔI (KHÔNG BẮT BUỘC)

**Mục đích:** Phát triển vận động cánh tay và tương tác xã hội.

**Mục tiêu:** Chơi với người khác để chụp một đồ vật.

**Dụng cụ:** Bóng bằng cao su hoặc bằng nhựa cỡ trung.

**Tiến trình:**

- Đặt trẻ đứng đối diện với bạn, cách bạn 30cm.
- Bạn đưa 2 bàn tay trẻ ra phía trước, lòng bàn tay phía trên và cho trẻ trái bóng.
- Bạn cũng đưa bàn tay của bạn như trẻ và nói: “Con cho cô trái bóng” hoặc chỉ cho trẻ bằng cử chỉ trẻ cho bạn trái bóng.

- Nếu trẻ không phản ứng, bạn lặp lại câu đó hoặc cử chỉ và bạn lấy bóng.
- Khen trẻ liền dù bạn lấy bóng của trẻ.
- Lặp lại tiến trình này nhiều lần cho đến khi trẻ đưa bóng cho bạn.
- Đứng cách xa hơn 30cm và ném nhẹ trái bóng cho trẻ. Bạn đừng bận tâm đến việc trẻ có lượm bóng hay không.
- Bạn lượm bóng đưa cho trẻ, trở về vị trí và nói với trẻ”. Con ném bóng cho cô” hoặc chỉ cho trẻ là trẻ phải ném bóng lại cho bạn bằng cử chỉ.
- Nếu trẻ không biết vì khoảng cách quá xa, bạn làm lại động tác ném bóng và tiếp tục ném bóng cho trẻ (dù trẻ không đưa bóng cho bạn) cho đến khi trẻ học được cách ném bóng.
- Khen trẻ khi trẻ ném được bóng và nếu trẻ chụp được bóng, ta khen trẻ nhiều hơn nữa để trẻ thấy là trẻ đã làm được một việc đặc biệt.

## 55 - BƯỚC LÊN VÀ BƯỚC QUA CHƯỚNG NGẠI VẬT ĐƠN GIẢN

*Vận động tổng quát, thân thể, 1 - 2 tuổi*

BẮT CHƯỚC, VẬN ĐỘNG, 1 - 2 TUỔI

**Mục đích:** Cải thiện sự phối hợp và bảo đảm khả năng vận động tổng quát.

**Mục tiêu:** Bước lên và bước qua một loạt chướng ngại vật thấp.

**Dụng cụ:** Hộp giày, ghế đầu, tự điền lớn, thùng giấy đựng sữa.

**Tiến trình:**

- Đặt một loạt hộp giày hoặc hộp giấy cứng đựng sữa trên sàn, chỉ cho trẻ bằng cử động làm thế nào để vượt qua chướng ngại vật.
- Lặp lại từ “bước qua” mỗi khi trẻ bước qua một trong những hộp.
- Lặp lại toàn bộ tiến trình này cho đến khi trẻ vượt qua được chướng ngại vật không trợ giúp.
- Khi trẻ có khả năng bước qua các hộp, bạn giúp trẻ bước lên ghế đầu thấp hoặc trên quyển tự điền dày. Chỉ cho trẻ lúc đầu bước lên một chân, sau đó đến chân kia.
- Chỉ phía trên ghế đầu hoặc trên quyển tự điền, bạn nói “con bước lên” và giúp trẻ bắt chước bạn
- Lặp lại trình tự này nhiều lần cho đến khi trẻ có thể bước lên ghế đầu không trợ giúp. Luôn chỉ cho trẻ phần cao của đồ vật khi bạn muốn trẻ bước lên đó.

## 56 - CHẠNG ĐƯỜNG CÓ CHƯỚNG NGẠI VẬT ĐƠN GIẢN

*Vận động tổng quát, thân thể, 1 - 2 tuổi*

CẢM NHẬN THỊ GIÁC, 1 - 2 TUỔI

**Mục đích:** Cải thiện sự phối hợp và thăng bằng và phát triển khả năng theo dõi một đường bằng mắt.

**Mục tiêu:** Theo con đường gồm đoạn đi dưới, đi lên trên, và đi xung quanh một loạt chướng ngại vật đơn giản.

**Dụng cụ:** Đồ đạc, dây thừng.

**Tiến trình:**

- Đặt sợi dây (có thể có màu) quanh phòng, cho sợi dây đó quấn quanh ghế dựa, đi dưới bàn, trên ghế đầu v.v...
- Khi bạn chắc chắn trẻ chú ý, bạn để phần thưởng vào một đầu sợi dây, khởi đi từ kia, bạn bảo trẻ đi dọc theo chặng đường, bạn luôn chỉ cho trẻ sợi dây.
- Tới đầu sợi dây, bạn cho trẻ phần thưởng.
- Sau khi cho trẻ đi theo chặng đường đó một số lần, bạn thử để trẻ đi một mình. Bạn luôn ở gần trẻ và nếu trẻ có vẻ không biết, bạn lại làm cho trẻ chú ý đến sợi dây. Chú ý theo dõi cho tới cùng và những chướng ngại vật phải thật đơn giản.

## 57 - LƯỢM ĐỒ CHƠI TRÊN SÀN NHÀ

*Vận động tổng quát, thân thể, 1 - 2 tuổi*

**BẮT CHUỐC, VẬN ĐỘNG, 1 - 2 TUỔI**

**VẬN ĐỘNG TINH, NẮM BẮT, 0 - 1 TUỔI**

**Mục đích:** Cải thiện sự thăng bằng.

**Mục tiêu:** Lượm một đồ vật trên sàn nhà không mất thăng bằng.

**Dụng cụ:** Thú nhồi bông, khối, bóng, hộp nhỏ.

**Tiến trình:**

- Đặt một con thú nhồi bông giữa sàn nhà cách đồ đạc trong nhà và những gì nguy hiểm.
- Dẫn trẻ đến đồ chơi và chỉ cho trẻ làm thế nào để nghiêng mình xuống lượm đồ chơi.
- Đặt thú nhồi bông lại xuống sàn và làm cho trẻ hiểu là trẻ phải nghiêng mình xuống để lượm con thú.
- Giữ trẻ nếu bạn thấy cần và hướng dẫn trẻ nghiêng mình để lượm con thú.
- Thưởng trẻ bằng cách để trẻ chơi với con thú nhồi bông vài phút.
- Lặp lại tiến trình nhiều lần cho đến khi trẻ có thể lượm con thú không trợ giúp và không mất thăng bằng.
- Khi trẻ giữ được thăng bằng để lượm những đồ vật, ta để một số đồ chơi nhỏ hơn rải rác quanh phòng
- Bắt đầu bằng 2 hoặc 3 khối và bóng; bạn đặt chúng trên sàn để thấy dễ cho trẻ quan sát. Bạn cầm một hộp nhỏ và đi cùng trẻ đến mỗi đồ vật đó, bảo trẻ lượm bóng, khối và để trong hộp.
- Khen trẻ khi trẻ lượm hết các đồ vật bỏ vào trong hộp.

## 58 - KHỐI LỚN

*Vận động tổng quát, thân thể, 1 - 2 tuổi*

**Mục đích:** Cải thiện khả năng đi bằng cách mang đồ vật trong tay.

**Mục tiêu:** Lượm, mang và chôn 4 khối lớn

**Dụng cụ:** 4 hộp giày, giấy màu.

**Tiến trình:**

- Dùng hộp giày làm thành những khối lớn bằng cách bỏ đầy giấy báo vào nhau và dán nắp lại, sau đó dán toàn hộp bằng giấy màu.
- Để rải rác những khối này trên sàn, chú ý sao cho dễ thấy.
- Gây chú ý cho trẻ ở mỗi khối và nói: “Con lấy khối đi”.



- Bảo trẻ lượm khối và đem đến cho bạn. Chỉ giúp trẻ khi trẻ cần.
- Lặp lại tiến trình này cho tới khi trẻ lượm hết tất cả các khối.
- Chỉ cho trẻ làm thế nào để chồng những khối bằng cách chính bạn chồng hai khối đầu, sau đó khối thứ ba bạn nói “con chồng lên đi” và chỉ điểm cao của chồng khối, bạn chỉ giúp trẻ khi cần.
- Khi tất cả các khối được chồng lên, bạn để cho trẻ lật đổ xuống bằng cú đá và bắt đầu lại.

## 59 - LÊN BẬC THANG

*Vận động tổng quát, thân thể, 1 - 2 tuổi*

**Mục đích:** Cải thiện sự thăng bằng, sự phối hợp và khả năng tự di chuyển một cách độc lập.

**Mục tiêu:** Lên cầu thang 2 chân mỗi bậc.

**Dụng cụ:** Bậc thang, dây, viết chì.

**Tiến trình:**

- Khi trẻ bước lên ghé một cách chắc chắn, bạn bắt đầu cho trẻ bước lên bậc thang. Đặt trẻ trước những bậc thang, bạn đứng cạnh trẻ và nắm tay trẻ. Bạn nói: “Con bước lên” và đặt chân phải của bạn lên bậc thứ nhất.
- Chỉ cho trẻ chân phải của nó rồi mặt cao của bậc thứ nhất. Di chuyển giúp chân trẻ nếu cần và nói lại lần nữa “con bước lên” và đặt chân trái của bạn cạnh chân phải ở bậc thứ nhất.
- Vừa lặp lại “con bước lên” vừa kéo trẻ lên phía cao cho tới khi trẻ giơ chân trái lên.
- Khen trẻ và lặp lại tiến trình.
- Khi trẻ đưa tay cho bạn cầm và lên được 3 bậc mà bạn không cần di chuyển chân của trẻ, bạn lặp lại bài tập nhưng chỉ đưa một ngón tay cho trẻ cầm.
- Khi sự khéo léo bước lên và sự an tâm của trẻ tiến triển, cho trẻ cầm một đầu cây bút chì không chuốt và bạn cầm đầu kia. Rồi bạn thế cây bút chì bằng sợi chỉ, cuối cùng bạn bước lên cạnh trẻ để trấn an trẻ.

## 60 - LĂN BÓNG – I

*Vận động tổng quát, cánh tay, 1 - 2 tuổi*

PHỐI HỢP MẮT-BÀN TAY, TỰ CHỦ, 1 - 2 TUỔI

CẢM NHẬN THỊ GIÁC, 1 - 2 TUỔI

**Mục đích:** Theo dõi một đồ vật bằng mắt, điều khiển nó bằng tay và hướng nó về một mục tiêu.

**Mục tiêu:** Cầm trái bóng đang lăn và đẩy ngược lại không trợ giúp.

**Dụng cụ:** Một trái bóng to.

**Tiến trình:**

- Bạn ngồi xuống đất với trẻ cách trẻ khoảng 1m.
- Bạn nói “con nhìn nè” và đẩy bóng chạy từ từ về phía trẻ.
- Nếu trẻ cử động để điều khiển trái bóng, bạn ra hiệu cho trẻ đẩy về phía bạn. Lúc đầu, chắc bạn cần một người thứ ba ngồi phía sau trẻ để hướng dẫn bàn tay trẻ.
- Khi trẻ bắt đầu hiểu ý là trẻ phải chụp bóng khi bóng về phía trẻ, bạn bắt đầu cho bóng chạy về những hướng khác, phía phải hoặc phía trái của trẻ để trẻ phải theo dõi bằng mắt trái bóng và đưa tay về hướng này hoặc hướng kia để chụp.

## 61 - LĂN BÓNG – II

*Vận động tổng quát, cánh tay, 1 - 2 tuổi*

CÀM NHẬN THỊ GIÁC, 1 - 2 TUỔI

**Mục đích:** Tạo sự phát triển thuận lợi cho cánh tay và học cách lăn bóng.

**Mục tiêu:** Lăn bóng vào tường và chụp nó thường xuyên không trợ giúp.

**Dụng cụ:** Một trái bóng to.

**Tiến trình:**

- Bạn ngồi dưới đất cách tường khoảng 60cm. Cho trẻ ngồi trước mặt bạn và cũng nhìn tường.
- Bước đầu có thể cũng cần đôi chân của bạn để ngăn không cho trẻ bò ra. Cho bóng lăn trong tầm nhìn của trẻ, rồi cho bóng lăn từ từ về phía tường.
- Bạn chụp bóng khi bóng dội lại, rồi đặt bóng vào tay trẻ và giúp trẻ lăn bóng về phía tường và cũng giúp trẻ chụp bóng khi bóng dội lại.
- Giảm bớt từ từ sự trợ giúp cho tới khi trẻ tự lăn bóng, nhìn bóng dội lại và chụp nó.

## 62 - ĐI KHÔNG TRỢ GIÚP

*Vận động tổng quát, thân thể, 1 - 2 tuổi*

VẬN ĐỘNG TINH, NẮM BẮT, 0 - 1 TUỔI

**Mục đích:** Cải thiện thăng bằng và phát triển sự bảo đảm bằng vận động tổng quát.

**Mục tiêu:** Đi 5 mét không trợ giúp.

**Dụng cụ:** Gậy, dây thừng.

**Tiến trình:**

- Vẽ một lộ trình thẳng trong một không gian không chướng ngại vật.
- Để 2 khúc dây hoặc giấy dính trên sàn nhà để chỉ đường xuất phát và đường về đích.
- Thoạt đầu, để những đường cách nhau 1,50m và dần dần nói ra tùy theo sự tiến bộ của trẻ.
- Để một phần thưởng, một đồ chơi được ưa thích hoặc bánh bít quy ở cuối đường để chỉ cho trẻ biết trẻ phải đi đến đâu.
- Bạn đứng ở đường xuất phát và giúp trẻ bằng cách cầm hai tay trẻ đi đến đường thứ hai. Nếu trẻ không thử đi chuyển chân, nâng trẻ lên đủ để trẻ đong đưa đôi chân vài bước.
- Để trẻ ngừng và nghỉ nếu trẻ cần, nhưng bạn thử giữ trẻ đứng để đôi chân được rắn chắc.
- Khi trẻ đi dễ dàng hơn, bạn chỉ nắm trẻ một tay.
- Khi trẻ có thể đi một đoạn đường 3m và chỉ nắm một tay bạn, bạn cho trẻ cầm một đầu gậy và bạn đặt tay bạn lên tay trẻ.
- Tiếp tục đi và bạn dần dần rời tay bạn dọc theo cây gậy cho tới một khoảng cách lớn trẻ rời tay trẻ khỏi tay bạn.
- Khi trẻ có thể đi 5m cầm một đầu gậy còn bạn cầm đầu kia, bạn thay thế gậy bằng một sợi dây thừng chừng 50cm và lặp lại tiến trình.
- Khi trẻ có thể đi 5m cầm một đầu dây còn bạn cầm đầu kia, bạn khuyến khích trẻ đi không cầm gì hết.
- Thoạt đầu, bạn phải đứng gần trẻ, nhưng dần dần bạn thử xa trẻ trong khi trẻ đi.

## 63 - ĐI MỘT BÊN VÀ LÙI LẠI

*Vận động tổng quát, thân thể, 1 - 2 tuổi*

CÀM NHẬN THỊ GIÁC, 1 - 2 TUỔI

**Mục đích:** Cải thiện thăng bằng và học nhiều cách đi khác nhau.

**Mục tiêu:** Đi một bên và lùi lại bằng cách giữ thăng bằng tốt.

**Dụng cụ:** Đồ chơi có dây kéo.

**Tiến trình:**

- Để sợi dây trong tay trẻ và tay bạn nắm chắc tay trẻ khi trẻ cầm.
- Bạn bắt đầu đi để đồ chơi được kéo đi phía sau bạn.
- Gây sự chú ý của trẻ về đồ chơi để cho trẻ phải quay đầu lại nhìn đồ chơi mà vẫn tiếp tục đi.
- Khi trẻ bắt đầu đi một bên một cách thoải mái, cho trẻ quay đầu lại đối diện với đồ chơi và bạn đứng sau trẻ. Như vậy, cả hai cùng đi thụt lùi đối diện với đồ chơi.
- Nếu trẻ không thích thú nhìn đồ chơi, bạn hãy thử với đồ chơi khác hoặc làm một tiếng động với chính đồ chơi (ví dụ bạn nói “xình xịch” khi kéo xe lửa) để khuyến khích trẻ quan tâm đến đồ chơi.
- Khi trẻ bước tới dễ dàng bằng cách nhìn đồ chơi, bạn cho trẻ kéo đồ chơi xung quanh bàn ghế để trẻ tập quen chú ý cái gì trước trẻ cũng như cái gì sau trẻ.

## 64 - SỜ NGÓN CHÂN

*Vận động tổng quát, thân thể, 1 - 2 tuổi*

BẮT CHƯỚC, VẬN ĐỘNG, 1 - 2 TUỔI

**Mục đích:** Cải thiện sự mềm dẻo và trạng thái cơ thể tổng quát.

**Mục tiêu:** Sờ 10 lần ngón chân.

**Dụng cụ:** Không có.

**Tiến trình:**

- Bạn đứng cạnh trẻ, giang cánh tay trước mặt bạn với lòng bàn tay úp xuống.
- Bạn giúp trẻ làm cùng tư thế.
- Ra dấu hiệu cho trẻ bắt chước bạn và nghiêng mình từ từ cho đến khi cánh tay bạn thẳng đứng phía dưới. Sau đó lấy tay sờ đầu gối.
- Nếu trẻ có khó khăn bắt chước bạn, bạn có thể nhờ người thứ ba đứng sau trẻ giúp trẻ lấy tư thế đúng trong khi bạn làm mẫu cho trẻ.
- Bạn cúi xuống dần dần cho tới khi cả hai cùng sờ ngón chân của bạn mà không gập nhiều đầu gối.

## 65 - MỞ TỬ VÀ NGĂN KÉO

*Vận động tổng quát, cánh tay, 1 - 2 tuổi*

VẬN ĐỘNG TINH, NẮM BẮT, 1 - 2 TUỔI

**Mục đích:** Cải thiện khả năng của trẻ tự lo nhu cầu bản thân và phát triển lực bàn tay và cánh tay.

**Mục tiêu:** Mở tủ và ngăn kéo không trợ giúp.

**Dụng cụ:** Đồ chơi nhỏ, đồ đạc có ngăn kéo.

**Tiến trình:**

- Bạn chắc chắn rằng trẻ quan sát bạn và bạn giấu đồ chơi được ưa thích hoặc bánh kẹo trong tủ.

- Bạn mở chậm chậm cửa tủ và chỉ cho trẻ đồ chơi. Sau đó đóng cửa lại.

- Cầm tay trẻ để trên nắm cửa và giúp trẻ mở cửa.

- Chỉ cho trẻ đồ chơi và để trẻ chơi trong một phút

- Lặp lại tiến trình nhiều lần bằng cách giảm dần sự trợ giúp của bạn cho đến khi trẻ mở cửa một mình.

- Lặp lại tiến trình để dạy trẻ mở ngăn kéo (bạn chắc chắn những tủ và ngăn kéo mà trẻ thao tác, mở được dễ dàng để trẻ khỏi nản chí).

- Sau bài tập này, bạn đừng quên để xa những đồ vật và chất liệu nguy hiểm trong ngăn kéo và tủ trong tầm tay trẻ.

## 66 - ĐỨNG MỘT CHÂN

*Vận động tổng quát, thân thể, 2 - 3 tuổi*

BẮT CHƯỚC, VẬN ĐỘNG, 1 - 2 TUỔI

**Mục đích:** Cải thiện sự thăng bằng.

**Mục tiêu:** Đứng một chân trong 5 giây không trợ giúp và không mất thăng bằng.

**Dụng cụ:** 2 cái ghế, 1 cây gậy.

**Tiến trình:**

- Để 2 cái ghế chung trong một không gian xa những đồ vật khác.

- Bạn đứng đối diện với trẻ, mỗi người cầm một cái ghế.

- Bạn chắc chắn trẻ quan sát bạn và nhắc nhẹ nhẹ một chân (ra dấu hiệu cho trẻ làm y như vậy).

- Nếu trẻ không bắt chước bạn, bạn đỡ nhẹ một chân của trẻ bằng cách chắc chắn trẻ luôn luôn nắm cái ghế.

- Nếu được, nhờ người thứ ba giúp trẻ giơ chân làm sao trẻ có thể tiếp tục quan sát bạn làm mẫu.

- Lặp lại tiến trình nhiều lần cho tới khi trẻ có thể đứng một chân trong 5 giây bằng cách tựa vào ghế.

- Tách ghế ra và để trẻ đưa tay cho bạn trong khi trẻ đứng một chân.

- Khi trẻ đứng dễ dàng nhờ vào tay của bạn, cho trẻ cầm một đầu gậy trong khi bạn đặt tay bạn trên gậy cạnh tay trẻ.

- Dần dần bạn tách tay bạn khỏi tay trẻ, chỉ để tay trẻ trên gậy.

- Sau cùng, khi trẻ đứng một chân trong 5 giây, trong khi đó mỗi người cầm một đầu gậy, bạn loại bỏ gậy và cho trẻ đứng một chân không chỗ dựa.

## 67 - ĐÁ BÓNG

*Vận động tổng quát, chân, 2 - 3 tuổi*

XÃ HỘI HÓA, TƯƠNG TÁC CÁ NHÂN, 1 - 2 TUỔI

**Mục đích:** Cải thiện sự phối hợp mắt-chân và học đá bóng.

**Mục tiêu:** Đá bóng về phía người khác.

**Dụng cụ:** 2 cái ghế, 1 trái bóng to.

**Tiến trình:**

- Xếp thẳng hàng 2 ghế dọc theo tường và sử dụng hai hộp hoặc dụng cụ khác theo sự sắp xếp của bạn để đóng một bên sao cho thiết lập một không gian rào kín trong đó bạn và trẻ có thể đá bóng hai phía mà không bị ném ra ngoài.

- Cho trẻ ngồi vào ghế còn bạn ngồi vào ghế khác. Dùng chân đá bóng nhẹ về phía trẻ.

- Lặp lại cử chỉ này nếu thấy cần và động viên trẻ đá bóng lại cho bạn. Nếu trẻ có khó khăn, bạn đặt bóng ở chân trẻ và thao tác một chân của trẻ đá vào bóng.

- Thường trẻ tức thì và động viên trẻ đá bóng lại cho bạn và bạn đá lại cho trẻ.

## 68 - ĐỨNG TRÊN ĐẦU NGÓN CHÂN

*Vận động tổng quát, chân, 2 - 3 tuổi*

**Mục đích:** Cải thiện lực của chân và sự thăng bằng.

**Mục tiêu:** Đu đưa trên đầu ngón chân 10 lần mỗi lần 3 giây.

**Dụng cụ:** Không có.

**Tiến trình:**

- Bạn đứng trước mặt trẻ và nói “con nhìn đây”. Bạn nhón gót từ từ và giữ vị trí đó trong vòng vài giây, rồi hạ từ từ xuống sàn.

- Lặp lại cử chỉ nhưng lần này chỉ vào chân của bạn và nói “con nhìn này”.

- Cầm cánh tay trẻ khi bạn nhón gót lên từ từ, bạn nâng từ từ cánh tay của trẻ cho tới khi trẻ cũng đứng trên đầu ngón chân của trẻ.

- Lặp lại nhiều lần cho tới khi trẻ bắt đầu đứng một mình trên đầu ngón chân.

- Giảm từ từ sự trợ giúp của bạn cho tới khi trẻ có thể làm bài tập không cần bất cứ sự trợ giúp nào của bạn. (Ghi nhận số lần nhón lên mà trẻ có thể làm cho tới khi trẻ làm bài tập này 10 lần không nghỉ).

## 69 – NHẢY

*Vận động tổng quát, chân, 2 - 3 tuổi*

BẮT CHƯỚC, VẬN ĐỘNG, 1 - 2 TUỔI

**Mục đích:** Cải thiện lực của chân, sự phối hợp và trạng thái cơ thể tổng quát.

**Mục tiêu:** Nhảy và sờ một đồ vật được treo, 10 lần.

**Dụng cụ:** Dây, miếng xốp.

**Tiến trình:**

- Bạn đứng trước mặt trẻ và chỉ cho trẻ phải nhảy thẳng đứng như thế nào.

- Ra dấu hiệu cho trẻ bắt chước bạn trong khi bạn vẫn tiếp tục nhảy.

- Nếu trẻ không nhảy, bạn xúc nách nâng nhẹ từ từ trẻ trong lúc bạn nhảy.

- Ngay lúc bạn thấy trẻ bắt đầu nhảy một chút khi bạn nâng trẻ lên, bạn giảm dần sự trợ giúp cho tới khi trẻ có thể nhảy một mình.

- Treo miếng xốp hoặc một vật màu sắc sặc sỡ ở độ cao mà bạn biết trẻ dễ dàng chụp được khi nhảy.
- Chỉ cho trẻ nhảy và chạm vào miếng xốp như thế nào và thử để trẻ bắt chước.
- Thường trẻ mỗi lần trẻ sờ vào vật được treo (ghi nhận số lần trẻ sờ vào được trước khi trẻ mệt).
- Khi trẻ sờ vật 10 lần, tăng dần chiều cao nhưng phải đảm bảo vẫn còn trong tầm cao của trẻ.

## 70 - TRÒ CHƠI KY

*Vận động tổng quát, cánh tay, 2 - 3 tuổi*

XÃ HỘI HÓA, TƯƠNG TÁC CÁ NHÂN, 2 - 3 TUỔI

**Mục đích:** Tăng lực cánh tay và cải thiện sự chính xác cử động cánh tay hướng về mục tiêu.

**Mục tiêu:** Lăn bóng chính xác với khoảng cách từ 3 đến 5 mét.

**Dụng cụ:** Bóng, thùng đựng sữa rỗng.

**Tiến trình:**

- Sắp xếp 6 thùng sữa theo mô hình 3-2-1. Vẽ một đường thẳng cách thùng 3m.
- Chỉ cho trẻ cách đứng phía sau đường kẻ và lăn bóng để làm đổ các thùng sữa.
- Dụng thùng sữa vào vị trí cũ và giúp trẻ lăn bóng.
- Khen trẻ dù khi trẻ chỉ đổ được một thùng.
- Thiết lập biểu đồ số thùng ngã mỗi lần lăn bóng.
- Khi trò chơi trở nên dễ dàng hơn, bạn tăng dần khoảng cách giữa đường vẽ và thùng.
- Khi trẻ đã làm quen với trò chơi, bạn có thể xen vào trò chơi luân phiên.
- Ghi ký hiệu đơn giản trên một miếng giấy để trẻ thấy số thùng trẻ lật đổ là bao nhiêu và bạn lật đổ là bao nhiêu.
- Động viên trẻ thích thú với trò chơi này mà không có tư tưởng cạnh tranh.

## 71 - NÉM TÚI VẢI

*Vận động tổng quát, cánh tay, 2 - 3 tuổi*

PHỐI HỢP MẮT-BÀN TAY, TỰ CHỦ, 2 - 3 TUỔI

**Mục đích:** Phát triển cử động ném một vật “phía bên dưới” và học ném hướng đến mục tiêu.

**Mục tiêu:** Ném 5 lần liên tiếp một túi đậu tằm trong cái hộp cách xa 1 mét.

**Dụng cụ:** 2 túi đậu tằm, thùng giấy cứng.

**Tiến trình:**

- Bạn đứng cạnh trẻ có khoảng cách và chỉ cho trẻ ném túi như thế nào. (Trong lúc bạn minh họa, trẻ phải quan sát bạn).
- Bạn cầm túi trong một tay, kéo từ từ cánh tay ra phía sau bạn, rồi đưa ngược cánh tay về phía trước theo hình cung dưới (chú ý cử động của bạn phải chậm và đều đặn).
- Đưa cho trẻ một túi khác và hướng dẫn tay trẻ để giúp trẻ ném túi.
- Lặp lại bài tập này nhiều lần, giảm từ từ việc cầm nắm trước tiên là cổ tay, cánh tay trước, khuỷu tay, cuối cùng bỏ hết cánh tay.

- Khi trẻ có thể ném túi không trợ giúp, bạn bắt đầu hướng trẻ ném túi vào mục tiêu được xác định. Bạn đặt mục tiêu đó trước cái hộp và giúp trẻ thả túi trong hộp.
- Bạn nói “hộp” mỗi lần trẻ thả túi vào. Ngoài ra, bạn sờ hoặc chỉ vào hộp để nhắc trẻ mục tiêu.
- Khi trẻ làm quen ném túi vào hộp với khoảng cách ngắn, bạn kéo hộp xa dần dần cho tới khoảng cách là 1m.
- Thiết lập biểu đồ để ghi nhận số lần trẻ ném được túi vào hộp ở mỗi khoảng cách. Biểu đồ này giúp bạn quyết định khi nào tăng khoảng cách.

## 72 - LEO LÊN THANG BẰNG CÁCH ĐÔI CHÂN

*Vận động tổng quát, thân thể, 3 - 4 tuổi*

**Mục đích:** Cải thiện sự thăng bằng và khả năng tự di chuyển một cách độc lập.

**Mục tiêu:** Leo lên thang chỉ để một chân trên mỗi bậc.

**Dụng cụ:** Cầu thang.

**Tiến trình:**

- Khi trẻ có thể lên cầu thang dễ dàng hai chân ở mỗi bậc (xem bài tập 59), bạn bắt đầu dạy trẻ đặt mỗi bậc một chân. Nếu có thể, bạn nhờ người thứ ba đứng sau trẻ để ổn định và tạo niềm tin cho trẻ trong lúc đó bạn chỉ cho trẻ đặt chân ở đâu.
- Đặt trẻ đứng trước cầu thang và cho trẻ cầm tay vịn.
- Chỉ cho trẻ chân phải của trẻ và sau đó chỉ mặt trên của bậc thứ nhất. Nếu trẻ lúng túng, bạn cầm chân phải trẻ đặt lên bậc thứ nhất trong khi chân trái trẻ vẫn đứng ở sàn.
- Khen trẻ liền dù bạn di chuyển chân của trẻ.
- Chỉ cho trẻ chân trái của trẻ, rồi chỉ mặt trên của bậc thứ hai và di chuyển chân trái của trẻ lên bậc thứ hai. Bạn khen trẻ liền.
- Lặp lại tiến trình này và chỉ giúp đỡ trẻ khi cần thiết cho tới khi trẻ có thể lên được cầu thang mỗi bậc một chân mà không trợ giúp.

## 73 - CHẶNG ĐƯỜNG VỚI CHƯƠNG NGẠI VẬT KHÓ KHĂN TRUNG BÌNH

*Vận động tổng quát, thân thể, 3 - 4 tuổi*

CẢM NHẬN THỊ GIÁC, 1 - 2 TUỔI

**Mục đích:** Cải thiện sự điều khiển thân thể và sự thăng bằng.

**Mục tiêu:** Thực hiện chặng đường với 5 chương ngại vật khó khăn trung bình.

**Dụng cụ:** Ghế, chổi, hộp, đồ đạc, dây thừng.

**Tiến trình:**

- Nếu trẻ có thể hoàn thành chặng đường có chương ngại vật không trợ giúp (bài tập 56), bạn lập chặng đường khó hơn gồm 5 chương ngại vật, chú ý đến sự thăng bằng và điều khiển của cơ thể. Bạn sử dụng cùng tiến trình như chặng đường đơn giản.
- Bạn đặt một đoạn dây theo chiều dài “con đường” mà trẻ phải đi.
- Cho trẻ đi chặng đường này 2,3 lần để bạn chắc rằng trẻ biết phải làm gì với mỗi chương ngại vật. Những lần đầu, bạn ở gần trẻ để nhắc trẻ theo sợi dây.
- Những ví dụ về chặng đường có khó khăn trung bình:

- a) bò dưới chổi được căng ngang giữa hai ghế
- b) bước qua cái chổi khác được căng giữa hai thanh ghế.
- c) bò qua một hộp chắc chắn, lớn, rộng hai đầu.
- d) đi giữa 2 bàn ghế đặt cạnh nhau sao cho trẻ lách để đi qua 2 đồ vật đó.
- e) bước từ ghế đầu này sang ghế đầu khác.

## 74 - NHẢY ÉCH

*Vận động tổng quát, chân, 3 - 4 tuổi*

BẮT CHƯỚC, VẬN ĐỘNG, 1 - 2 TUỔI

**Mục đích:** Cải thiện sự phối hợp, lực chân và trạng thái cơ thể tổng quát.

**Mục tiêu:** Nhảy ếch 10 lần không dừng và không té.

**Dụng cụ:** Không có.

**Tiến trình:**

- Bạn tìm một nơi không nguy hiểm trên tấm thảm hoặc trên thảm cỏ. Bạn chỉ cho trẻ cách ngồi xổm và nhảy 2 hoặc 3 lần (Đảm bảo là trẻ quan sát bạn khi bạn nhảy).

- Giúp trẻ ngồi xổm và để trẻ ngồi tư thế này trong vòng 1 hoặc 2 phút để trẻ cảm thấy thoải mái rồi bạn nhảy 2 hoặc 3 lần và bạn ra dấu cho trẻ bắt chước bạn. Nếu có thể, bạn nhờ người thứ ba đứng sau trẻ để nâng đỡ trẻ khi trẻ nhảy.

- Lúc đầu chắc chắn trẻ chỉ nhảy được một hoặc 2 lần. Mỗi lần như vậy, bạn hãy khen trẻ và ghi nhận trên biểu đồ số lần trẻ có thể nhảy không ngừng để nghỉ và không mất thăng bằng.

## 75 - NHẢY NHÓT

*Vận động tổng quát, thân thể, 3 - 4 tuổi*

BẮT CHƯỚC, VẬN ĐỘNG, 2 - 3 TUỔI

**Mục đích:** Cải thiện sự thăng bằng và sự phối hợp.

**Mục tiêu:** Nhảy 1 chân hoặc 2 chân trên khoảng cách 5 mét.

**Dụng cụ:** Không có.

**Tiến trình:**

- Tạo sự chú ý cho trẻ và chỉ cho trẻ cách nhảy trên hai chân.

- Bạn đứng cạnh trẻ và thử bảo trẻ nhảy với bạn. Nếu trẻ không thử bắt chước bạn, bạn đứng phía sau trẻ và nhắc nhẹ trẻ lên trong khi đó bạn cùng nhảy.

- Bạn lặp lại bài tập này cho đến lúc trẻ có thể nhảy không cần trợ giúp.

- Khi trẻ có thể nhảy một cách độc lập, bạn kẻ những đường kẻ với khoảng cách 5m hoặc sử dụng 2 đoạn dây hoặc giấy dính để chỉ đường kẻ xuất phát và đường kẻ đến.

- Bạn cùng đứng với trẻ ở đường kẻ xuất phát và cùng nhảy chung đến đường kẻ đến rồi bảo trẻ nhảy một mình 5m

- Khi trẻ có thể nhảy thoải mái 5m trên 2 chân, bạn lặp lại bài tập này với cách nhảy đa dạng:

a) nhảy trên hai chân, hai cánh tay dang ngang ra

b) nhảy trên một chân

c) nhảy thay đổi chân



d) nhảy trên hai chân, hai cánh tay đưa cao lên.

## 76 - BÀI TẬP THĂNG BẰNG

*Vận động tổng quát, thân thể, 3 - 4 tuổi*

BẮT CHUỐC, VẬN ĐỘNG, 2 - 3 TUỔI

**Mục đích:** Cải thiện sự thăng bằng, sự nhanh nhẹn và trạng thái cơ thể tổng quát.

**Mục tiêu:** Giữ thăng bằng tốt bằng cách thực hiện một loạt cử động tay chân cùng lúc.

**Dụng cụ:** Không có.

**Tiến trình:**

- Đặt trẻ đứng cạnh bạn. Bạn cúi xuống và bảo trẻ cùng làm như bạn. Điều quan trọng là cả hai cùng một hướng để tránh sự lẫn lộn bên trái và bên phải.

- Bạn làm những cử động tiếp theo và bảo trẻ cùng làm (nếu có thể, bạn nhờ một người khác giúp trẻ, giữ trẻ ở tư thế mà bạn đang làm mẫu):

a) giơ cao một cánh tay

b) đưa một chân lên

c) đưa chân phải và cánh tay phải lên. Lặp lại với chân trái và cánh tay trái.

d) đưa cánh tay phải và chân trái lên. Lặp lại với cánh tay trái và chân phải.

## 77 - TỰ LĂN

*Vận động tổng quát, thân thể, 3 - 4 tuổi*

**Mục đích:** Cải thiện khả năng cơ thể tổng quát.

**Mục tiêu:** Tự lăn một bên trong khoảng cách 3 mét và quay trở lại.

**Dụng cụ:** Không có.

**Tiến trình:**

- Bạn tìm không gian trống với bề mặt mềm mại như tấm thảm hoặc thảm cỏ. Bạn nằm dài hai cánh tay dặt dọc thân và bàn tay đặt nằm nơi háng (bạn đảm bảo là trẻ quan sát bạn)

- Bạn chỉ cho trẻ làm thế nào để lăn hai chiều trong tư thế đó.

- Giúp trẻ nằm cùng tư thế và dạy trẻ lăn từ từ theo một hướng. Bạn không cho phép trẻ lăn lung tung.

- Khi trẻ bắt đầu tự lăn, bạn chỉ cho trẻ ngừng lại như thế nào và bắt đầu lăn theo hướng ngược lại.

- Bạn kẻ vạch xuất phát và vạch đến cách nhau khoảng 3m và bảo trẻ lăn từ vạch xuất phát đến vạch đến và sau đó lăn ngược lại đến vạch ban đầu.

## 78 - ĐI TRÊN DẢI RUYBĂNG

*Vận động tổng quát, thân thể, 3 - 4 tuổi*

BẮT CHUỐC, VẬN ĐỘNG, 2 - 3 TUỔI

**Mục đích:** Cải thiện sự thăng bằng và học nhiều cách đi khác nhau.

**Mục tiêu:** Đi dọc theo chiều dài dải ruybăng dính chặt có 5 centimét chiều rộng bằng cách thực hiện nhiều kiểu đi khác nhau không mất thăng bằng.

**Dụng cụ:** Dải ruybăng dính chặt khoảng 3 mét chiều dài.

**Tiến trình:**

- Để dải ruybăng thành đường thẳng trên sàn nhà. (Bạn bảo đảm trẻ quan sát bạn và chỉ cho trẻ cách đi bình thường từ đầu này sang đầu kia của dải ruybăng).

- Khi bạn đi lần thứ hai trên dải ruybăng, cho trẻ đi cùng. Khuyến khích trẻ đi trên dải ruybăng.

- Sau cùng để trẻ đi một mình trên dải ruybăng. Thưởng trẻ mỗi lần trẻ đi theo chiều dài của dải ruybăng.

- Lặp lại bài tập cho tới khi trẻ giữ thăng bằng một cách thoải mái bằng cách cố gắng đi trên dải ruybăng.

- Khi trẻ đi một cách dễ dàng, chỉ cho trẻ phương pháp thứ hai và cho trẻ bắt chước.

- Đối với những cách khác để đi trên dải ruybăng, ta có:

a) đi thụt lùi với một chân trước chân sau

b) đi một bên bằng cách di chuyển trước một chân sau đó chân kia và không tréo chân

c) tiến phía trước bằng cách để chân phải phía trái dải ruybăng và chân trái phía phải dải ruybăng

d) nhảy bên này bên kia với hai chân chụm lại

e) đi một bên bằng cách tréo chân.

## 79 - NÉM BÓNG XUYÊN QUA VỎ XE

*Vận động tổng quát, cánh tay, 4 - 5 tuổi*

PHỐI HỢP MẮT-BÀN TAY, TỰ CHỦ, 5 - 6 TUỔI

**Mục đích:** Hướng dẫn cách ném về mục tiêu.

**Mục tiêu:** Ném bóng có kích cỡ trung bình xuyên qua vỏ xe bất động.

**Dụng cụ:** Vỏ xe hơi cũ, dây thừng, bóng cỡ trung.

**Tiến trình:**

- Treo một vỏ xe hơi cũ trên cành cây làm sao cho vỏ xe cách mặt đất 1m.

- Để trẻ trước vỏ xe và giúp trẻ làm rơi quả bóng qua vỏ xe. Khen trẻ tức thì.

- Giảm dần dần sự trợ giúp của bạn khi trẻ bắt đầu hiểu những gì ta mong đợi nơi trẻ.

- Khi trẻ làm rơi dễ dàng quả bóng xuyên qua vỏ xe, để trẻ xa dần cho tới khi trẻ ném quả bóng qua lỗ từ một đường vẽ cách vỏ xe 1m.

- Ghi trên biểu đồ số lần trẻ thành công cho mỗi khoảng cách. Bảo đảm trẻ có thể ném quả bóng qua vỏ xe ít nhất 7/10 lần trước khi vẽ đường vạch của vỏ xe ra xa.

- Đừng quên luôn luôn chắc chắn rằng vỏ xe bất động.

## 80 - TÂNG BÓNG

*Vận động tổng quát, cánh tay, 4 - 5 tuổi*

PHỐI HỢP MẮT-BÀN TAY, TỰ CHỦ, 5 - 6 TUỔI

**Mục đích:** Cải thiện sự điều khiển cánh tay và bàn tay và phát triển sự phối hợp mắt tay tốt hơn.

**Mục tiêu:** Tang trái bóng lớn 5 lần liên tiếp không mất sự kiểm soát.

**Dụng cụ:** Trái bóng lớn đi biển (hoặc tất cả những loại bóng tang tốt và không quá nặng)

**Tiến trình:**

- Bảo đảm trẻ quan sát bạn và bạn tung trái bóng 2 hoặc 3 lần.
- Sau đó cầm tay trẻ và giúp trẻ tung bóng. Thường trẻ tức thì khi tung bóng.
- Giảm dần dần sự điều khiển của bạn trên tay trẻ khi trẻ bắt đầu tung bóng một mình 1 hoặc 2 lần.
- Tiếp tục khen trẻ và khuyến khích trẻ tung bóng thường xuyên nếu trẻ có thể làm.
- Ghi số lần tung bóng trẻ có thể làm trước khi mất tự chủ.
- Lặp lại bài tập cho tới khi trẻ tung bóng 5 lần liên tiếp không trợ giúp.

**81 - NHÀO LỘN VỀ PHÍA TRƯỚC**

*Vận động tổng quát, thân thể, 4 – 5 tuổi*

**BẮT CHUỐC, VẬN ĐỘNG, 4 - 5 TUỔI**

**Mục đích:** Cải thiện sự phối hợp, sự thăng bằng và ý thức về thân thể.

**Mục tiêu:** Lộn về phía trước 5 lần.

**Dụng cụ:** Không có.

**Tiến trình:**

- Khai thông một khoảng trống lớn trên thảm hoặc trên bãi cỏ.
- Bảo đảm trẻ quan sát bạn và chỉ cho trẻ cách lộn nhào về phía trước.
- Nói “chic!” khi bạn nhào lộn để cho thấy bài tập vui thích và hứng thú.
- Nếu được, nhờ một người thứ ba giúp trẻ làm động tác trong khi bạn tiếp tục làm mẫu.
- Bạn ngồi xõm với hai lòng bàn tay trên sàn, khoảng cách hai tay bằng với chiều rộng của vai.
- Giúp trẻ ở cùng tư thế đó, sau đó cúi đầu trẻ xuống cho tới khi cảm đựng ngực.
- Giúp trẻ chống từ từ về phía trước cho tới khi phía sau đầu chạm đất.
- Sau đó bạn đẩy chân trẻ để giúp trẻ hoàn tất việc nhào lộn về phía trước. Khuyến khích tích cực cho trẻ ngay lập tức.
- Lặp lại bài tập bằng cách giảm dần dần sự trợ giúp của bạn cho tới khi trẻ có thể hoàn toàn làm một mình động tác lộn nhào về phía trước.

**82 - ĐI NHƯ CON VOI**

*Vận động tổng quát, thân thể, 4 - 5 tuổi*

**BẮT CHUỐC, VẬN ĐỘNG, 4 - 5 TUỔI**

**Mục đích:** Cải thiện sự thăng bằng và cử động.

**Mục tiêu:** Đi 10 bước như con voi, thân gập lại và cánh tay đu đưa phía trước.

**Dụng cụ:** Không có.

**Tiến trình:**

- Chỉ cho trẻ bước đi của voi bằng cách gập thân bạn về phía trước và để cánh tay buông thõng trước mặt bạn và bàn tay chắp lại.
- Khi bạn chắc chắn là trẻ quan sát bạn, bạn đi từ từ, tay đu đưa chậm chậm từ phía này qua phía khác. Bạn nói “con nhìn này, cô là con voi”.
- Rồi bạn giúp trẻ lấy tư thế và bạn đi cạnh trẻ như con voi để trẻ có mẫu để bắt chước.

- Nếu được, người thứ ba có thể giúp trẻ giữ tư thế trong khi bạn tiếp tục làm mẫu.
- Lúc đầu, bạn đừng mong chờ trẻ giữ tư thế đó lâu. Khi trẻ tự tin hơn trong tư thế đó, bạn vẽ một chặng đường khoảng 10m và bảo trẻ đi như con voi, từ vạch xuất phát đến vạch đến.

### 83 - ĐI VỚI CỬ KHOAI TÂY

*Vận động tổng quát, thân thể, 4 - 5 tuổi*

PHỐI HỢP MẮT-BÀN TAY, TỰ CHỦ, 5 - 6 TUỔI

**Mục đích:** Cải thiện thăng bằng và sự điều khiển bàn tay.

**Mục tiêu:** Đặt củ khoai tây nhỏ trên chiếc thìa trong khoảng cách chừng 12m mà không làm rớt khoai tây.

**Dụng cụ:** Thìa lớn, củ khoai tây nhỏ.

**Tiến trình:**

- Khi bạn chắc chắn là trẻ quan sát bạn, bạn để củ khoai tây thăng bằng vài giây trong cái thìa. Rồi bạn bắt đầu đi từ từ và giữ thăng bằng củ khoai tây.
- Sau khi minh họa, bạn để thìa trong bàn tay trẻ, bạn dùng tay bạn nắm lấy tay trẻ, rồi để củ khoai tây thăng bằng vào thìa và xem trẻ có giữ được thăng bằng trong vài giây không.
- Từ từ cho tới khi trẻ an tâm giữ củ khoai tây thăng bằng, bạn giảm bớt dần cầm tay trẻ và động viên trẻ bước vài bước với củ khoai tây trên thìa.
- Khi trẻ khéo léo giữ củ khoai tây trong thìa, bạn vẽ chặng đường khoảng 15m với vạch xuất phát và vạch đến, rồi bảo trẻ mang củ khoai tây xa càng nhiều càng tốt giữa vạch xuất phát và vạch đến.
- Khi trẻ có thể đi hết chặng đường, bạn tổ chức một cuộc đua với người khác hoặc với đồng hồ. Tránh cuộc đua trở thành một sự cạnh tranh.

### 84 - THĂNG BẰNG TRÊN XÀ GỖ

*Vận động tổng quát, thân thể, 4 - 5 tuổi*

**Mục đích:** Cải thiện thăng bằng.

**Mục tiêu:** Đi không trợ giúp và không té trên xà gỗ có chiều dài 1m và chiều rộng 10cm.

**Dụng cụ:** Một miếng ván nhẵn và chắc khoảng 1m chiều dài và 10cm chiều rộng, 2 viên gạch, 2 khối bê tông.

**Tiến trình:**

- Tìm trên thảm cỏ một không gian bằng phẳng không có đá lớn hoặc nguy hiểm khác, đặt xà gỗ dưới đất và bảo trẻ đi trên xà 2 hoặc 3 lần để tạo sự an tâm cho trẻ.
- Khi trẻ đi thoải mái, bạn đặt một viên gạch ở mỗi đầu ván để xà gỗ được nâng cao lên 10 đến 15cm.
- Lúc đầu chắc chắn bạn phải nắm tay trẻ và đi bên cạnh trẻ trong khi trẻ đi trên xà gỗ.
- Bạn giảm dần sự trợ giúp bằng cách cho trẻ chỉ cầm một ngón tay của bạn sau đó trẻ cầm một đầu viết chì còn bạn cầm đầu kia và cuối cùng cầm đầu sợi chỉ.
- Cho trẻ đi trên xà gỗ cho đến khi trẻ có thể đi trên xà gỗ thoải mái không trợ giúp.
- Thế những viên gạch bằng khối bê tông làm sao cho xà được nâng lên khoảng 20 - 30cm cách mặt đất.

- Lặp lại bài tập này nhiều lần, chỉ giúp trẻ khi nào cần.

## 85 - CHẶNG ĐƯỜNG VỚI CHƯỚNG NGẠI VẬT KHÓ

*Vận động tổng quát, thân thể, 5 - 6 tuổi*

**Mục đích:** Cải thiện sự phối hợp, sự thăng bằng, sự rắn rỏi và trạng thái cơ thể tổng quát.

**Mục tiêu:** Hoàn thành không trợ giúp một chặng đường với 7 chướng ngại vật khá khó.

**Dụng cụ:** Đa dạng.

**Tiến trình:**

- Khi trẻ đi được chặng đường có chướng ngại vật trung bình không khó khăn (xem bài tập 73), bạn hãy làm cho trẻ một chặng đường khác dài hơn và khó khăn hơn.

- Bạn sử dụng nhiều đồ vật thông dụng đối với trẻ cho chặng đường có khó khăn trung bình. Bạn cũng sử dụng những đồ vật ấy cho một số bài tập vận động tổng quát phức tạp hơn như xà gỗ (bài tập 84). Bạn theo cùng trình tự cho những chặng đường có chướng ngại vật đơn giản và chặng đường có khó khăn trung bình.

- Bạn căng một đoạn dây hoặc sợi chỉ để trẻ có thể biết trẻ phải theo thứ tự chướng ngại vật nào. Lần đầu bạn cho trẻ đi hết chặng đường để bạn chắc chắn là trẻ biết làm gì với mỗi chướng ngại vật.

- Khi trẻ biết chặng đường, bạn ghi nhận trên biểu đồ thời gian trẻ cần để đi hết chặng đường. Thường trẻ mỗi khi trẻ đi xong chặng đường và cho trẻ một cái gì đặc biệt khi trẻ đạt được kỷ lục.

## 86 - ĐÁNH VỚI GẬY BÓNG CHÀY

*Vận động tổng quát, cánh tay, 5 - 6 tuổi*

PHỐI HỢP MẮT-BÀN TAY, TỰ CHỦ, 5 - 6 TUỔI

**Mục đích:** Cải thiện sự rắn rỏi của cánh tay và phát triển sự phối hợp mắt tay tốt hơn.

**Mục tiêu:** Đu đưa gậy và đập vào vật bất động được treo cao ngang vai.

**Dụng cụ:** Bóng to bằng mút, giấy dính, dây thừng, gậy nhựa nhẹ.

**Tiến trình:**

- Cột đầu sợi dây một miếng xóp tròn dùng làm trái bóng sau đó bọc sợi dây và miếng xóp bằng giấy dính để bóng khỏi rớt ra

- Treo bóng trên một cành cây ở độ cao tới vai của trẻ. Bạn đảm bảo không gian đủ thoải mái để không đụng vào vật nào.

- Bạn đặt hai bàn tay trẻ trên gậy và dùng hai bàn tay bạn nắm chắc hai bàn tay trẻ lại. Giúp trẻ đu đưa gậy 2 hoặc 3 lần không đánh vào bóng, rồi giúp trẻ đu đưa gậy và chạm vào bóng, khen trẻ liền.

- Bạn giảm từ từ sự hướng dẫn bàn tay trẻ cho tới khi trẻ tự làm được động tác đu đưa gậy. (Chú ý cho bóng đứng yên sau mỗi lần trẻ chạm đến và ngăn trẻ lại khi trẻ đu đưa gậy một cách quá đáng)

## 87 - ĐI NHƯ XE CÚT KÍT

*Vận động tổng quát, cánh tay, 5 - 6 tuổi*

**Mục đích:** Phát triển sự rắn rỏi của cánh tay và sự phối hợp.

**Mục tiêu:** Đi đường thẳng bằng hai bàn tay trong khi một người nắm giữ 2 chân.

**Dụng cụ:** Không có.

**Tiến trình:**

- Bạn nói trẻ sẽ là xe cút kít và cho trẻ ngồi dưới đất chống trên bàn tay và đầu gối trẻ.
- Bạn đứng phía sau trẻ và nắm chặt chân trẻ quanh mắt cá. Bạn nâng bàn chân trẻ lên vài cm trong khi trẻ tự chống trên bàn tay và cánh tay trẻ.
- Lúc đầu bạn đừng giữ trẻ ở vị trí này quá vài giây. Khen trẻ liền khi bạn thả chân trẻ xuống.
- Khi sự rắn rỏi của cánh tay và sự tin tưởng tăng lên, bạn nâng chân trẻ lên từ từ lâu hơn. Bạn cũng bắt đầu nâng chân trẻ cao hơn (chú ý đừng tạo sức ép quá cho cánh tay)
- Khi trẻ cảm thấy thoải mái trên đôi tay, cho trẻ tiến lên bằng cách di chuyển đôi tay trẻ trong khi bạn cầm hai bàn chân trẻ.
- Bạn kẻ 3 vạch cách nhau khoảng 5m, cho trẻ đi trên đôi tay từ vạch xuất phát đến vạch đến (bảo đảm trẻ biết khoảng cách nào)

## 88 - KÉO MỘT VẬT NẶNG

*Vận động tổng quát, thân thể, 5 - 6 tuổi*

VẬN ĐỘNG TINH, NĂM BÁT, 1 - 2 TUỔI

**Mục đích:** Cải thiện sự rắn rỏi của bàn tay và sự phát triển cơ bắp tổng quát.

**Mục tiêu:** Kéo một hộp nặng đi một khoảng cách nhất định tùy theo trạng thái cơ thể tổng quát của trẻ.

**Dụng cụ:** Dây thừng khoảng 1m chiều dài, hộp to, đồ vật (sách, đá, v.v...) để bỏ thêm vào hộp những vật ít nặng.

**Tiến trình:**

- Dùng phấn kẻ một đường trên sàn hoặc dùng ruybăng dính. Đặt sợi dây băng qua sao cho phần giữa sợi dây nằm trên đường kẻ.
- Cột thừng giấy cứng rộng vào đầu dây và bạn cầm đầu sợi dây kia chỉ cho trẻ làm thế nào để kéo sợi dây để thừng băng qua đường kẻ.
- Sau đó bạn để hộp về vị trí ban đầu và giúp trẻ kéo hộp qua đường kẻ.
- Lặp lại bài tập này bằng cách giảm dần sự trợ giúp của bạn cho tới khi trẻ có thể kéo hộp rộng qua dây.
- Bạn thêm từ từ trọng lượng vào hộp (chú ý đến vóc dáng và trạng thái cơ thể của trẻ, đừng thêm quá nhiều trọng lượng, điều đó có thể làm hỏng bài tập. Bạn đảm bảo đường kẻ phải luôn rõ ràng để trẻ biết chính xác là trẻ phải kéo hộp đến đâu)

## 89 - KÉO DÂY

*Vận động tổng quát, thân thể, 5- 6 tuổi*

VẬN ĐỘNG TINH, NĂM BẮT, 1 - 2 TUỔI

**Mục đích:** Cải thiện sự rắn rỏi của bàn tay và sự phát triển cơ bắp tổng quát.

**Mục tiêu:** Kéo sợi dây được người khác cầm căng nhẹ.

**Dụng cụ:** Dây thừng khoảng 1m.

**Tiến trình:**

- Dùng phấn hoặc ruybăng dính kẻ một đường dưới đất và bạn đặt sợi dây băng qua sao cho phân giữa sợi dây nằm trên đường kẻ.
- Cho trẻ cầm một đầu sợi dây còn bạn cầm đầu kia.
- Theo lệnh của bạn, cho trẻ thử kéo bạn qua khỏi đường mức.
- Lúc đầu cho trẻ công việc rất dễ và khen trẻ “kéo tốt”. Dần dần kéo mạnh về phía bạn làm sao cho trẻ phải kéo mạnh hơn để kéo bạn qua khỏi đường mức.
- Đảm bảo trẻ phải cố gắng, nhưng đừng làm cho bài tập gây nản chí và cực nhọc.

## 90 - CON RỐI LÒ XO

*Vận động tổng quát, thân thể, 5 - 6 tuổi*

BẮT CHƯỚC, VẬN ĐỘNG, 4 - 6 TUỔI

**Mục đích:** Cải thiện sự phối hợp cánh tay và chân.

**Mục tiêu:** Nhảy 10 lần như con rối lò xo.

**Dụng cụ:** Không có.

**Tiến trình:**

- Tìm một khoảng trống mà bạn và trẻ có thể nhảy không vướng chướng ngại vật.
- Bạn đứng trước mặt trẻ và cho trẻ bắt chước những gì bạn làm.
- Bạn giơ cánh tay cao khỏi đầu cho tới khi bàn tay chạm vào nhau, sau đó bỏ tay xuống dọc theo thân.
- Giúp trẻ giữ tư thế nếu trẻ không bắt chước bạn ngay.
- Lặp lại phần bài tập này cho tới khi trẻ có thể thực hiện động tác cánh tay không trợ giúp.
- Một lần nữa bạn đứng trước mặt trẻ và cho trẻ chỉ bắt chước động tác chân. Bạn nhảy chân dang ra, và nhảy lần nữa chân chụm lại. Chỉ giúp trẻ nếu trẻ cần.
- Khi trẻ có khả năng bắt chước tách biệt động tác tay và chân, bạn cho trẻ bắt chước phối hợp hai động tác này.
- Bạn nhảy chân dang ra cùng lúc vỗ tay khỏi đầu. Đo dự với cánh tay giơ lên và chân dang ra để trẻ có thể bắt chước bạn dễ dàng. (Ghi chú trên biểu đồ số lần trẻ nhảy mà không mệt.)

## 91 - NHẢY DÂY

*Vận động tổng quát, thân thể, 5 - 6 tuổi*

**Mục đích:** Cải thiện sự phối hợp.

**Mục tiêu:** Nhảy 5 lần qua sợi dây thừng được quay nhẹ nhàng.

**Dụng cụ:** Sợi dây thừng có chiều dài gần 1,5m

**Tiến trình:**

- Cột một đầu dây vào một cái cây hoặc một vật gì khác vững chắc.
- Bạn đứng ở giữa sợi dây với trẻ và một người khác cầm đầu dây kia để quay.

- Khi sợi dây quay gần tới, bạn nói “nhảy” và nâng trẻ lên trong khi đó bạn nhảy.
- Đầu tiên mỗi lần thử nhảy một cái để cho trẻ tin tưởng.
- Giảm dần sự trợ giúp của bạn khi trẻ bắt đầu nhảy, mặc dù trẻ chưa có khả năng nhảy hoàn chỉnh.
- Khi trẻ bắt đầu nhảy một mình, bạn đứng xa sợi dây nhưng bạn tiếp tục giúp trẻ bằng cách nói “nhảy” đúng lúc. (Ghi trên biểu đồ bao nhiêu lần trẻ nhảy được liên tục)

## 92 - NHẢY CÒ CÒ

*Vận động tổng quát, thân thể, 5 - 6 tuổi*

KỸ NĂNG NHẬN THỨC, NGÔN NGỮ THỤ CẢM, 5 - 6 TUỔI (KHÔNG BẮT BUỘC)

**Mục đích:** Cải thiện sự phối hợp cơ bắp, sự thăng bằng và khả năng đếm.

**Mục tiêu:** Chơi cò cò đúng.

**Dụng cụ:** Phấn hoặc dải ruybăng dính, túi đậu tằm hoặc sỏi.

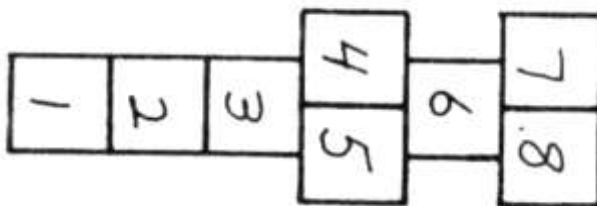

Hình 3.1 – Khung hình chơi nhảy cò cò

### Tiến trình:

- Bạn dùng phấn hoặc ruybăng dính để vẽ những đường nét của bảng cò cò (những ô vuông phải lớn và đường nét thấy rõ).
- Thoạt đầu để cho trẻ dễ dàng, đừng viết số trong ô vuông gây rối cho trẻ.
- Chỉ cho trẻ nhảy một chân trong những ô vuông duy nhất và hai chân trong những ô vuông đôi.
- Khi trẻ có khả năng nhảy đến cuối bảng và quay lại không khó khăn, bạn tập cho trẻ ném túi trong một của những ô vuông.
- Vậy trẻ phải nhảy qua ô vuông có đánh dấu (cục tràm) cho đến cuối bảng, quay lại và lượm cục tràm.
- Khi trẻ bắt đầu nhận biết số và học đếm, bạn hãy đánh số lên ô vuông. Cho trẻ đi theo số theo thứ tự hoặc cho trẻ nhảy theo số mà bạn đếm.

## 93 - THĂNG BẰNG TRÊN XÀ GỖ MỨC ĐỘ KHÓ HƠN

*Vận động tổng quát, thân thể, 5- 6 tuổi*

VẬN ĐỘNG TINH, NĂM BẮT, 1 - 2 TUỔI

**Mục đích:** Cải thiện sự thăng bằng.



**Mục tiêu:** Vừa đi thăng bằng trên xà gỗ chiều dài 1m và chiều rộng 10cm, vừa mang những đồ vật khác nhau.

**Dụng cụ:** Xà gỗ (xem bài tập 84), 2 hộp, 5 đồ vật nhỏ (bóng, thú nhồi bông, búp bê, tách, miếng xốp)

**Tiến trình:**

- Khi trẻ có khả năng đi trên xà gỗ không có vấn đề, bạn dạy trẻ đi trên xà gỗ bằng cách mang những đồ vật.

- Đặt một hộp gồm 5 đồ vật ở một đầu xà gỗ và một hộp trống ở đầu kia.

- Cho trẻ lấy một vật trong hộp đầy, đi trên xà gỗ và bỏ vật đó trong hộp thứ hai.

- Lặp lại tiến trình cho tới khi tất cả đồ vật được chuyển qua hộp thứ hai.

## IV - VẬN ĐỘNG TINH

Kỹ năng vận động tinh đặc biệt thiên về hoạt động bao gồm cách sử dụng bàn tay và đồ vật.

Như được nêu trong các loại chức năng ta tìm thấy trong chương này, những hoạt động của vận động tinh được liên kết với bắt chước, cảm nhận, vận động tổng quát và nhất là sự phối hợp mắt – bàn tay.

Những khả năng cơ bản giữ vai trò trong vận động tinh là:

1/ để bàn tay và ngón tay cử động một cách có tự chủ;

2/ nắm bắt đồ vật với một bàn tay không trợ giúp;

3/ thao tác đồ vật với một bàn tay trong khi làm bài tập;

4/ sử dụng 2 bàn tay hợp tác với nhau.

Sự phát triển được thành công về kỹ năng tự lập, hình vẽ, chữ viết và sự chuẩn bị thành thạo tùy thuộc hoàn toàn vào khả năng vận động tinh của trẻ.

Sự tự chủ bàn tay và ngón tay cũng cần thiết khi trẻ phải sử dụng ngôn ngữ cử chỉ trong khuôn khổ của chương trình tổng quát về giao tiếp.

### 94 - CẦM CÁI MUỖNG

*Vận động tinh, nắm bắt, 0 - 1 tuổi*

TỰ LẬP, TỰ ĂN, 0 - 1 TUỔI

**Mục đích:** Cải thiện việc cầm một đồ vật và khả năng tự ăn một cách độc lập.

**Mục tiêu:** Nắm bắt thìa một tay và giữ nó không trợ giúp.

**Dụng cụ:** Thìa.

**Tiến trình:**

- Bạn cầm thìa trong tầm nhìn của trẻ và đạt được sự chú ý của trẻ.

- Khi trẻ nhìn cái thìa, bạn nói “thìa”.

- Bạn cầm bàn tay trẻ và cuốn ngón tay trẻ xung quanh cán thìa với lưng bàn tay hướng lên trên, làm sao cho trẻ nắm được.

- Bạn dùng bàn tay bạn giữ chắc việc nắm bắt của trẻ để chặn thìa rơi hoặc ném thìa.

- Giúp trẻ cầm thìa trong vài giây bằng cách nói nhỏ nhẹ với trẻ để khuyến khích trẻ.

- Trước khi chấm dứt bài tập, tăng dần khoảng thời gian trẻ phải cầm thìa.

- Khi bạn nhận ra bàn tay trẻ làm chủ được cái thìa, giảm áp lực bàn tay bạn trên bàn tay trẻ.

- Sau cùng rút hoàn toàn bàn tay bạn ra và xem trẻ có thể tự cầm thìa trong vài giây.

## 95 - THĂM DÒ CÁI HỘP

*Vận động tinh, nắm bắt, 0 - 1 tuổi*

CẢM NHẬN XÚC GIÁC, 0 -1 TUỔI

**Mục đích:** Cải thiện khả năng nắm bắt đồ vật không được thấy.

**Mục tiêu:** Lấy ra ba đồ vật trong hộp được đóng kín.

**Dụng cụ:** Hộp bằng giấy cứng, 3 vật thường dùng trong nhà cỡ trung bình (ví dụ: khối, cốc bằng giấy và thìa).

**Tiến trình:**

- Cắt một lỗ khá lớn trong hộp giấy bìa cứng để bàn tay trẻ có thể được đưa vô dễ dàng.
- Đẽ 3 đồ vật khá nhỏ xuyên qua lỗ dễ dàng vào hộp.
- Đóng hộp lại, hoặc bạn dùng hộp không nắp, bạn để đồ vật trên bàn và lấy hộp bao phủ lại sao cho trẻ không thấy những đồ vật đó.
- Bảo đảm trẻ quan sát bạn, bạn lấy bàn tay tiến đến lỗ và rút ra một đồ vật (gây sự ngạc nhiên khi rút đồ vật ra).
- Sau đó hướng dẫn bàn tay trẻ vào lỗ và lặp lại tiến trình. Thường trẻ mỗi lần trẻ rút ra một đồ vật.
- Sau khi lặp lại bài tập 2 hoặc 3 lần, hướng dẫn bàn tay trẻ vào lỗ và để trẻ một mình đưa bàn tay vô để tìm đồ vật.
- Dần dần trẻ làm chủ được bài tập, bạn có thể tăng hoặc bớt số lượng đồ vật và nói rộng hộp sao cho trẻ thăm dò nhiều hơn để tìm những đồ vật được giấu.

## 96 - NẮM BẮT ĐỒ VẬT

*Vận động tinh, nắm bắt, 0 - 1 tuổi*

CẢM NHẬN THỊ GIÁC, 0 -1 TUỔI

**Mục đích:** Cải thiện sự nắm bắt bằng hai ngón tay và làm chủ vận động tinh.

**Mục tiêu:** Lượm 10 đồ vật với nhiều loại kích cỡ và bỏ chúng vào chén.

**Dụng cụ:** Chén nhỏ, 10 đồ vật (ví dụ nhỏ, đậu phụng, nút áo, khối, hạt chuối, đinh ốc, ngòi viết, chìa khóa, bóng, tiền xu)

**Tiến trình:**

- Bạn cho trẻ ngồi vào bàn và nói với trẻ bây giờ đến giờ làm việc.
- Trải những đồ vật trên bàn trước mặt trẻ vừa tầm tay của trẻ.
- Lượm một đồ vật bằng cách sử dụng rất rõ ràng việc nắm bắt qua ngón cái và hai ngón đầu.
- Bạn nói “trong chén” và để đồ vật trong chén.
- Bạn cầm bàn tay trẻ và hướng dẫn ngón cái và hai ngón đầu để lượm một đồ vật. Bạn nói “trong chén” và di chuyển bàn tay trẻ về hướng cái chén.
- Bạn dùng bàn tay bạn để giúp trẻ thả đồ vật trong chén (khen và thưởng trẻ tức thì).

- Lặp lại bài tập nhiều lần cho tới khi bạn nhận ra trẻ bắt đầu tự làm những động tác. (ghi chú xem đồ vật nào khó lượm nhất và giúp trẻ hoàn thành. Đừng quên mỗi lần nói với trẻ “trong chén”).

## 97 - PHÁT TRIỂN VIỆC NẮM BẮT BẰNG HAI NGÓN TAY

*Vận động tinh, nắm bắt, 1 - 2 tuổi*

**Mục đích:** Phát triển việc cầm tốt bằng hai ngón tay và cải thiện làm chủ vận động tinh.

**Mục tiêu:** Rút ra những miếng đất sét nhỏ và bỏ chúng vào lọ

**Dụng cụ:** Đất sét, lọ.

**Tiến trình:**

- Bạn cho trẻ ngồi vào bàn với đất sét trước mặt trẻ.
- Bạn lấy đất sét ra khỏi lọ và để lọ ở tầm tay trẻ.
- Bạn cầm bàn tay trẻ và giúp trẻ lăn đất sét để làm một sợi dây nhỏ khoảng 1cm bề dày.
- Bảo đảm trẻ quan sát bạn và chỉ cho trẻ cách ấn như thế nào ở đầu sợi dây để rút ra một miếng đất sét nhỏ bằng cách dùng ngón cái và ngón trỏ.
- Bạn để miếng đất sét trước mặt trẻ để trẻ thấy bạn cầm như thế nào.
- Bạn nói “trong lọ” và để miếng đất sét trong lọ.
- Bạn cầm ngón cái và ngón trỏ của trẻ và giúp trẻ rút một miếng đất sét nhỏ.
- Bạn nói “trong lọ” và giúp trẻ thả đất sét trong lọ.
- Lặp lại bài tập nhiều lần bằng cách giảm sự hướng dẫn của bạn trên bàn tay trẻ khi bạn cảm thấy trẻ bắt đầu sử dụng thành thạo ngón cái và ngón trỏ.
- Bạn cho trẻ hiểu trẻ phải thực hiện bài tập này bao nhiêu lần bằng cách để một số lượng nhất định bánh kẹo trên bàn trước mặt bạn. (trẻ sẽ nhận bánh kẹo mỗi lần trẻ để đất sét vào lọ)

## 98 - XÚC ĐƯỜNG BẰNG MUỖNG

*Vận động tinh, thao tác, 1 - 2 tuổi*

TỰ LẬP, TỰ ĂN, 1 - 2 TUỔI

**Mục đích:** Cải thiện việc cầm nắm và thao tác đồ vật và phát triển khả năng tự ăn một cách độc lập.

**Mục tiêu:** Dùng thìa để chuyển đường từ lọ này sang lọ kia.

**Dụng cụ:** Thìa, đường (hoặc tất cả chất liệu rắn có hạt khác), hai chén hoặc các đồ chứa khác.

**Tiến trình:**

- Khi trẻ có thể cầm thìa dễ dàng trong vài giây (xem bài tập 94), bạn bắt đầu dạy trẻ công dụng của thìa.
- Để một chén đường và bình chứa rỗng trên bàn trước mặt trẻ.
- Cho thìa vào bàn tay trẻ và bàn tay bạn cầm nắm chặt bàn tay trẻ. Bằng một cử động chậm và xúc, bạn hướng dẫn trẻ cầm thìa cho vào đường.
- Lặp lại cử động này nhiều lần trước khi chuyển đường trong chén rỗng.
- Khi bạn nhận thấy trẻ bắt đầu học động tác, bạn giúp trẻ xúc một thìa nhỏ đường và chuyển qua chén khác.
- Lúc đầu, những chén phải đặt cạnh nhau nhưng khi trẻ thành thạo, những chén đó phải được để xa hơn.

- Mỗi buổi học bạn bắt đầu cho trẻ chuyển một hoặc hai thìa đường và dần dần tăng công việc cho tới khi trẻ chuyển hết số đường.

- Bạn giám sự hướng dẫn bàn tay trẻ, trước tiên bạn rút bàn tay bạn đến cổ tay trẻ, kế đến tới cánh tay và sau cùng rút bàn tay bạn ra hoàn toàn.

## 99 - LƯỢM ĐỒNG TIỀN XU

*Vận động tinh, nắm bắt, 1 - 2 tuổi*

PHỐI HỢP MẮT-BÀN TAY, TỰ CHỦ, 1 - 2 TUỔI

**Mục đích:** Cải thiện sự làm chủ vận động tinh và khả năng nắm bắt.

**Mục tiêu:** Lượm 10 đồng tiền xu và bỏ chúng vào lọ.

**Dụng cụ:** Tiền xu, bình cà phê hoặc hộp bơ thực vật bằng nhựa có nắp.

**Tiến trình:**

- Cắt một đường nứt nhỏ trên nắp hộp để đồng tiền xu có thể lọt vô dễ dàng.
  - Bạn bắt đầu để 2 đồng tiền trên bàn trước mặt trẻ. Bạn nói “con nhìn kia” và lượm từ từ một đồng tiền bằng ngón cái và ngón trỏ như một cái kềm.
  - Lay động đồng tiền trước mặt trẻ để gây sự chú ý và bỏ đồng tiền trong lỗ.
  - Bạn cầm tay trẻ và hướng dẫn ngón tay trẻ để lặp lại tiến trình với đồng tiền thứ hai.
  - Thường trẻ liền và để trẻ rời khỏi bàn một lúc.
  - Lặp lại nhiều lần tiến trình này, thêm từ từ nhiều đồng tiền hơn khi trẻ thành thạo.
- Đặt tất cả đồng tiền của buổi khám trên bàn để trẻ có thể thấy trẻ phải làm bài tập bao nhiêu lần. Nhắc lại cho trẻ bỏ đồng tiền vào lọ bằng cách chỉ đồng tiền và nói “ Con bỏ vào “ và sau đó chỉ đường nứt trên nắp lọ.

## 100 - MỞ NẮP VẬT CHỨA

*Vận động tinh, phối hợp 2 bàn tay, 1 - 2 tuổi*

BẮT CHƯỚC, VẬN ĐỘNG, 1- 2 TUỔI

**Mục đích:** Cải thiện sự làm chủ vận động tinh, sự rần rỏi của bàn tay và sự phối hợp của 2 bàn tay.

**Mục tiêu:** Mở 4 nắp vật chứa khác nhau để được thưởng

**Dụng cụ:** Hộp giấy, hộp diêm lớn (mở bằng cách đẩy), bình cà phê có nắp nhựa, hộp nữ trang, bánh kẹo.

**Tiến trình:**

- Bạn ngồi vào bàn, dưới đất hoặc nơi nào mà bạn và trẻ cảm thấy thoải mái. Bạn lấy một cái hộp, gây sự chú ý cho trẻ bằng cách nói “con nhìn đây” và di chuyển bánh kẹo trong tầm nhìn của trẻ.
- Bạn di chuyển từ từ bánh kẹo về phía hộp, bỏ kẹo vào trong hộp và đẩy nắp lại (bạn đảm bảo là trẻ quan sát bàn tay của bạn và bạn mở từ từ cái hộp)
- Bạn giả vờ ngạc nhiên và chỉ cho trẻ bánh kẹo ở bên trong. Bạn đóng hộp lại và đưa hộp cho trẻ. Bạn ra hiệu cho trẻ mở nắp bình ra.
- Nếu trẻ thử nhưng không nản, bạn giúp trẻ bắt đầu.
- Nếu trẻ không hiểu trẻ phải làm gì, bạn cầm bàn tay trẻ và hướng dẫn trẻ mở hộp.

- Khi trẻ mở hộp, trẻ nhận bánh kẹo và hộp được để sang một bên.
- Lặp lại tiến trình này với nhiều bình chứa khác nhau. Bạn ghi nhận bình chứa nào trẻ mở dễ dàng và bình chứa nào khó khăn hơn. Nếu một trong những bình chứa đặc biệt khó, bạn thay nó bằng bình chứa khác dễ hơn. Mục đích là để trẻ mở được bình chứa nhiều cách.

## 101 - TRÒ CHƠI CHO VÀ LẤY

*Vận động tinh, nắm bắt, 1 - 2 tuổi*

PHỐI HỢP MẮT-BÀN TAY, TỰ CHỦ, 1 - 2 TUỔI

KỸ NĂNG NHẬN THỨC, NGÔN NGỮ THỤ CẢM, 1 - 2 TUỔI

**Mục đích:** Cải thiện sự cầm nắm và buông đồ vật và phát triển khả năng tương tác.

**Mục tiêu:** Lấy 4 đồ vật trong hộp và đưa chúng cho người khác, lấy 4 đồ vật của một người và để chúng trong hộp.

**Dụng cụ:** Hai hộp kích cỡ trung, 4 đồ vật kích cỡ và hình dáng khác nhau (ví dụ hình khối, hạt chuỗi, chìa khóa, lược).

**Tiến trình:**

- Bạn ngồi vào bàn đối diện trẻ và đặt hai hộp cạnh nhau giữa bạn và trẻ. Đặt 4 đồ vật vào một trong hai hộp. Bạn để tay vào hộp lấy một trong những vật đó và đưa cho trẻ. Bạn nói “con cầm đi” và bạn ra hiệu cho trẻ lấy đồ vật. Nếu cần, bạn cầm bàn tay trẻ, bỏ đồ vật vào bàn tay và giúp trẻ nắm lại. Rồi bạn nói “con để nó vào” và chỉ vào hộp trống. Hướng bàn tay trẻ về phía hộp, giúp trẻ thả đồ vật vào và thưởng trẻ liền.

- Bạn lặp lại tiến trình này cho đến khi tất cả các đồ vật được chuyển từ hộp này sang hộp khác.

- Lặp lại bài tập này và giảm dần sự trợ giúp của bạn cho đến khi trẻ có thể lấy một đồ vật trong bàn tay bạn và đặt vào hộp phù hợp.

- Khi trẻ đã học lấy đồ vật trong bàn tay bạn, hãy động viên trẻ tìm trong hộp và đưa cho bạn một đồ vật. Bạn chỉ một đồ vật trong hộp và nói “cho cô đi”. Khi bạn nói “cho cô đi” bạn đưa bàn tay ra.

- Nếu trẻ không phản ứng, bạn tiếp tục đưa bàn tay và dùng bàn tay kia của bạn, giúp trẻ lược 1 đồ vật và để vào bàn tay bạn đang mở.

- Khi trẻ đưa cho bạn một đồ vật, bạn hãy để nó vào trong hộp và thưởng trẻ.

- Bạn lặp lại bài tập này cho đến khi trẻ lấy hết đồ vật trong một hộp đưa cho bạn để vào hộp khác.

- Khi trẻ đã học hai động tác này, bạn thay đổi thói quen bằng cách làm việc một ngày trên hành động cho và ngày khác trên hành động lấy. Với cách này trẻ phải nghe lệnh để hiểu trẻ phải làm điều gì.

## 102 - ĐẨY NÚT ĐỒ CHƠI

*Vận động tinh, thao tác, 1 - 2 tuổi*

PHỐI HỢP MẮT-BÀN TAY, TỰ CHỦ, 1 - 2 TUỔI

**Mục đích:** Cải thiện sự làm chủ vận động và phát triển khả năng điều khiển ngón tay đến một điểm.

**Mục tiêu:** Đẩy nút đồ chơi không trợ giúp để đạt kết quả được mong muốn.

**Dụng cụ:** Tất cả đồ chơi hoặc tất cả vật dụng trong đó việc đẩy nút tạo ra kết quả thú vị (ví dụ con rối lò xo, hộp nhạc, hộp ghi âm, chuông)

**Tiến trình:**

- Bạn ngồi vào bàn với trẻ và đặt đồ chơi trước trẻ. Bạn tạo sự chú ý của trẻ và chỉ cho trẻ cách đẩy nút để đồ chơi hoạt động.

- Đưa ngón trỏ của bạn trước mặt trẻ và di chuyển từ từ ngón trỏ về hướng cái nút để trẻ có thể thấy mối liên hệ giữa hành động và ngón tay của bạn và kết quả.

- Khi bạn đẩy nút, bạn hãy cười và vỗ tay và giả vờ nhún nhảy để chỉ cho trẻ là bài tập này vui.

- Đặt đồ chơi vào vị trí của trẻ và bạn cầm bàn tay trẻ. Hướng ngón tay của trẻ về phía nút và giúp trẻ đẩy nút đó.

- Bạn lặp lại bài tập này nhiều lần nhưng bỏ bớt sự trợ giúp của bạn bằng cách đầu tiên cầm cổ tay trẻ, sau đó cầm khuỷu tay trẻ và cuối cùng bỏ hoàn toàn.

- Khi trẻ có thể đẩy nút đồ chơi không trợ giúp, bạn đưa đồ chơi thứ hai tương tự và bạn xem trẻ có thể đẩy nút không cần trợ giúp khi bạn chỉ cho trẻ.

## 103 - CỜ TẮT

*Vận động tinh, thao tác, 1 - 2 tuổi*

TỰ LẬP, TỰ MẶC, 1 - 2 TUỔI

**Mục đích:** Khám phá đồ vật bằng cách nắm bắt và kéo đồ che phủ và phát triển khả năng cần thiết để tự mặc và tự cởi một cách độc lập.

**Mục tiêu:** Khám phá một phần thường bằng cách gỡ chiếc tất được gắn một cách lỏng lẻo trên lọ.

**Dụng cụ:** Tất lớn, chai hoặc hũ bằng nhựa không bẻ, bánh kẹo.

**Tiến trình:**

- Tạo sự chú ý của trẻ bằng cách đu đưa một trong những kẹo bánh trẻ ưa thích trong tầm nhìn của trẻ. Rồi bạn để kẹo bánh đó trong chai hoặc hũ không đậy nắp.

- Bạn đem chiếc tất để trên nắp bình sao cho miệng bình được che phủ một cách lỏng lẻo.

- Bạn cầm bàn tay trẻ và giúp trẻ cầm đầu tất và kéo, sau đó giúp trẻ lấy kẹo bánh trong chai ra.

- Lặp lại bài tập này nhiều lần và bạn chắc chắn là mỗi lần như thế trẻ thấy bạn để phần thường trong hộp chứa.

- Bạn giảm sự trợ giúp của bạn cho tới khi trẻ cầm được một đầu tất và kéo ra không có sự trợ giúp của bạn.

- Dần dần trẻ học được kéo tất một mình, bạn ấn từ từ chiếc tất sâu hơn sao cho mỗi lần kéo trẻ phải kéo mạnh hơn.

## 104 - XẾP GIẤY

*Vận động tinh, thao tác, 1 - 2 tuổi*

BẮT CHƯỐC, VẬN ĐỘNG, 1 - 2 TUỔI

**Mục đích:** Cải thiện khả năng vận động tinh bằng cách học xếp giấy.

**Mục tiêu:** Xếp tờ giấy 2 lần không trợ giúp.

**Dụng cụ:** Tờ giấy (21cm x 30cm)

**Tiến trình:**

- Trẻ ngồi vào bàn và bạn đứng sau chỉ cho trẻ cách xếp tờ giấy lớn (bạn chắc chắn trẻ nhìn tờ giấy).

- Bạn làm những động tác chậm và rõ ràng.

- Sau khi làm mẫu, bạn lấy tờ giấy khác và hướng dẫn chậm đôi bàn tay trẻ để gấp tờ giấy làm hai.

- Lặp lại bài tập này cho tới khi trẻ tự gấp tờ giấy (bạn đừng bận tâm nếu đường gấp không thẳng hoặc không rõ).

- Bạn để tờ giấy được xếp một bên vào chồng “đã làm xong”.

- Giảm từ từ sự hướng dẫn bàn tay trẻ cho tới khi trẻ có thể tự xếp.

- Khi trẻ xếp được tờ giấy một lần không trợ giúp, bạn bảo trẻ xếp lần thứ hai. Bạn ngồi cạnh trẻ và đưa cho trẻ một tờ giấy trong khi đó bạn cũng có một tờ.

- Bạn xếp tờ giấy một lần và bảo trẻ làm giống bạn, nhưng thay vì để tờ giấy lên chồng “đã xong”, bạn nói “con nhìn lần nữa” và bạn xếp tờ giấy của bạn lần thứ hai. Bạn chỉ giúp trẻ khi trẻ có vẻ lúng túng.

## 105 - BẮT ĐẦU TÔ MÀU

*Vận động tinh, thao tác, 1 - 2 tuổi*

PHỐI HỢP MẮT-BÀN TAY, VẼ, 1 - 2 TUỔI

BẮT CHUỐC, VẬN ĐỘNG, 1- 2 TUỔI

**Mục đích:** Phát triển khả năng sơ đẳng về tô màu.

**Mục tiêu:** cầm bút chì bột màu và vẽ ngẫu nhiên 2 hoặc 3 đường trên mảnh giấy.

**Dụng cụ:** 2 bút chì bột màu to, giấy, hộp nhỏ.

**Tiến trình:**

- Bạn ngồi cạnh trẻ vào bàn học với bút chì bột màu, giấy và một hộp trước mặt bạn.

- Bạn lấy giấy, bút chì bột màu và vẽ nguệch ngoạc hai ba đường nét.

- Bạn sử dụng cùng tờ giấy, cùng bút chì và thử bảo trẻ vẽ hai ba đường nét.

- Bạn để bút chì vào nắm tay của trẻ và dùng bàn tay bạn nắm bàn tay trẻ. Giúp trẻ vẽ nguệch ngoạc trong vài giây rồi khen trẻ.

- Bạn để tờ giấy vào chồng “đã xong” và bỏ bút chì vào hộp.

- Lặp lại bài tập này với bút chì bột màu thứ hai.

- Bạn giám dẫn sự trợ giúp của bạn cho tới khi trẻ có thể cầm bút chì bột màu và vẽ nguệch ngoạc một mình. Động viên trẻ vẽ lâu hơn, nhưng chỉ cho trẻ vài cây bút chì bột màu để trẻ thấy bài tập gồm bao nhiêu phần.

## 106 - BONG BÓNG XÀ PHÒNG

*Vận động tinh, thao tác, 2 - 3 tuổi*

VẬN ĐỘNG TINH, NẮM BẮT, 2 - 3 TUỔI

**Mục đích:** Cải thiện sự làm chủ vận động tinh và khả năng nắm bắt

**Mục tiêu:** Mở nắp hũ bong bóng xà phòng và sử dụng que chính xác.

**Dụng cụ:** Hũ bong bóng xà phòng (vớ que và nắp).

**Tiến trình:**

- Bạn chắc chắn nắp của hũ bong bóng xà phòng không siết chặt và bạn để hũ đó trên bàn trước mặt trẻ.
- Bạn nắm bắt chú ý của trẻ và chỉ cho trẻ cách vặn và mở nắp. Sau đó bạn lấy cái que ra và làm vài bong bóng bằng cách lay động que.
- Bạn bỏ que trong hũ và vặn nắp nhẹ nhẹ.
- Bạn cầm bàn tay trẻ và giúp trẻ mở nắp, sau đó hướng dẫn trẻ tìm que trong hũ và lay động que để tạo ra những bong bóng. Sau vài giây, bỏ que vào hũ và vặn nắp.
- Bạn để hũ trước mặt trẻ và ra hiệu cho trẻ mở nắp.
- Nhại lại cử động nếu cần, bạn đặt bàn tay trẻ trên hũ cho đúng.
- Bạn tiếp tục nhại lại những cử động khi bạn chắc chắn trẻ nhìn vào bàn tay bạn.
- Lặp lại bài tập cho tới khi trẻ mở nắp không trợ giúp (lúc đầu bạn mong đợi trẻ sẽ làm đổ, trước khi trẻ học cách làm chủ bàn tay, cái hũ và cái que).

## 107 - MỞ NẮP LỌ

*Vận động tinh, phối hợp hai bàn tay, 2 - 3 tuổi*

BẮT CHUỐC, VẬN ĐỘNG, 1 - 2 TUỔI

**Mục đích:** Cải thiện sự làm chủ vận động tinh. Sự phối hợp hai bàn tay, sự rắn rỏi bàn tay và sự xoay cổ tay.

**Mục tiêu:** Mở nắp lọ nhỏ không trợ giúp.

**Dụng cụ:** 3 lọ nhỏ có nắp để mở, bánh kẹo.

**Tiến trình:**

- Để 3 lọ trên bàn trước mặt trẻ. Bạn đưa bánh kẹo mà trẻ thích trong tầm nhìn của trẻ.
- Khi bạn nắm bắt được sự chú ý của trẻ, bạn mở nắp một trong 3 lọ và để bánh kẹo vào trong. Bạn đóng nhẹ cái nắp.
- Cho trẻ một cái lọ và ra hiệu cho trẻ mở nắp lọ bằng cách bắt chước hành động với bàn tay bạn. Sau đó bạn để bàn tay trẻ trên lọ một cách thích hợp và giúp trẻ mở nắp để lấy bánh kẹo.
- Lặp lại bài tập này với những lọ khác. Giảm sự trợ giúp của bạn cho tới khi trẻ mở một mình 3 lọ. Bạn đừng quên kiểm tra mỗi lần nắp không được đóng chặt quá.

## 108 - BÀI TẬP NGÓN TAY

*Vận động tinh, thao tác, 2 - 3 tuổi*

BẮT CHUỐC, VẬN ĐỘNG, 2 - 3 TUỔI

VẬN ĐỘNG TINH, PHỐI HỢP HAI BÀN TAY, 2 - 3 TUỔI

**Mục đích:** Cải thiện sự làm chủ ngón tay.

**Mục tiêu:** Thực hành cử động đơn giản các ngón tay không trợ giúp.

**Dụng cụ:** Không có.

**Tiến trình:**



- Bạn chỉ cho trẻ những cử động đơn giản về ngón tay và cho trẻ bắt chước những cử động sau (ví dụ bạn dùng ngón cái trái sờ liên tục vào mỗi ngón của bàn tay phải của bạn).

- Bạn ra hiệu cho trẻ phải bắt chước bạn. Nếu trẻ muốn bắt chước bạn, bạn dùng bàn tay bạn hướng dẫn bàn tay trẻ theo ý muốn. Bạn khen thưởng tức thì.

- Các động tác khác về ngón tay có thể được là:

a) cử động ngón cái bằng cách nắm tay lại.

b) cử động các ngón tay bằng cách để lòng bàn tay hướng lên cao.

c) cử động rời từng ngón bằng cách để lòng bàn tay hướng phía dưới.

- Lặp lại bài tập bằng cách sử dụng những động tác khác đơn giản về ngón tay để cho trẻ học cử động ngón tay chung với nhau và rời từng ngón.

## 109 - KÉO DÂY

*Vận động tinh, thao tác, 2 - 3 tuổi*

VẬN ĐỘNG TINH, NẮM BẮT, 2 - 3 TUỔI

CẢM NHẬN THÍNH GIÁC, 1 - 2 TUỔI

BẮT CHƯỚC, VẬN ĐỘNG, 1 - 2 TUỔI

**Mục đích:** Cải thiện sự cầm nắm và làm chủ vận động tinh.

**Mục tiêu:** Kéo dây của một đồ chơi hoặc thú nhồi bông để cho nó nói.

**Dụng cụ:** Búp bê hoặc thú nhồi bông biết nói hoặc phát âm khi ta kéo sợi dây.

**Tiến trình:**

- Bạn chỉ cho trẻ đồ chơi hoặc thú nhồi bông và nói “con nhìn kia”.
- Bạn chắc chắn trẻ quan sát bạn và chỉ cho trẻ cách kéo sợi dây đồ chơi để cho nó nói.
- Sau khi đồ chơi hết kêu, bạn đưa đồ chơi cho trẻ và hướng dẫn tay trẻ kéo sợi dây (bạn thường liền cho trẻ khi trẻ kéo đúng sợi dây).
- Bạn cho trẻ một đồ chơi khác và khuyến khích trẻ tự kéo sợi dây. Bạn chỉ cho trẻ sợi dây ở đâu và bắt chước hành động kéo. (bạn chỉ giúp trẻ khi trẻ lúng túng).
- Sau cùng, bạn dạy trẻ cầm đồ chơi và kéo không trợ giúp, bằng cách sử dụng hai bàn tay hợp tác với nhau.

## 110 - BÀI TẬP BÀN TAY

*Vận động tinh, nắm bắt, 2 - 3 tuổi*

**Mục đích:** Cải thiện sự rắn rời của bàn tay.

**Mục tiêu:** Mỗi bàn tay bóp miếng xốp và trái bóng bằng cao su mút 5 lần.

**Dụng cụ:** Miếng xốp, bóng bằng cao su mút.

**Tiến trình:**

- Bạn ngồi bên phải trẻ với bàn tay phải của bạn dang thẳng về phía trước, lòng bàn tay hướng lên cao.
- Bàn tay trái của bạn cầm bàn tay phải của trẻ dang thẳng giống như vậy trước mặt trẻ.
- Bạn nói “đóng” và gập bàn tay lại từ từ để trở thành cái nắm tay. Sau đó bạn nói “mở” và trở lại vị trí ban đầu.

- Lặp lại tiến trình bằng cách sử dụng bây giờ bàn tay trái của bạn để giúp trẻ cử động các ngón tay (bạn đừng quên mỗi lần cho lệnh “đóng” và “mở”).
- Lặp lại bài tập cho tới khi trẻ đóng và mở nắm tay phải 5 lần theo lệnh miệng của bạn.
- Khi trẻ làm được, bạn qua phía bên kia và dùng bàn tay phải của bạn giúp trẻ cử động bàn tay trái của trẻ.
- Khi trẻ mở và đóng mỗi nắm tay 5 lần không trợ giúp, bạn để một miếng xốp trong bàn tay trẻ và lặp lại bài tập. (cho trẻ bóp miếng xốp ít nhất 5 lần cho mỗi bàn tay)
- Sau cùng, thay thế miếng xốp bằng một trái bóng bằng cao su mềm và bạn tiếp tục bài tập. Bạn nhớ nói “đóng” và “mở” mỗi lần và bạn tiếp tục cử động bàn tay bạn cho trẻ có mẫu để bắt chước.

## 111 - KẸP PHƠI ĐỒ

*Vận động tinh, thao tác, 2 - 3 tuổi*

**Mục đích:** Cải thiện sự làm chủ vận động tinh và sự rắn rỏi của bàn tay.

**Mục tiêu:** Cột 6 kẹp phơi đồ ở các cạnh của hộp nhỏ.

**Dụng cụ:** 6 kẹp phơi đồ nhẹ bằng nhựa, hộp giấy.

**Tiến trình:**

- Trước khi bắt đầu bài tập, bạn kiểm tra các kẹp phơi đồ để bạn chắc chắn chúng không quá cứng để được mở dễ dàng.
- Bạn cầm kẹp phơi đồ trước mặt trẻ và chỉ cách bấm hai đầu để mở và đóng. Sau đó bạn nói “con nhìn nè” và bạn kẹp một góc cạnh của hộp giấy.
- Bạn để một kẹp trong bàn tay trẻ và dùng bàn tay bạn để giúp trẻ mở kẹp ra.
- Bạn hướng dẫn bàn tay trẻ kẹp một góc cạnh của hộp giấy. Khen trẻ và cho trẻ cái kẹp khác.
- Bạn giảm dần dần áp lực của bàn tay bạn cho tới khi trẻ tự làm phần chính của công việc.
- Khi trẻ kẹp một cái kẹp ở hộp không trợ giúp, bạn để 6 kẹp trước mặt trẻ và hướng dẫn trẻ kẹp hết tất cả các góc cạnh của hộp.
- Sau đó bảo trẻ gỡ các kẹp và bỏ chúng vào hộp. (Thưởng trẻ mỗi lần trẻ làm xong bài tập).

## 112 - VẼ BẰNG NGÓN TAY

*Vận động tinh, thao tác, 3 - 4 tuổi*

PHỐI HỢP MẮT-BÀN TAY, TỰ CHỦ, 3 - 4 TUỔI

CẢM NHẬN XÚC GIÁC, 3 - 4 TUỔI

**Mục đích:** Cải thiện sự làm chủ bàn tay và ngón tay.

**Mục tiêu:** Chỉ sử dụng một ngón tay vẽ chậm và nhẹ đường viền các hình thể.

**Dụng cụ:** Đồ thường dùng (ví dụ bóng, bàn, sách).

**Tiến trình:**

- Bạn cầm ngón tay trỏ của trẻ và đi chậm và nhẹ theo đường viền của một loạt đồ vật như quyển sách, cái bàn và trái bóng.
- Bạn nói nhỏ nhẹ với trẻ một cách trấn an khi hướng dẫn ngón tay của trẻ.

- Giảm dần sự hướng dẫn của bạn vào bàn tay trẻ và xem trẻ có tiếp tục vẽ đường nét một mình (khen trẻ khi trẻ di chuyển chậm ngón tay).

- Nếu trẻ bắt đầu cử động bàn tay theo bản năng, bạn bảo chậm lại, nếu được nói bằng miệng, nếu cần bằng cơ thể.

- Khi trẻ quen với xúc giác, bạn thay đổi đồ vật đã được sử dụng để có xúc giác đa dạng. Ví dụ bạn có thể cho trẻ vẽ đường viền của thú nhồi bông, sau đó viên đá lỏm chỏm và sau cùng một cái mâm trơn láng.

### 113 - ĐỒ CHƠI BẰNG GIẤY XÉP

*Vận động tinh, thao tác, 3 - 4 tuổi*

CẢM NHẬN THỊ GIÁC, 3 - 4 TUỔI

KỸ NĂNG NHẬN THỨC, NGÔN NGỮ THỤ CẢM, 3 - 4 TUỔI (KHÔNG BẮT BUỘC).

**Mục đích:** Cải thiện sự làm chủ vận động tinh, sự phối hợp bàn tay và sự phân biệt màu sắc.

**Mục tiêu:** Làm một đồ chơi nhỏ hình lò xo bằng cách xếp giấy.

**Dụng cụ:** Hai tờ giấy màu khác nhau (mỗi tờ chiều dài 15 cm và chiều rộng 3 cm).

**Tiến trình:**

- Dán hai đầu của hai tờ giấy chồng lên nhau tạo góc vuông.

- Chỉ cho trẻ cách xếp tờ giấy ở dưới lên trên tờ giấy ở trên.

- Nếu trẻ phản ứng tích cực với tên của màu sắc, bạn cho trẻ xếp tiếp và nói “xếp màu đỏ”.

Nếu cần, chỉ cho trẻ màu nào phải xếp cho đúng chiều.

- Nếu trẻ không còn phản ứng với tên của màu sắc, bạn chỉ tờ giấy ở dưới và nói “xếp”.

- Cho trẻ bắt chước lại động tác xếp. Nếu trẻ còn do dự, hướng dẫn bàn tay trẻ cho tới hết bài tập. Bạn tiếp tục xếp xen kẽ tờ giấy ở dưới chồng lên tờ giấy ở trên cho tới khi đồ chơi được xếp hoàn toàn.

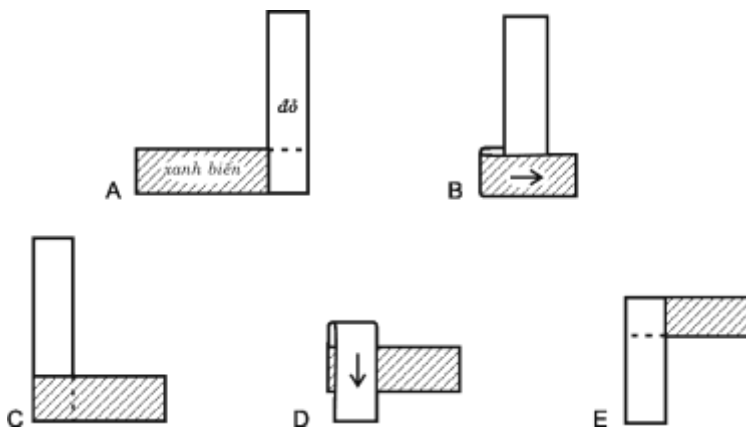

Hình 4.1 – Động tác liên tiếp để làm một đồ chơi

### 114 - CẮT BẰNG KÉO

*Vận động tinh, thao tác, 4 - 5 tuổi*

VẬN ĐỘNG TINH, THAO TÁC, 4 - 5 TUỔI

**Mục đích:** Cải thiện sự làm chủ vận động tinh và học cách sử dụng kéo.

**Mục tiêu:** Cắt ngẫu nhiên trên những tờ giấy.

**Dụng cụ:** Kéo, giấy.

**Tiến trình:**

- Trước khi bắt đầu bài tập, bạn hãy cắt những mảnh giấy thành đoạn dài 3cm để cho trẻ có khả năng cắt từ đầu này qua đầu kia những đoạn dài không khó khăn.

- Bạn để 3 tờ giấy và kéo trước mặt trẻ (bạn nắm bắt sự chú ý của trẻ và bạn cầm kéo).

- Bạn cầm kéo chính xác và đưa kéo trong tầm nhìn của trẻ. Sau đó bạn lượm một tờ giấy và làm một đường cắt.

- Bạn cầm bàn tay trẻ và đặt kéo trong tư thế đúng. Bạn sử dụng bàn tay bạn để củng cố sự cầm nắm của trẻ và sự làm chủ động tác của trẻ.

- Bạn dùng bàn tay kia của trẻ và giúp trẻ giữ tờ giấy.

- Bạn thao tác bàn tay trẻ 2 hoặc 3 lần để mở và đóng kéo. Bạn nói “cắt” mỗi lần kéo tự đóng lại. Bạn giúp trẻ làm một đường cắt trong mỗi tờ giấy.

- Khi bạn cảm thấy bàn tay trẻ bắt đầu làm động tác, bạn giảm sự trợ giúp (bạn đừng lo khi trẻ không cắt tới đầu kia của tờ giấy).

- Bạn khuyến khích trẻ cắt một lần trong mỗi tờ giấy và sau đó lấy tờ giấy khác. Như vậy, trẻ sẽ biết bài tập gồm bao nhiêu phần và trẻ ít có khuynh hướng nản chí.

## 115 - ĐAI ỐC VÀ BÙ LOONG

*Vận động tinh, phối hợp hai bàn tay, 4 - 5 tuổi*

PHỐI HỢP MẮT-BÀN TAY, TỰ CHỦ, 4 - 5 TUỔI

CẢM NHẬN THỊ GIÁC, 4 - 5 TUỔI

KỸ NĂNG NHẬN THỨC, KẾT HỢP, 1 - 2 TUỔI

**Mục đích:** Học phân biệt kích cỡ và cải thiện khả năng vận động tinh.

**Mục tiêu:** Ghép 3 đai ốc và bù loong với kích thước khác nhau mà không được trợ giúp.

**Dụng cụ:** 3 đai ốc và bù loong kích thước giống nhau, 3 đai ốc và bù loong kích thước khác nhau, 2 mâm để lựa chọn.

**Tiến trình:**

- Khi trẻ làm thành công hai miếng ván bằng đai ốc, bạn bắt đầu dạy trẻ lắp ghép đai ốc và bù loong rải rác bằng cách dùng hai bàn tay hợp tác với nhau.

- Bạn bắt đầu bằng 3 bù loong kích cỡ và hình thể giống nhau.

- Bạn tháo ra từng cặp và trộn chúng trước mặt trẻ. Sau đó bạn để hai mâm chọn lựa trước mặt trẻ, với một đai ốc mâm này và một bù loong mâm kia. Bạn bảo trẻ chọn lựa đai ốc và bù loong vào mâm thích hợp.

- Sau đó, bạn chỉ cho trẻ cách lắp ghép với đai ốc trong một bàn tay và với bù loong trong bàn tay kia. Bạn hướng dẫn bàn tay trẻ để lắp ghép cái thứ hai chung với nhau.

- Lặp lại bài tập và giảm dần sự trợ giúp của bạn cho tới khi trẻ lắp ghép 3 đai ốc và bù loong không cần trợ giúp.

- Khi trẻ không còn khó khăn với đai ốc và bù loong cùng kích cỡ, bạn thay thế 3 cặp kích cỡ và hình thể khác nhau (bạn bảo trẻ so sánh mỗi đai ốc và bù loong cho tới khi sự phối hợp đúng với nhau).

## 116 - BÔNG TUYẾT

*Vận động tinh, thao tác, 4 - 5 tuổi*

VẬN ĐỘNG TINH, NĂM BẮT, 3 - 4 TUỔI

**Mục đích:** Cải thiện sự chính xác khả năng xếp giấy và tăng lực cơ bắp khi sử dụng kéo.

**Mục tiêu:** Xếp và gấp nếp tờ giấy một cách chính xác và cắt độ dày của 4 tờ giấy.

**Dụng cụ:** Tờ giấy mỏng đánh máy hoặc tờ báo (15 cm x 15 cm), kéo.

**Tiến trình:**

- Bạn để một tờ giấy vuông trước mặt bạn và một tờ trước mặt trẻ. Bạn nói “con nhìn” trong khi đó bạn xếp chậm tờ giấy của bạn làm đôi. Sau đó bạn cầm bàn tay trẻ và giúp trẻ làm y như vậy.

- Bạn nói “lật qua” và bạn xếp lần nữa tờ giấy của bạn làm đôi. Bảo trẻ làm như vậy trên tờ giấy của trẻ, chủ yếu không có sự trợ giúp của bạn.

- Bạn lấy bút chì và đánh dấu tờ giấy được xếp để chỉ nơi cắt những lỗ hình chữ V. Bạn làm chữ V mỗi cạnh tờ giấy và cắt mỗi góc.

- Bạn mở bông tuyết và bộc lộ sự ngạc nhiên vì đã làm xong. Bạn giúp trẻ dán bông tuyết trên cửa sổ để chứng minh bạn rất hãnh diện về công việc của mình. Lúc đầu, bạn phải giúp trẻ rất nhiều bằng cách hướng dẫn bàn tay trẻ để cắt theo đường vẽ.



Hình 4.2 – Động tác liên tiếp để làm một bông tuyết

## 117 - PHOI QUẦN ÁO

*Vận động tinh, phối hợp hai bàn tay, 4 - 5 tuổi*

VẬN ĐỘNG TINH, NĂM BẮT, 3 - 4 TUỔI

**Mục đích:** Tăng lực cơ bắp và thời gian chú ý các cử động phối hợp.

**Mục tiêu:** Treo quần áo lên dây phơi đồ và kẹp chúng lại với kẹp phơi đồ.

**Dụng cụ:** Kẹp phơi đồ, găng tay, khăn mùa xoa, tất, dây phơi đồ, giỏ.

**Tiến trình:**

- Bạn giăng sợi dây giữa 2 cây hoặc 2 bàn ghế để treo sợi dây khoảng chiều cao của vai trẻ.

- Bạn bỏ quần áo trong giỏ để dưới chân trẻ và kẹp phơi đồ trong hộp để bên phải của cái giỏ.

- Bạn cho trẻ những lệnh, trước tiên hướng dẫn bàn tay trẻ, sau đó bằng lời và cử chỉ, như sau: “Con lấy chiếc tất (dùng bàn tay trái của trẻ), con lấy kẹp phơi đồ (dùng bàn tay phải của trẻ)”. “Con để chiếc tất (phoi nó trên sợi dây phơi đồ), cố định nó lại (bấm kẹp cho nó mở ra, kẹp chiếc tất lại và thả ra)”.

- Nếu bạn thấy một phần của bài tập gây khó khăn cho trẻ, ví dụ như phoi chiếc tất hoặc mở kẹp phơi đồ, bạn thao tác riêng rẽ phần này trước khi tiếp tục hết bài tập (ví dụ bảo trẻ thao tác để tất trên dây hoặc ngồi vào bàn thao tác gắn kẹp phơi đồ trên các cạnh của hộp).

## 118 - ĐINH ẤN

*Vận động tinh, thao tác, 5 - 6 tuổi*

BẮT CHUỐC, VẬN ĐỘNG, 2 - 3 TUỔI

VẬN ĐỘNG TINH, NẮM BẮT, 2 - 3 TUỔI

**Mục đích:** Cải thiện sự làm chủ vận động tinh và lực các ngón tay.

**Mục tiêu:** Ấn 12 đinh ấn trên miếng ván bằng lie.

**Dụng cụ:** Đinh ấn (đầu nhọn rất ngắn), bảng bằng lie.

**Tiến trình:**

- Bạn ngồi vào bàn với trẻ và để bảng bằng lie trên bàn trước mặt trẻ.
- Bạn để những đinh ấn ở một nơi mà bạn và trẻ có thể lấy được. Bạn chắc chắn trẻ quan sát bạn khi bạn nhặt đinh ấn đầu tiên.
- Làm động tác kim mạnh với ngón cái và ngón trỏ, nhặt một đinh ấn bằng đầu đinh. Cảm đinh ấn trước mặt trẻ để trẻ thấy chính xác bạn cầm như thế nào. Bạn nói “con nhìn nè” và đẩy đinh ấn nhẹ trên bằng lie.
- Bạn cầm ngón cái và ngón trỏ của trẻ và lặp lại tiến trình bằng cách hướng dẫn trẻ nhặt đinh ấn và ấn mạnh nó trên bằng.
- Bạn chỉ đinh ấn thứ hai, bạn nói “con ấn nó vô” và sau đó chỉ tấm bằng. Nếu trẻ không sẵn sàng để nhặt đinh ấn, bạn cầm bàn tay trẻ và hướng dẫn trẻ làm lại.
- Lặp lại bài tập cho tới khi trẻ nhặt và đặt 12 đinh ấn.
- Lúc đầu, bạn chỉ để 3 hoặc 4 đinh ấn trên bàn nhưng dần dần trẻ hiểu những gì ta mong đợi nơi trẻ, bạn tăng nhẹ số đinh ấn.

## 119 - ĐAN ĐỒ ĐỀ DƯỚI MÂM

*Vận động tinh, thao tác, 5 - 6 tuổi*

KỸ NĂNG NHẬN THỨC, NGÔN NGỮ THỤ CẢM, 4 - 5 TUỔI.

**Mục đích:** Học đan bằng cách sử dụng những hình vẽ đều đặn “phía trên, phía dưới”

**Mục tiêu:** Hiểu “phía trên” và “phía dưới”, do đó di chuyển tờ giấy. Làm cho đến khi công việc hoàn tất.

**Dụng cụ:** Giấy thủ công (hai màu hoặc hơn).

**Tiến trình:**

- Bạn cắt giấy thành từng mảnh rộng 3cm (màu thứ nhất: 20cm chiều dài; màu thứ hai: 30cm chiều dài). Bạn giữ một tờ giấy nguyên để làm nền.
- Bạn trải những mảnh màu thứ nhất thẳng đứng với tờ giấy nguyên và kẹp chúng lại ở đầu phía trên. Bạn lấy một mảnh của màu thứ hai và đan nó, đi từ phải qua trái (vì trẻ thuận bên phải). Trong lúc chỉ, bạn vừa nói “phía trên, phía dưới, vừa để một mảnh.
- Bạn cho trẻ mảnh tiếp theo và giúp trẻ đan lên đan xuống. Bạn chỉ cho trẻ phải đan lên hoặc xuống tùy theo vị trí của mảnh trước đó.
- Bạn dùng tờ đơn giản: “Con nhìn nè, cái này ở trên, bây giờ chúng ta phải để cái kia ở dưới”.
- Khi trẻ khởi sự, bạn rút lui và nhìn xa, bạn can thiệp nếu trẻ mất hướng hoặc bạn thấy trẻ bắt đầu nản.
- Khi mảnh giấy được để đúng chỗ, bạn cố định nó bằng tờ giấy dính nhỏ.
- Khi đồ đề dưới mâm đã hoàn thành, khen trẻ và đưa kéo cho trẻ để cắt những đầu giấy.

- Bạn treo đồ để dưới mâm ở trên tường nhà bếp hoặc để ở giữa bàn cho bữa ăn xế (cách cho trẻ xem việc sử dụng sản phẩm sẽ giúp trẻ ước muốn làm xong cái kế tiếp ngay mai).

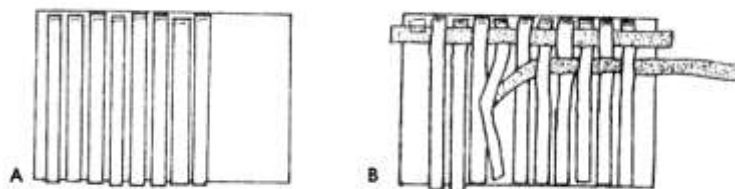

Hình 4.3 - Đan

## V - PHỐI HỢP MẮT-BÀN TAY

Sự phối hợp khả năng là một trong những điểm yếu quan trọng của trẻ tự kỷ. Vì thế điều quan trọng đặc biệt là xem mức độ phát triển liên quan trong tất cả bài tập phối hợp mắt -bàn tay. Kể cả trẻ có khả năng tốt về vận động tinh, khả năng phối hợp mắt bàn tay của trẻ có thể ở mức độ tương đối thấp hơn vì vấn đề nhận thức.

Phần lớn các bài tập về vận động tinh nhằm vào việc dạy trẻ nắm bắt và thao tác đồ vật. Sự phối hợp mắt -bàn tay có mục đích phối hợp những khả năng này với khả năng nhận thức. Ví dụ việc cầm bút chì bột màu và dùng nó để vẽ nguệch ngoạc một cách lộn xộn là một bài tập về vận động tinh. Nhưng việc sử dụng cùng bút chì bột màu để tô bên trong đường viền hoặc vẽ một hình vẽ đơn giản đòi hỏi sự phối hợp kỹ năng vận động tinh và nhận thức, và vì thế thuộc về loại bài tập phối hợp mắt -bàn tay.

Những bài tập về nhận thức, vận động tinh, và phối hợp mắt -bàn tay được mô tả trong tài liệu này liên kết chặt chẽ, nhưng độc giả không nên nghĩ rằng mức độ phát triển của trẻ sẽ là như nhau trong 3 loại chức năng. Thường cũng xảy ra ở một trẻ có khả năng vận động tinh tương ứng từ 4 đến 5 tuổi trong khi đó khả năng nhận thức và phối hợp mắt -bàn tay chỉ là 2 tuổi. Vậy việc đánh giá chính xác về mức độ chức năng của trẻ trong mỗi Lĩnh vực sẽ rất quan trọng trong việc thiết lập chương trình giáo dục cá nhân cho phù hợp.

Những bài tập sau đây là mẫu cho nhiều hoạt động mà ta có thể dựa vào đó để cải thiện sự phối hợp mắt -bàn tay của trẻ.

Vậy, sự phát triển những kỹ năng phối hợp mắt -bàn tay nghiêm túc là một trong những điểm quan trọng nhất về mức độ thích nghi của trẻ.

### 120 - CHUẨN BỊ XẾP THÀNH CHỖNG

*Phối hợp mắt-bàn tay, tự chủ, 0 - 1 tuổi*

VẬN ĐỘNG TINH, NẮM BẮT, 1 - 2 TUỔI

BẮT CHƯỐC, VẬN ĐỘNG, 1 - 2 TUỔI

**Mục đích:** Tăng sự làm chủ đặt đồ vật.

**Mục tiêu:** Xếp chồng 3 hoặc 4 hộp.

**Dụng cụ:** Hộp nhỏ ngũ cốc (rỗng hoặc đầy), giỏ quần áo.

**Tiến trình:**

- Bạn để những hộp ngũ cốc trong giỏ quần áo và ngồi dưới đất với trẻ.
- Lấy một hộp trong giỏ và đặt nó xuống đất sau đó lấy hộp khác và đặt chồng lên hộp thứ nhất.
- Lặp lại việc đó cho đến khi tất cả các hộp đều được chồng lên nhau. Sau đó làm đổ rồi ngay nhiên la lên.
- Lượm hết tất cả các hộp rồi bỏ chúng vào giỏ.
- Sau đó bắt đầu lại bài tập, nhưng sau khi đặt hộp thứ nhất xuống sàn, bạn đưa hộp thứ hai cho trẻ và giúp trẻ chồng lên.
- Lặp lại bài tập và giảm dần sự trợ giúp của bạn cho tới khi trẻ lấy tất cả các hộp trong giỏ chồng lên nhau mà không cần trợ giúp và sau đó làm ngã xuống hết.

## 121 – CÔNG VIỆC CHUẨN BỊ GHÉP HÌNH – I

*Phối hợp mắt-bàn tay, tự chủ, 0 - 1 tuổi*

VẬN ĐỘNG TINH, NĂM BẮT, 0 - 1 TUỔI

CẢM NHẬN THỊ GIÁC, 1 - 2 TUỔI

**Mục đích:** Cải thiện cách lấy một đồ vật và thả nó đúng mục tiêu.

**Mục tiêu:** Để một vật trong hộp rỗng.

**Dụng cụ:** 4 đồ hộp rỗng (khá lớn để đựng một đôi tất được cuộn tròn, ví dụ hộp cà phê), 4 đôi tất.

**Tiến trình:**

- Xếp 4 hộp thẳng hàng trên bàn trước mặt trẻ. Đặt 4 đôi tất được cuộn tròn vào 1 hộp giày cạnh trẻ.
- Lấy một đôi tất và bạn chỉ cho trẻ làm thế nào để đôi tất rớt vào trong hộp.
- Hướng dẫn bàn tay trẻ tìm trong hộp giày, lấy một đôi tất và đưa đôi tất đến hộp gần nhất và bỏ vào.
- Lặp lại bài tập cho đến khi trong mỗi hộp đều có một đôi tất.
- Giảm dần sự trợ giúp của bạn khi trẻ bắt đầu tự làm bài tập. Quan sát trẻ tỉ mỉ xem có phần nào của bài tập gây vấn đề cho trẻ – lấy tất, di chuyển tất lên phần trên hộp hoặc bỏ tất vào.
- Nếu trẻ cảm thấy khó khăn ở một phần nào đó, bạn hướng dẫn trẻ bằng cách chỉ hoặc làm điệu bộ. Khi tất cả các đôi tất nằm trong các hộp, bạn cất dụng cụ và thưởng trẻ.

## 122 – CÔNG VIỆC CHUẨN BỊ GHÉP HÌNH – II

*Phối hợp mắt-bàn tay, tự chủ, 0 - 1 tuổi*

VẬN ĐỘNG TINH, NĂM BẮT, 0 - 1 TUỔI

CẢM NHẬN THỊ GIÁC, 1 - 2 TUỔI

**Mục đích:** Cải thiện sự cảm nắm một đồ vật và thả nó đúng mục tiêu.

**Mục tiêu:** Để một hạt chuối trong mỗi ô trống của đồ đựng trứng bằng giấy cứng.

**Dụng cụ:** Đồ đựng trứng bằng giấy cứng, 12 hạt chuối to (hoặc hạt dẻ).

**Tiến trình:**



- Gỡ bỏ phần trên hộp đựng trứng và đặt phần dưới hộp trứng (với những chỗ trống) trước mặt trẻ. Đặt một hạt chuối trước trẻ và chỉ cho trẻ những chỗ trống của hộp đựng trứng. Bạn nói: “Con bỏ vào”.

- Bạn khen trẻ liền và thưởng trẻ nếu trẻ cố gắng lấy hạt chuối và bỏ nó vào trong hộp trứng. Nếu trẻ tỏ ra không hiểu, bạn hướng dẫn bàn tay trẻ cầm hạt chuối và đặt nó vào một trong lỗ bỏ trứng.

- Lặp lại bài tập này cho đến khi tất cả các hạt chuối được đặt vào lỗ hộp trứng.

- Bạn giảm dần sự trợ giúp cho đến khi trẻ có thể tự bỏ hạt chuối vào chỗ trống. Lúc đầu bạn phải chỉ chỗ trống để hướng dẫn sự chú ý của trẻ. Khi trẻ quen dần bài tập, bạn nói “con đặt vào” nhưng đừng chỉ. Bạn quan sát xem trẻ có thể định vị bằng mắt vị trí trống và bỏ hạt chuối vào đó không.

## 123 - CỌC NHỎ ĐỂ VÒNG

*Phối hợp mắt-bàn tay, tự chủ, 1 - 2 tuổi*

VẬN ĐỘNG TINH, THAO TÁC, 1 - 2 TUỔI

**Mục đích:** Cải thiện sự phối hợp mắt-tay và sự làm chủ vận động tinh.

**Mục tiêu:** Xỏ 4 vòng trên cọc nhỏ không trợ giúp.

**Dụng cụ:** Cọc nhỏ để vòng (đồ chơi).

**Tiến trình:**

- Đặt cọc nhỏ trước mặt trẻ và chỉ những vòng cho trẻ. Bạn nói: “con nhìn này” và chỉ cho trẻ cách đưa vòng vào cọc. Bạn lấy vòng ra và đưa vòng vào lại khi bạn chắc chắn là trẻ quan sát bạn.

- Đưa cho trẻ vòng thứ hai và bạn nói: “con bỏ vào”. Bạn hướng dẫn bàn tay trẻ để đưa vòng vào cọc.

- Bạn lặp lại bài tập cho đến khi 4 vòng được chồng lên nhau. Khen trẻ sau mỗi vòng được bỏ vào và thưởng trẻ khi 4 vòng được xếp vào. (Bạn chắc chắn là trẻ có thể thấy tất cả các vòng khi bạn đưa những vòng cho trẻ để trẻ biết trẻ còn phải làm bao nhiêu lần nữa)

## 124 - XẾP CHỒNG HÌNH KHỐI

*Phối hợp mắt-bàn tay, tự chủ, 1 - 2 tuổi*

VẬN ĐỘNG TINH, THAO TÁC, 1 - 2 TUỔI

**Mục đích:** Cải thiện sự phối hợp mắt-tay và sự làm chủ vận động tinh.

**Mục tiêu:** Xếp chồng 4 khối không trợ giúp.

**Dụng cụ:** 4 khối gỗ mỗi cạnh 5 cm.

**Tiến trình:**

- Đặt 4 hình khối trên bàn trước trẻ. Khi bạn chắc chắn là trẻ đã chú ý, bạn chỉ cho trẻ cách chồng những hình khối để xây một cái tháp.

- Gỡ những hình khối xuống và để vào vị trí cũ. Bạn đặt một hình khối ngay trước trẻ, lấy tiếp hình khối thứ hai, bạn nói: “con đặt lên” và bạn chồng hình khối lên trên cái thứ nhất (bạn chắc chắn là trẻ nhìn bạn khi bạn chồng hình khối thứ hai lên).

- Bạn cầm bàn tay trẻ, giúp trẻ lượm hình khối thứ ba, bạn nói “con đặt lên” và bạn hướng dẫn bàn tay trẻ để hình khối thứ ba lên trên hai hình khối trước.
- Lặp lại tiến trình này với hình khối thứ tư nhưng lần này bạn nói “con đặt lên” và bạn chỉ lên trên khối thứ ba (bạn tạo cho trẻ điều kiện để tự chồng khối lên và bạn chỉ giúp trẻ khi trẻ lúng túng).
- Khi tất cả hình khối đã được chồng lên, bài tập chấm dứt và trẻ nhận phần thưởng.
- Lặp lại bài tập này cho đến khi trẻ có thể chồng 4 hình khối không trợ giúp.

## 125 - HÌNH KHỐI TRONG LỌ

*Phối hợp mắt-bàn tay, tự chủ, 1 - 2 tuổi*

CẢM NHẬN THỊ GIÁC, 1 -2 TUỔI

**Mục đích:** Cải thiện sự làm chủ vận động tinh và sự chú ý.

**Mục tiêu:** Đổ 4 hình khối trong lọ.

**Dụng cụ:** Bình chứa có đục một lỗ trên nắp nhựa, 4 hình khối, 2 mâm để lựa chọn.

**Tiến trình:**

- Đặt bình chứa trên bàn giữa bạn và trẻ. Đặt hai hình khối vào mỗi mâm chọn lựa và đặt mỗi bên bình chứa một mâm.
- Chỉ một hình khối trong một mâm và nói “con bỏ vào bên trong”. Nếu cần, bạn cầm bàn tay trẻ và hướng dẫn trẻ lấy hình khối đúng và bỏ vào trong lỗ của nắp bình chứa.
- Rồi bạn chỉ một hình khối của mâm kia và lặp lại cùng tiến trình (bạn chắc chắn là trẻ quan sát bàn tay bạn khi bạn chỉ những hình khối).
- Bạn thay đổi mâm này qua mâm kia để trẻ phải di chuyển mắt để thấy những gì bạn chỉ.

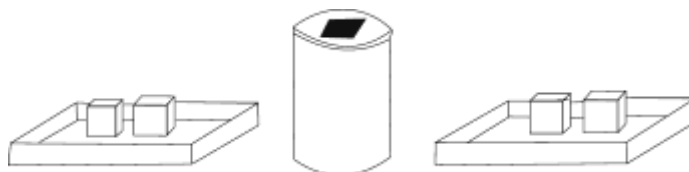

Hình 5.1 – Lọ có dạng đơn giản

## 126 - MIẾNG VÁN CÓ LỖ

*Phối hợp mắt-bàn tay, tự chủ, 1 - 2 tuổi*

VẬN ĐỘNG TINH, THAO TÁC, 1 -2 TUỔI

CẢM NHẬN THỊ GIÁC, 1 -2 TUỔI

**Mục đích:** Cải thiện khả năng điều khiển một vật đến mục tiêu xác định.

**Mục tiêu:** Lòng 5 cọc nhỏ trên miếng ván có lỗ không trợ giúp.

**Dụng cụ:** Miếng ván có lỗ đơn giản (ta có thể làm những cọc nhỏ bằng cách cắt cán chổi từng khúc có chiều dài bằng nhau và miếng ván được cắt lỗ là trên nắp hộp giày).

**Tiến trình:**

- Đặt miếng ván có lỗ trên bàn trước trẻ. Bạn thao tác bàn tay trẻ để tách tất cả những cọc nhỏ và rải trên bàn.

- Bạn cầm ngón trỏ của trẻ và giúp trẻ tìm ra lỗ trong miếng ván. Bạn chỉ một trong những cọc nhỏ, rồi chỉ một trong những lỗ và nói “con cắm cọc vào lỗ”. Bạn giúp trẻ làm cọc thứ nhất nhưng giảm dần sự trợ giúp của bạn.
- Sau khi giúp trẻ cắm cọc thứ nhất, bạn giúp trẻ nhổ cọc ra và cắm lại vô.
- Lặp lại tiến trình này với mỗi cọc.
- Khi trẻ đã quen cắm cọc vào lỗ, bạn ra hiệu “con cắm cọc vào lỗ” mà không chỉ cọc cũng không chỉ lỗ.
- Bạn thưởng trẻ khi tất cả cọc được cắm vào ván.

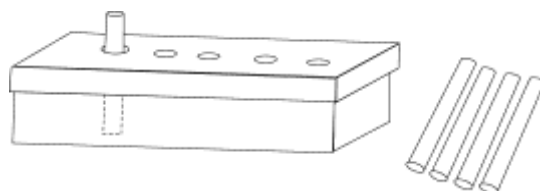

Hình 5.2 – Hộp giày làm bằng miếng ván có lỗ

## 127 - HỘP ĐỰNG BÚT CHÌ

*Phối hợp mắt-bàn tay, tự chủ, 1 - 2 tuổi*

VẬN ĐỘNG TINH, THAO TÁC, 1 -2 TUỔI

CẢM NHẬN THỊ GIÁC, 1 -2 TUỔI

**Mục đích:** Cải thiện sự thao tác đồ vật và sự di chuyển được kiểm soát đến mục tiêu.

**Mục tiêu:** Để 4 bút chì trong lỗ của hộp đựng viết không trợ giúp.

**Dụng cụ:** Đồ hộp (nước trái cây, rau cải, súp, v.v...), bìa cứng, 4 bút chì.

**Tiến trình:**

- Làm một hộp đựng bút chì đơn giản bằng cách đục hoặc cắt những lỗ của một miếng giấy cứng hình tròn và bạn tô màu lên hộp (bạn đảm bảo rằng các lỗ này khá lớn để bỏ bút chì vào dễ dàng).

- Đặt hộp đựng bút chì và 4 bút chì trước trẻ. Bạn chắc chắn rằng trẻ quan sát bạn và bạn để cây bút chì vào trong lỗ.

- Đưa cho trẻ cây bút chì thứ hai và bạn hướng dẫn bàn tay trẻ và nói “con để bút chì vào trong lỗ”. Bạn khen trẻ liền.

- Bạn đưa cây bút chì thứ ba, chỉ một lỗ trống và nói “con bỏ vào”. Bạn chỉ giúp trẻ khi cần.

- Khi trẻ quen bỏ bút chì vào lỗ, bạn ngưng chỉ lỗ và xem trẻ có biết tìm ra lỗ trống để cắm bút chì không.

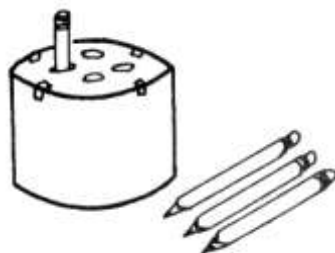

Hình 5.3 – Hộp được cắt ngắn dùng đựng viết chì

## 128 - TÔ MÀU

*Phối hợp mắt-bàn tay, vẽ, 1 - 2 tuổi*

VẬN ĐỘNG TINH, THAO TÁC, 1 -2 TUỔI

BẮT CHUỐC, VẬN ĐỘNG, 1 -2 TUỔI

**Mục đích:** Cải thiện sự làm chủ bàn tay và phát triển kỹ năng tô màu.

**Mục tiêu:** Vẽ 4 hoặc 5 đường bút chì ở trong một đường viền lớn.

**Dụng cụ:** Bút chì bột màu, giấy, bút phốt nét to.

**Tiến trình:**

- Với cây bút nét to, bạn vẽ 2 hình tròn hoặc 2 hình vuông giống nhau trên một tờ giấy. Kẻ đường viền dày, đậm và thấy rõ.

- Bạn đặt tờ giấy và 2 bút chì bột màu trước trẻ.

- Bạn lấy bút chì bột màu và kẻ vài nét bên trong một đường viền.

- Đưa cho trẻ bút chì thứ hai và nói “đến phiên con”, bạn cầm nắm bàn tay trẻ, giúp trẻ cầm bút chì và nguệch ngoạc trong đường viền vài giây.

- Khen trẻ và lấy tờ giấy thứ nhất ra.

- Bạn đưa tờ giấy thứ hai và lặp lại tiến trình. Lúc đầu trẻ không hiểu phải tô màu bên trong đường viền. Bạn tiếp tục vẽ những đường nét phía trong đường viền và sử dụng bàn tay của bạn để duy trì nét vẽ của trẻ phía trong đường viền.

- Giảm dần việc cầm bàn tay trẻ cho tới khi trẻ bắt đầu tô được một cách có trật tự.

- Thưởng trẻ mỗi khi trẻ xong một tờ.

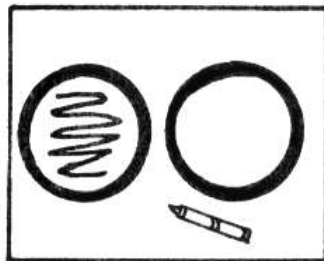

Hình 5.4 – Đường viền đậm để tô màu đơn giản

## 129 - XÂU HẠT – I

*Phối hợp mắt-bàn tay, tự chủ, 2 - 3 tuổi*

VẬN ĐỘNG TINH, PHỐI HỢP HAI BÀN TAY, 2 - 3 TUỔI

**Mục đích:** Cải thiện sự phối hợp mắt-tay và sự hợp tác hai bàn tay

**Mục tiêu:** Một tay cầm cốc và xỏ hai hạt chuối vào cốc nhỏ đó.

**Dụng cụ:** Cốc nhỏ, hạt chuối.

**Tiến trình:**

- Làm một con suốt hình thoi bằng cách cột một cọc nhỏ vào bánh xe được đặt nằm trên bàn, cọc nhỏ được đứng thẳng lên. Đưa cho trẻ hạt chuối (bạn đảm bảo là hạt chuối phù hợp với que) và hướng dẫn bàn tay trẻ đẩy hạt chuối vào que.

- Bạn lấy hạt chuối thứ hai và cầm hạt chuối sao cho trẻ thấy rõ cái lỗ. Sau đó đưa cho trẻ hạt chuối vừa nói “con xô hạt chuối vào” vừa chỉ cái que (chỉ giúp trẻ khi cần).

- Khi có 2 hạt chuối trên con suốt hình thoi, để nó một bên và lấy con suốt hình thoi thứ hai. Lần này bạn thử để trẻ xô hai hạt chuối không trợ giúp của bạn.

- Khi trẻ có khả năng xô dễ dàng những hạt chuối trên que với bánh xe đặt nằm trên bàn, bạn giúp một bàn tay trẻ cầm con suốt hình thoi, bàn tay kia hướng dẫn để hạt chuối vào trong con suốt hình thoi.

- Lúc đầu, bạn phải giúp hai bàn tay của trẻ, nhưng khi trẻ cầm được con suốt hình thoi, bạn có thể giảm dần sự trợ giúp của bạn.

- Lặp lại bài tập cho tới khi trẻ cầm được con suốt hình thoi và xô hai hạt chuối một mình

## 130 - XÂU HẠT – II

*Phối hợp mắt-bàn tay, tự chủ, 2 - 3 tuổi*

VẬN ĐỘNG TINH, PHỐI HỢP HAI BÀN TAY, 2 - 3 TUỔI

**Mục đích:** Cải thiện sự phối hợp mắt-tay và sự hợp tác hai bàn tay.

**Mục tiêu:** Xâu hai hạt chuối trên cái nạo ống điều không trợ giúp.

**Dụng cụ:** Nạo ống điều, hạt chuối.

**Tiến trình:**

- Khi trẻ có khả năng xâu hai hạt chuối trên một đồ vật vững chắc như con suốt hình thoi đồ chơi (xem bài tập 129), bạn thay một đồ vật mềm dẻo hơn nhưng còn một sự rắn chắc như cái nạo ống điều.

- Chỉ cho trẻ cách cầm đồ nạo ống điều trong một bàn tay và sử dụng bàn tay kia lượm hạt chuối và đẩy chúng vô đồ nạo ống điều.

- Sau đó đưa cho trẻ đồ nạo ống điều và giúp trẻ cầm chắc một tay. Giúp trẻ đẩy hạt chuối vào đồ nạo ống điều. Khi trẻ để ngay ngắn hai hạt chuối, bạn để dụng cụ qua một bên và thưởng trẻ (giảm sự trợ giúp của bạn khi trẻ hiểu những gì ta mong đợi nơi trẻ).

## 131 - XÂU HẠT – III

*Phối hợp mắt-bàn tay, tự chủ, 2 - 3 tuổi*

VẬN ĐỘNG TINH, PHỐI HỢP HAI BÀN TAY, 2 - 3 TUỔI

**Mục đích:** Cải thiện sự phối hợp mắt-tay và sự hợp tác hai bàn tay.

**Mục tiêu:** Xâu năm hạt chuối trên sợi dây nơ không trợ giúp.

**Dụng cụ:** Dây buộc (hoặc tất cả khúc dây dài và mỏng hoặc dây da), hạt chuối.

**Tiến trình:**

- Khi trẻ có khả năng xâu hai hạt chuối trên đồ nạo ống điều (xem bài tập 130), bạn thay bằng một dụng cụ mềm dẻo như một sợi dây giầy.

- Bạn làm một cái nơ ở đầu sợi dây để hạt chuối không rớt ra ở đầu kia. Trước tiên chỉ cách xâu một hạt chuối bằng giầy (bạn chắc chắn là trẻ quan sát bạn trong lúc bạn minh họa). Bạn hướng dẫn trẻ một bàn tay cầm sợi dây, bàn tay kia cầm hạt chuối. Giúp trẻ đặt đầu sợi dây vào lỗ hạt chuối và bạn di chuyển bàn tay trẻ để trẻ cầm đầu sợi dây vừa lú ra và kéo hạt chuối về phía nơ.

- Lặp lại bài tập cho đến khi 5 hạt chuỗi được xỏ vào dây. Lúc đầu bạn phải tiếp tục hướng dẫn trẻ trong suốt quá trình làm bài tập. Bạn nhớ rằng trẻ phải học riêng rẽ từng tay trước khi sử dụng phối hợp hai tay.

- Lặp lại bài tập cho tới khi trẻ có thể xâu 5 hạt chuỗi không trợ giúp.

### 132 - KẸP PHƠI ĐỒ

*Phối hợp mắt-bàn tay, tự chủ, 2 - 3 tuổi*

VẬN ĐỘNG TINH, THAO TÁC, 2 - 3 TUỔI

KỸ NĂNG NHẬN THỨC, KẾT HỢP, 3 - 4 TUỔI

**Mục đích:** Cải thiện sự di chuyển một đồ vật hướng đến mục tiêu, khả năng kết hợp và sự răn rỏi bằng tay.

**Mục tiêu:** Kẹp 6 kẹp phơi đồ ở những nơi chỉ định trên đồ hộp.

**Dụng cụ:** 6 kẹp phơi đồ bằng nhựa (màu sắc khác nhau nếu có thể được), đồ hộp.



Hình 5.5 – Kẹp quần áo được kẹp trên hộp

#### **Tiến trình:**

- Khi trẻ có khả năng kẹp những kẹp quần áo vào cái hộp không trợ giúp (xem bài tập 111), bạn bắt đầu dạy trẻ kẹp vào những nơi được xác định ngoài cái hộp ra.

- Vẽ 6 ngôi sao phía trên bên ngoài xung quanh hộp để trẻ có thể kẹp ngay ngôi sao (nếu bạn làm cùng bài tập này để phối hợp màu sắc, bạn vẽ những ngôi sao cùng màu với màu của kẹp quần áo).

- Đưa cho trẻ một cái kẹp quần áo, bạn chỉ một ngôi sao và nói “con kẹp lên trên”. Nếu trẻ thử kẹp vào một nơi khác trên hộp, bạn hãy chỉ lại lần nữa ngôi sao và lặp lại “con kẹp lên trên”. Nếu trẻ còn lúng túng, bạn hướng dẫn bàn tay trẻ về phía ngôi sao.

- Khi trẻ có khả năng kẹp 6 kẹp lên ngôi sao không trợ giúp, lâu lâu bạn nói “con kẹp lên” nhưng không chỉ bằng cử chỉ. Bạn xem trẻ có khả năng tìm một ngôi sao trống để kẹp vào không.

### 133 - CHUẨN BỊ VẼ: VẼ BẰNG NGÓN TAY

*Phối hợp mắt-bàn tay, hình vẽ, 2 - 3 tuổi*

VẬN ĐỘNG TINH, THAO TÁC, 2 - 3 TUỔI

BẮT CHƯỚC, VẬN ĐỘNG, 1 - 2 TUỔI

**Mục đích:** Cải thiện sự làm chủ bàn tay và phát triển khả năng chuẩn bị cho hình vẽ.

**Mục tiêu:** Vẽ 3 đường trên đĩa gạo lứt hoặc bột chỉ với một ngón tay.

**Dụng cụ:** Khuôn bánh kem, đường (hoặc tất cả các chất có hạt như gạo lứt hoặc bột).

#### **Tiến trình:**

- Rắc bột lên khuôn tới độ dày khoảng ½ cm.

- Bạn cầm ngón trỏ của trẻ và chỉ cho trẻ cách vẽ những đường thẳng.
- Giảm dần sự hướng dẫn của bạn trên ngón tay trẻ khi trẻ bắt đầu tự vẽ những nét.
- Khi trẻ thích thú bài tập này, bạn vẽ những nét thay phiên nhau và cố gắng giúp trẻ bắt chước những nét vẽ ngang dọc của bạn.

### 134 - ĐỒ CHƠI XÂY DỰNG

*Phối hợp mắt-bàn tay, tự chủ, 3 - 4 tuổi*

VẬN ĐỘNG TINH, THAO TÁC, 3 - 4 TUỔI

**Mục đích:** Cải thiện sự phối hợp mắt-tay và học sử dụng đúng những yếu tố xây dựng.

**Mục tiêu:** Xây dựng đơn giản với 3 yếu tố.

**Dụng cụ:** Đồ chơi xây dựng (loại Meccano hoặc Lego).

**Tiến trình:**

- Bạn đảm bảo trẻ quan sát bạn và xây dựng đơn giản với 3 yếu tố.
- Đặt hình mẫu của bạn một bên và để 3 yếu tố như trên trước trẻ. Giúp trẻ sao chép mẫu của bạn bằng cách hướng nhẹ bàn tay trẻ.
- Khen trẻ và đặt kết quả của trẻ cạnh mẫu của bạn.
- Đặt tiếp 3 miếng khác trước trẻ và giúp trẻ phối hợp 2 miếng đầu. Chỉ bằng cử chỉ cho trẻ để trẻ tự đặt miếng thứ 3. Chỉ giúp trẻ khi trẻ lúng túng.
- Khi trẻ thêm được miếng thứ 3 không trợ giúp, cho trẻ tự phối hợp 3 miếng.
- Cuối cùng khi trẻ thành thục, tặng từ từ số miếng (bạn nhớ rằng để nhiều miếng trước mặt trẻ sẽ làm trẻ rối lên).

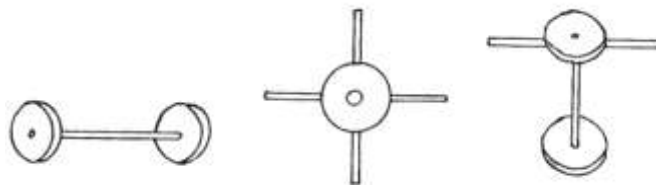

Hình 5.6 – Lắp ráp đơn giản những thành phần đồ chơi

### 135 - NẶN ĐẤT SÉT – I

*Phối hợp mắt-bàn tay, tự chủ, 3 - 4 tuổi*

VẬN ĐỘNG TINH, PHỐI HỢP HAI BÀN TAY, 3 - 4 TUỔI

CẢM NHẬN THỊ GIÁC, 3 - 4 TUỔI

BẮT CHƯỚC, VẬN ĐỘNG, 3 - 4 TUỔI

**Mục đích:** Cải thiện sự phối hợp mắt-tay và phát triển khả năng sao chép đồ vật.

**Mục tiêu:** Sao chép 3 đồ vật thường dùng bằng cách sử dụng đất sét.

**Dụng cụ:** Đất sét, 3 đồ vật thường dùng với hình thể đơn giản (ví dụ bóng, chén, và hình khối).

**Tiến trình:**

- Bạn ngồi vào bàn với trẻ. Đặt 3 đồ vật để sao chép một bên bàn và 6 miếng đất sét lớn phía bên kia.

- Đặt 1 đồ vật và 2 miếng đất sét trước trẻ. Bạn nêu tên đồ vật phải được sao chép và đảm bảo rằng trẻ nhìn đồ vật đó. Nếu bạn sao chép cái chén, bạn nói “con nhìn đây, cái chén”. Khi trẻ chú ý, bạn dùng miếng đất sét nặn cái chén. Đặt cái chén của bạn cạnh cái chén mẫu.

- Sau đó bạn chỉ miếng đất sét thứ hai và nói “con làm cái chén đi”. Nếu trẻ chưa sẵn sàng nặn, bạn cầm bàn tay trẻ và giúp trẻ thao tác. Nếu trẻ không hiểu trẻ phải làm cái chén, tiếp tục giúp trẻ nặn để đạt được kết quả.

- Khi chén thứ 2 được làm xong, bạn đặt nó cạnh chén mẫu và chén thứ 1 và nói “cái chén”.

- Thường trẻ liền và lặp lại bài tập với nhiều đồ vật khác.

## 136 - NẶN ĐẤT SÉT – II

*Phối hợp mắt-bàn tay, tự chủ, 3 - 4 tuổi*

VẬN ĐỘNG TINH, PHỐI HỢP HAI BÀN TAY, 3 - 4 TUỔI

CẢM NHẬN THỊ GIÁC, 3 - 4 TUỔI

BẮT CHUỐC, VẬN ĐỘNG, 3 - 4 TUỔI

**Mục đích:** Cải thiện sự phối hợp mắt-tay, học cách sử dụng đúng dụng cụ cho trò chơi và phát triển khả năng tái tạo những bản sao chép hình với hai chiều kích.

**Mục tiêu:** Nặn đất sét để làm những hình thể đơn giản tượng trưng cho hình ảnh chúng.

**Dụng cụ:** Đất sét, hình ảnh 3 đồ vật thường dùng mà trẻ biết, những hình ảnh có thể được vẽ bằng tay hoặc được cắt trong tạp chí, và có thể được, tượng trưng giống như những đồ vật đã được sử dụng trong bài tập 135.

**Tiến trình:**

- Khi trẻ có khả năng nặn thường xuyên những hình dạng đồ vật được thấy bằng đất sét, bạn dùng hình ảnh của những đồ vật ấy để dạy trẻ tái tạo lại những hình dựa trên hai kích cỡ.

- Đặt 2 miếng đất sét và một hình trước trẻ. Nêu tên đồ vật của hình ảnh như bạn đã nêu với chính đồ vật ấy. Bạn đảm bảo là trẻ nhìn hình và nói “con nhìn này, cái chén”. Cho trẻ chú ý đến cái chén. Rồi bạn lấy một miếng đất sét và nặn một cái chén.

- Bạn chỉ miếng đất sét thứ hai và nói “con làm cái chén đi”. Nếu trẻ lúng túng, bạn cầm bàn tay trẻ và giúp trẻ thao tác.

- Đặt chén thứ hai cạnh cái chén đã làm xong và cạnh hình. Bạn chỉ tất cả nhóm đó và nói “cái chén”.

- Thường trẻ liền và lặp lại bài tập với 2 hình khác.

## 137 - PHẦN TRONG TOÀN THỂ

*Phối hợp mắt-bàn tay, tự chủ, 3 - 4 tuổi*

VẬN ĐỘNG TINH, THAO TÁC, 3 - 4 TUỔI

CẢM NHẬN THỊ GIÁC, 3 - 4 TUỔI

**Mục đích:** Nhận biết mối quan hệ giữa những phần với tổng thể và ghép cho đúng những phần đó để tạo một đồ vật hoàn chỉnh.

**Mục tiêu:** Ghép những phần của một đồ vật thành 2 mảnh không trợ giúp.

**Dụng cụ:** Giấy có màu sắc, giấy trắng, viết chì bột màu, kéo, keo...

**Tiến trình:**



- Bạn cắt trên giấy màu những cặp hình thể đơn giản để khi ghép lại thành một đồ vật trẻ nhận biết dễ dàng.

- Bạn vẽ một đường thẳng dọc ở giữa tờ giấy lớn màu trắng. Một bên đường thẳng, bạn ghép những mảnh mẫu của đồ vật và dán nó trên tờ giấy. Bạn cho trẻ hai phần của hình ảnh và chỉ trẻ cách ghép chúng bên phần trống của tờ giấy để phù hợp với mẫu (bạn chắc chắn trẻ quan sát bạn khi bạn ghép những mảnh).

- Bạn nêu tên đồ vật, sau đó tách ra lại hai mảnh. Bạn cho trẻ ghép lại hai phần cũng giống như vậy. Nếu trẻ lúng túng, bạn giúp trẻ xoay những phần cho tới khi tương ứng đúng.

- Kế tiếp, bạn dán những mảnh đó trên tờ giấy. Bạn treo những hình ảnh trong phòng của trẻ để chứng minh bạn hạnh diện về thành quả của trẻ. Khi bài tập trở nên dễ dàng đối với trẻ, bạn cho những hình ảnh khó hơn với 3 hoặc 4 phần.

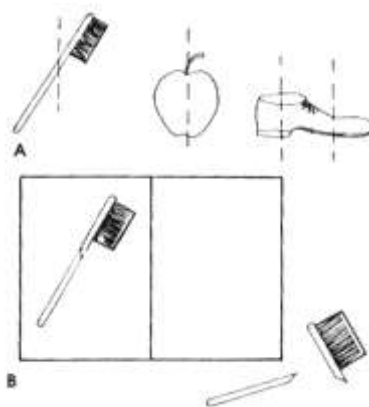

Hình 5.7 – Gợi ý những hình ảnh để cắt và để kết hợp

## 138 – KẸP

*Phối hợp mắt-bàn tay, tự chủ, 3 - 4 tuổi*

VẬN ĐỘNG TINH, THAO TÁC, 3 - 4 TUỔI

CẢM NHẬN THỊ GIÁC, 1 - 2 TUỔI

**Mục đích:** Cải thiện sự phối hợp mắt-tay, sự làm chủ vận động tinh và khả năng di chuyển đồ vật đến mục tiêu.

**Mục tiêu:** Dùng kẹp lược 6 đồ vật nhỏ và bỏ chúng vào những vị trí của đồ đựng trứng bằng giấy cứng.

**Dụng cụ:** Kẹp nhỏ dễ uốn, đồ đựng trứng bằng giấy cứng, đồ vật nhỏ (như ống chỉ, ống dài, hạt chuỗi, v.v...)

**Tiến trình:**

- Bạn để rải rác 2 hoặc 3 đồ vật nhỏ trên bàn trước mặt trẻ, để phần dưới của đồ đựng trứng bằng giấy cứng trên bàn. Bạn nói “con nhìn nè” và chỉ cho trẻ cách mở và đóng những kẹp.

- Khi bạn chắc chắn trẻ quan sát bạn, bạn dùng kẹp để lược một đồ vật và hướng đồ vật ấy đến lỗ trống của đồ đựng trứng. Bạn thả đồ vật đó trong lỗ bằng cách mở kẹp ra.

- Sau đó đưa kẹp cho trẻ và giúp trẻ để bàn tay cho đúng. Đặt bàn tay bạn lên bàn tay trẻ để điều khiển. Bàn tay kia của bạn, chỉ một vật trên bàn và nói “con bỏ vô”. Bạn giúp trẻ làm chủ cái kẹp để lược đồ vật và thả nó trong lỗ đựng trứng.

- Đầu bài tập, bạn cũng phải chỉ lỗi trông cho trẻ biết đồ vật để ở đâu. Lúc đầu, trẻ có thể chỉ lượng một hoặc hai đồ vật (bạn chỉ để một số đồ vật mà bạn nghĩ trẻ có thể lượng được). Để cho trẻ khỏi nản chí, trẻ phải biết trẻ làm công việc đó bao nhiêu lần.

- Giảm dần sự kiểm soát của bạn nơi bàn tay trẻ khi bạn thấy trẻ tự làm chủ được cái kẹp. Khi trẻ quen với bài tập, bạn nói “con bỏ vô” nhưng không chỉ vị trí. Bạn xem trẻ có thể tìm vị trí trống và bỏ đồ vật vào đúng mục tiêu mà không cần sự trợ giúp.

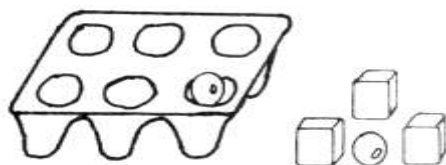

Hình 5.8 – Hình khối và hạt chuối được đặt trong hộp đựng trứng

### 139 - VẼ ĐƯỜNG NGANG

*Phối hợp mắt-bàn tay, hình vẽ, 3 - 4 tuổi*

VẬN ĐỘNG TINH, THAO TÁC, 3 - 4 TUỔI

**Mục đích:** Cải thiện sự làm chủ bàn tay và phát triển khả năng vẽ.

**Mục tiêu:** Vẽ 3 đường ngang bằng cách nối một loạt dấu chấm.

**Dụng cụ:** Giấy, bút chì bột màu, bút phốt nét to.

**Tiến trình:**

- Dùng bút chì nét to, bạn chuẩn bị một loạt giấy làm việc bằng cách vẽ 5 hoặc 6 tập hợp những chấm tròn to cách nhau khoảng 2cm.

- Bạn cầm bàn tay trẻ, đưa cho trẻ 1 cây bút chì, giúp trẻ đặt bút chì lên chấm trái. Bạn nói “con nối đi” và bạn hướng dẫn bàn tay trẻ di chuyển viết chì màu đến điểm bên phải.

- Lặp lại bài tập nhiều lần. Bạn giảm dần sự trợ giúp khi bạn cảm thấy trẻ bắt đầu tự di chuyển bút chì.

- Thưởng trẻ sau mỗi tờ giấy được làm xong.

- Khi trẻ có khả năng nối khá thẳng giữa 2 chấm cách nhau 2 cm, bạn tăng dần khoảng cách giữa 2 chấm và các chấm lượt dần.

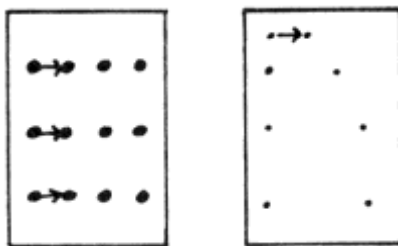

Hình 5.9 – Giấy làm việc từ chấm này sang chấm kia

## 140 - VẼ HÌNH TRÒN

*Phối hợp mắt-bàn tay, hình vẽ, 3 - 4 tuổi*

VẬN ĐỘNG TINH, THAO TÁC, 3 - 4 TUỔI

**Mục đích:** Phát triển khả năng cơ bản của hình vẽ.

**Mục tiêu:** Nói một loạt dấu chấm để làm thành hình tròn bổ sung một hình ảnh đơn giản.

**Dụng cụ:** Giấy, bút chì bột màu, bút phốt nét to.

**Tiến trình:**

- Vẽ một số hình đơn giản, mỗi hình một trang trong đó hình tròn là một phần quan trọng của hình vẽ. Dùng bút chì nét to vẽ những hình nhưng vẽ đường tròn bằng những chấm bút chì rõ nét.

- Đưa cho trẻ một bút chì màu và một tờ giấy làm việc. Bạn nêu tên đồ vật và chỉ cho trẻ những gì còn thiếu.

- Hướng dẫn bàn tay trẻ vẽ đường tròn, nói các chấm và bổ túc hình vẽ.

- Giảm dần sự trợ giúp khi trẻ hiểu ta chờ đợi gì ở trẻ.

- Khi trẻ làm dễ dàng, ta vẽ những chấm nhạt hơn.

- Cuối cùng bạn sử dụng hình vẽ một đồ vật thường dùng trong tờ giấy nhưng dùng vẽ đường viền hình tròn bằng những chấm. Bạn xem trẻ có thể nhận ra vị trí hình tròn ở đâu và bổ sung hình vẽ không trợ giúp.

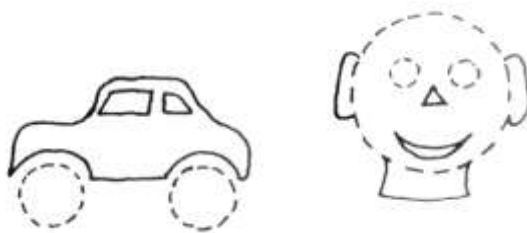

Hình 5.10 – Bài tập bổ sung hình ảnh bằng cách nối những chấm

## 141 - CẮT BĂNG KÉO

*Phối hợp mắt-bàn tay, tự chủ, 4 - 5 tuổi*

VẬN ĐỘNG TINH, THAO TÁC, 4 - 5 TUỔI

VẬN ĐỘNG TINH, PHỐI HỢP HAI BÀN TAY, 4 - 5 TUỔI

**Mục đích:** Phát triển sự làm chủ cầm kéo và sự phối hợp mắt-bàn tay.

**Dụng cụ:** Giấy, kéo, bút phốt nét to.

**Tiến trình:**

- Cắt một mảnh giấy trắng thành dải khoảng 2cm chiều rộng.

- Dùng bút chì nét to, kẻ những đường đậm đen cách nhau 5cm.

- Đưa cho trẻ một dải và kéo và giúp trẻ đặt tay đúng vừa cầm kéo vừa cầm giấy. Bạn chỉ cho trẻ một đường vẽ trên tờ giấy và nói “con cắt đi”.

- Nếu trẻ lúng túng hoặc thử cắt ngoài đường vẽ, bạn hướng dẫn tay trẻ để cho đường cắt gần giống như đường vẽ. Thường trẻ ngay.

- Lặp lại bài tập nhiều lần cho tới khi trẻ cắt suốt đường vẽ không có sự trợ giúp của bạn.

- Khi trẻ quen cắt suốt đường vẽ mà bạn chỉ, bạn thử ra lệnh miệng “cắt đi” nhưng không chỉ (xem trẻ có tìm đường vẽ một mình và cắt ngay ngắn suốt đường vẽ đó).

## 142 - CẮT HÌNH ẢNH

*Phối hợp mắt-bàn tay, tự chủ, 4 - 5 tuổi*

VẬN ĐỘNG TINH, PHỐI HỢP HAI BÀN TAY, 4 - 5 TUỔI

**Mục đích:** Cắt một cách chính xác bằng cách dùng kéo của trẻ.

**Mục tiêu:** Cắt hình ảnh đơn giản không trợ giúp.

**Dụng cụ:** An bom tô màu, kéo, bút chì bột màu.

**Tiến trình:**

- Khi trẻ đã học cắt dọc theo đường vẽ (xem bài tập 141), bạn dạy trẻ cắt hình ảnh.
- Những quyển tập tô màu sơ cấp mà hình ảnh có những đường viền đen dày rất tốt cho bài tập này vì những đường viền này chấp nhận cho trẻ có một lề sửa sai.
- Lúc đầu bạn thử dùng những hình ảnh chỉ có đường thẳng, nhưng khi trẻ thành thạo hơn trong việc phối hợp bàn tay, bạn cho trẻ những hình ảnh gồm những hình cong đơn giản.
- Tìm hiểu tờ giấy an -bom tô màu và cho trẻ tô màu tờ giấy đó thật tốt trong khả năng của trẻ. Màu sắc giúp trẻ phân biệt những phần trong hình ảnh.
- Trước tiên bạn cắt hình ảnh để trẻ có thể thấy được dễ dàng đường của kéo.
- Đưa cho trẻ cái kéo, bạn chắc là trẻ cầm kéo đúng và bạn chỉ cho trẻ đường trẻ phải cắt. Bạn nói: “con cắt đi”. Khi trẻ cắt đến chỗ quẹo, bạn giúp trẻ xoay kéo và giấy để cắt theo hướng mới.
- Khi trẻ cắt xong hình, bạn thưởng trẻ liền và kẹp hoặc dán hình trong sách để cho trẻ thấy là bạn rất hạnh diện về thành quả của trẻ.

## 143 - MIÉNG VÁN CÓ BÙ LOONG – I

*Phối hợp mắt-bàn tay, tự chủ, 4 - 5 tuổi*

VẬN ĐỘNG TINH, THAO TÁC, 4 - 5 TUỔI

**Mục đích:** Cải thiện sự phối hợp mắt-bàn tay.

**Mục tiêu:** Ghép miếng ván có bù loong đơn giản gồm 3 đinh ốc và bù loong có kích cỡ giống nhau.

**Dụng cụ:** Miếng ván (khoảng 30 cm chiều dài, 10 cm chiều rộng và 2 cm chiều dày), 3 đinh ốc và bù loong cùng kích cỡ.

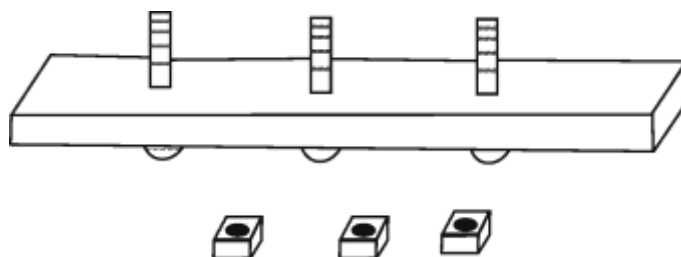

Hình 5.11 – Miếng ván có bù loong

**Tiến trình:**

- Trước khi bắt đầu bài tập, bạn làm một miếng ván có bù loong. Bạn vắn 3 đỉnh bù loong cùng kích cỡ vào miếng ván sao cho đỉnh bù loong nhú ra khỏi gỗ ít nhất 2cm. Bạn nói “con nhìn này”.

- Khi bạn chắc là trẻ quan sát, bạn lấy ốc vắn từ từ vào đỉnh bù loong. Rồi bạn cầm tay trẻ, giúp trẻ nhặt con ốc thứ hai (như cái kìm). Hướng dẫn bàn tay trẻ vắn con ốc vào đỉnh bù loong thứ hai.

- Chỉ con ốc còn lại, bạn nói “con vắn vào”. Nếu trẻ chú ý đến con ốc, bạn khen trẻ ngay và giúp trẻ hoàn thành bài tập.

- Bạn lặp lại bài tập này nhiều lần và giảm dần sự trợ giúp cho đến khi trẻ có thể hoàn thành các con ốc và bù loong không trợ giúp. (Đừng đòi hỏi trẻ phải vắn sát. Lúc đầu chắc chắn trẻ chỉ vắn một hay 2 tua mỗi cái)

## 144 - MIẾNG VÁN CÓ BÙ LOONG – II

*Phối hợp mắt-bàn tay, tự chủ, 4 - 5 tuổi*

VẬN ĐỘNG TINH, THAO TÁC, 4 - 5 TUỔI

CẢM NHẬN THỊ GIÁC, 4 - 5 TUỔI

**Mục đích:** Cải thiện sự phối hợp mắt-bàn tay và sự phân biệt kích cỡ.

**Mục tiêu:** Ghép miếng ván có bù loong gồm 3 đỉnh ốc và bù loong có kích cỡ khác nhau.

**Dụng cụ:** Miếng ván (khoảng 30 cm chiều dài, 10 cm chiều rộng và 2 cm chiều dày), 3 đỉnh ốc và bù loong kích cỡ khác nhau (xem bài tập 143).

**Tiến trình:**

- Khi trẻ có khả năng lắp ráp miếng ván có bù loong đơn giản, bạn làm một miếng ván có bù loong phức tạp hơn bằng cách dùng 3 bù loong có kích cỡ khác nhau. Đặt miếng ván trên bàn trước trẻ và để rải rác 3 con ốc kích cỡ khác nhau quanh tấm ván.

- Bạn cầm bàn tay trẻ và giúp trẻ lượm một con ốc. Bạn chắc chắn là trẻ nhìn bạn và bạn thử con ốc trên tất cả đỉnh bù loong cho đến khi bạn thấy đỉnh bù loong nào hợp với con ốc đó. Khi bạn thử con ốc trên đỉnh bù loong không phù hợp, bạn cười, lắc đầu và nói “không được”.

- Khi bạn thấy cặp trùng khớp, bạn nghiêng đầu và nói “được rồi” và giúp trẻ vắn ốc.

- Lặp lại bài tập với đỉnh ốc thứ hai và thứ ba. Khi bạn đã giúp trẻ ở con ốc thứ hai, bạn xem trẻ có thể tự lượm được con ốc thứ ba và tìm ra đỉnh bù loong còn trống không.

-Lặp lại bài tập này cho đến khi trẻ có thể hoàn thành hết tấm ván một mình (bạn chỉ giúp trẻ khi trẻ cần).

## 145 - GIẤY CỨNG ĐỂ BUỘC DÂY

*Phối hợp mắt-bàn tay, tự chủ, 4 - 5 tuổi*

VẬN ĐỘNG TINH, TỰ CHỦ, 4 - 5 TUỔI

KỸ NĂNG NHẬN THỨC, LÀM MỘT LOẠT, 3 - 4 TUỔI

**Mục đích:** Phát triển khả năng buộc được tổ chức.

**Mục tiêu:** Xỏ chỉ vào mỗi lỗ của miếng ván theo lệnh được thiết lập.

**Dụng cụ:** Giấy cứng dày (với những lỗ được đục xung quanh chu vi), dây cột giày.



Hình 5.12 – Giấy cứng để buộc dây

**Tiến trình:**

- Chỉ cho trẻ tấm bìa cứng để buộc dây và cho trẻ dùng ngón tay sờ vào mỗi lỗ. Lúc đầu bạn phải hướng dẫn bàn tay trẻ về phía lỗ kế tiếp để dạy trẻ sờ theo thứ tự và theo hướng ngược lại kim đồng hồ. Lặp lại cho trẻ “con sờ tất cả các lỗ”.

- Bạn giúp trẻ cầm dây ở tay phải và cho trẻ xỏ lỗ thứ nhất. Bạn nhấn mạnh hướng bằng cách nói “xỏ lên” rồi giúp trẻ tay trái cầm đầu sợi dây và nói “con kéo” cho đến khi trẻ kéo sợi dây sát lỗ.

- Rồi bạn nói với trẻ “con để dây xuống” rồi đưa bàn tay phải của trẻ lượm lại sợi dây và nói “đẩy lên trên” và “kéo” ở mỗi lỗ. Sự lặp lại thường xuyên lời chỉ dẫn này giúp trẻ làm bài tập có tổ chức.

- Khi trẻ bắt đầu nắm bước kế tiếp, bạn hoàn toàn không nhắc lại lệnh. Tuy nhiên bạn phải theo dõi để xem trẻ có nhớ hướng “xỏ lên” và không nhảy lỗ.

**146 - VIẾT CHỮ HOA**

*Phối hợp mắt-bàn tay, hình vẽ, 4 - 5 tuổi*

VẬN ĐỘNG TINH, THAO TÁC, 4 - 5 TUỔI

**Mục đích:** Phát triển khả năng viết chữ in và cải thiện sự phối hợp mắt-bàn tay.

**Mục tiêu:** Nối những chấm để hình thành chữ hoa.

**Dụng cụ:** Giấy, bút chì bột màu, bút phốt nét to.

**Tiến trình:**

- Chuẩn bị trước giấy làm việc bằng cách dùng bút chì ghi những chấm tạo đường viền những chữ viết hoa.

- Dùng bút nét to tô một chấm để chỉ vị trí khởi hành và sử dụng mũi tên để chỉ hướng mỗi đường. Những tờ giấy làm việc thứ nhất chỉ gồm những chữ có đường thẳng.

- Đưa cho trẻ cây bút chì bột màu và hướng dẫn bàn tay trẻ vẽ các chữ. Ra lệnh miệng đơn giản cho trẻ trong khi đó bạn vẽ đường viền (ví dụ đối với chữ “A” bạn có thể nói “phía dưới, phía dưới, đi ngang” để chỉ hướng của 3 đường).

- Khi trẻ vẽ tốt, bạn ghi những chấm nhạt dần và xa hơn.

- Cuối cùng, bạn xem trẻ có vẽ được chữ bằng cách chỉ dựa vào lệnh miệng của bạn.

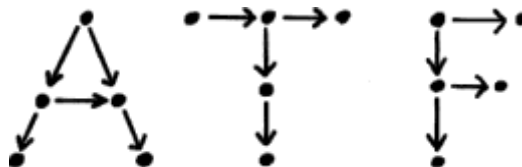

Hình 5.13 – Chữ tạo được bằng cách nối các chấm

## 147 - HÌNH VẼ: VẼ HÌNH TRÒN VÀ HÌNH VUÔNG

*Phối hợp mắt-bàn tay, hình vẽ, 4 - 5 tuổi*

VẬN ĐỘNG TINH, THAO TÁC, 4 - 5 TUỔI

BẮT CHUỐC, VẬN ĐỘNG, 4 - 5 TUỔI

**Mục đích:** Cải thiện khả năng vẽ và sự phối hợp mắt-bàn tay.

**Mục tiêu:** Nối những chấm để vẽ hình tròn và hình vuông.

**Dụng cụ:** Giấy, bút chì bột màu, bút phốt nét to.

**Tiến trình:**

- Chuẩn bị một lô giấy trên mỗi tờ có hình viền dấu chấm hình tròn hoặc hình vuông. Những dấu chấm phải được thấy rõ ràng và lúc đầu rất gần nhau. Bạn cầm một tờ giấy và cây bút chì bột màu và để chúng trước mặt trẻ.

- Bạn cầm ngón trỏ của trẻ và vẽ chậm chậm đường viền của hình trên tờ giấy. Khi di chuyển ngón tay của trẻ, bạn nói “chấm” mỗi lần bạn đi tới dấu chấm.

- Sau khi vẽ đường viền nhiều lần với ngón tay của trẻ, bạn cho trẻ cây bút chì bột màu và giúp trẻ nối những chấm bằng một đường. Mỗi lần bạn tiếp tục lặp lại “chấm...chấm”.

- Lặp lại bài tập mỗi lần lấy tờ giấy mới.

- Khi trẻ bắt đầu tự nối một mình những chấm, bạn giảm số chấm đường viền và làm những chấm nhạt hơn.

- Khi số chấm được giảm mỗi hình còn 4, bạn lấy tờ giấy trắng và vẽ phân nửa hình tròn hoặc hình vuông. Bạn xem trẻ có thể vẽ phân nửa hình còn lại.

## 148 – HÌNH VẼ: CHỮ THẬP VÀ ĐƯỜNG CHÉO

*Phối hợp mắt-bàn tay, hình vẽ, 4 - 5 tuổi*

VẬN ĐỘNG TINH, THAO TÁC, 4 - 5 TUỔI

**Mục đích:** Cải thiện khả năng vẽ và sự phối hợp mắt-bàn tay.

**Mục tiêu:** Nối những chấm để hình thành đường chéo và chữ thập.

**Dụng cụ:** Giấy, bút chì bột màu, bút phốt nét to.



Hình 5.14 – Đường chéo nối từ những chấm

**Tiến trình:**

- Bạn chuẩn bị một lô giấy bằng cách vẽ những chấm được thấy rõ ràng theo mẫu đường chéo và chữ thập. Bạn dùng bút phốt nét to chấm một chấm lớn và tô lên chỉ vị trí khởi đầu.

- Bạn bắt đầu bằng những tờ giấy chỉ có đường chéo. Bạn đưa cho trẻ cây bút chì bột màu và hướng dẫn tay trẻ nối những chấm. Mỗi lần vẽ một đường, bạn nói “chấm...chấm...chấm...”.

- Khi trẻ bắt đầu tự di chuyển cây bút chì bột màu, bạn rút lại sự hướng dẫn tay trẻ nhưng bạn tiếp tục lặp lại “chấm...chấm...chấm...”

- Lặp lại bài tập bằng cách lấy tờ giấy có chữ thập được làm bởi mẫu chấm.
- Khi trẻ thành thạo, bạn sử dụng ít dấu chấm bằng hình vẽ mà làm những dấu chấm nhạt hơn.
- Khi trẻ nối được 2 dấu chấm nhỏ để làm thành một đường 5cm, bạn vẽ một đường chéo hoặc chữ thập và xem trẻ có sao chép được mà không cần những dấu chấm để nối.

## 149 - HÌNH VẼ: KHUÔNG THÙNG

*Phối hợp mắt-bàn tay, hình vẽ, 4 - 5 tuổi*  
 VẬN ĐỘNG TINH, THAO TÁC, 4 - 5 TUỔI  
 BẮT CHƯỚC, VẬN ĐỘNG, 4 - 5 TUỔI

**Mục đích:** Cải thiện sự phối hợp mắt-bàn tay, sự làm chủ bút chì bột màu và khả năng vẽ hình thể.

**Mục tiêu:** Vẽ những hình học đơn giản lúc đầu nhờ khuôn thùng và sau đó không trợ giúp.

**Dụng cụ:** Giấy cứng dày, bút chì bột màu, giấy.

**Tiến trình:**

- Bạn chuẩn bị những khuôn thùng đơn giản bằng cách cắt những hình vuông, hình tròn và hình tam giác trên miếng giấy bìa cứng. Bạn để 3 khuôn thùng ở góc bàn để trẻ nhìn thấy trẻ phải làm việc bao nhiêu lần.
- Để khuôn thùng thứ nhất trên tờ giấy trước mặt trẻ và giúp trẻ hướng bàn tay trẻ vào trong khuôn thùng. Sau đó lặp lại bài tập với bút chì trong bàn tay trẻ.
- Bạn để khuôn thùng một bên và chỉ hình vẽ trẻ vừa làm.
- Lặp lại bài tập với khuôn thùng thứ hai và thứ ba. Sau mỗi khuôn thùng, thưởng trẻ.
- Giảm sự hướng dẫn của bạn vào bàn tay trẻ cho tới khi trẻ vẽ được một mình khuôn thùng.
- Khi trẻ thành thạo về khuôn thùng, cho trẻ vẽ mẫu trên nửa tờ giấy, trên nửa tờ giấy còn lại, bạn hướng dẫn bàn tay trẻ sao chép cùng hình đó với bàn tay giơ cao.
- Bạn tiếp tục vẽ hình thể với và không khuôn thùng. Bạn giảm sự hướng dẫn của bạn vào bàn tay trẻ cho tới khi trẻ vẽ hình thể lúc đầu với khuôn thùng và sau đó không khuôn thùng.

## 150 - HÌNH VẼ: CHUYỂN ĐỔI HÌNH THỂ THÀNH HÌNH ẢNH

*Phối hợp mắt-bàn tay, hình vẽ, 4 - 5 tuổi*  
 CẢM NHẬN THỊ GIÁC, 3 - 4 TUỔI

**Mục đích:** Cải thiện khả năng vẽ và phát triển trí tưởng tượng.

**Mục tiêu:** Chuyển đổi hình thể đơn giản thành hình vẽ đồ vật thường dùng.

**Dụng cụ:** Giấy, bút chì bột màu.

**Tiến trình:**

- Bạn chuẩn bị một lô giấy, mỗi tờ chỉ có một hình tròn hoặc hình vuông. Bạn lấy một tờ giấy và bút chì bột màu và chỉ cho trẻ trang trí hình thể như thế nào để biến đổi hình thể đó thành một đồ vật mà trẻ nhận biết.
- Ví dụ, bạn chỉ cho trẻ hình vuông và nói “con nhìn nè, hình vuông, con hãy vẽ cái nhà”
- Bạn cho trẻ cây bút chì bột màu và hướng dẫn bàn tay trẻ trang trí hình vuông, làm cho nó giống cái nhà. Sau đó bạn chỉ cho trẻ hình ảnh và nói “cái nhà”.



- Sau khi giúp trẻ chuyển đổi nhiều lần hình vuông thành cái nhà, bạn giảm sự hướng dẫn của bạn vào bàn tay trẻ khi bạn vẽ nhà gần xong và xem trẻ có hoàn thành một mình (bạn giúp trẻ vẽ dần dần một phần hình thể càng ngày càng lớn hơn chính hình ảnh đó).

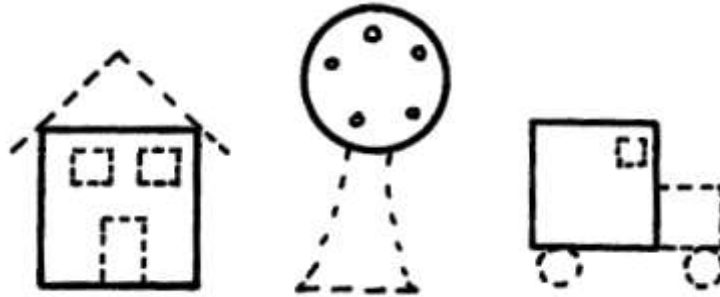

Hình 5.15 – Hoàn thành hình bằng cách nối các điểm

## 151 - VIẾT TÊN BẰNG CHỮ IN

*Phối hợp mắt-bàn tay, hình vẽ, 4 - 5 tuổi*

VẬN ĐỘNG TINH, THAO TÁC, 4 - 5 TUỔI

KỸ NĂNG NHẬN THỨC, KẾT HỢP, 3 - 4 TUỔI

**Mục đích:** Cải thiện sự phối hợp mắt-bàn tay, chữ viết in và khả năng kết hợp.

**Mục tiêu:** Viết bằng chữ in những chữ tên của trẻ bằng cách sao chép theo mẫu.

**Dụng cụ:** Giấy màu, giấy trắng, bút chì bột màu.

**Tiến trình:**

- Bạn cắt những chữ “S-C-O-T-T” trên tờ giấy màu. Mỗi chữ có chiều cao 5cm. Trên tờ giấy trắng, bạn xếp những chữ đó để trở thành cái tên Scott.
- Bạn vẽ đường viền những chữ đó dưới mẫu.
- Bạn vẽ mẫu những chữ đó bằng dấu chấm dưới đường viền được vẽ.
- Bạn chuẩn bị một lô tờ giấy. Bạn để một tờ giấy trên bàn trước mặt trẻ. Trước tiên bạn cho trẻ một trò chơi chữ đã được cắt để trẻ so sánh những chữ đó với chữ trên mẫu.
- Nếu trẻ cần sự trợ giúp, bạn chỉ cho trẻ cách so sánh mỗi chữ với mẫu cho tới khi trẻ tìm được đúng chữ.
- Sau đó bạn cho trẻ đặt những chữ đã được cắt trên mẫu.
- Kế đó, bạn cho trẻ tô trong những đường viền những chữ tên của trẻ.
- Sau cùng cho trẻ nối những chấm để in tên của trẻ (bạn chỉ trợ giúp khi trẻ cần).
- Bạn nói “chấm...chấm...chấm...” khi trẻ nối những chấm.
- Lặp lại những chữ và tên trẻ ở mỗi giai đoạn của bài tập.
- Mỗi lần trẻ nối kết một chữ, tô một chữ hoặc nối những chấm để làm thành một chữ, bạn nêu tên chữ đó. Bạn thử cho trẻ lặp lại tên của trẻ.
- Mỗi lần trẻ xong một giai đoạn, bạn lặp lại tên trẻ và thử để trẻ nói tên (bạn chỉ sử dụng một tờ giấy cho mỗi buổi).

Hình 5.16 – Kết hợp và vẽ các chữ

## 152 - HÌNH VẼ: BỔ SUNG NHỮNG HÌNH ẢNH ĐƠN GIẢN

*Phối hợp mắt-bàn tay, hình vẽ, 4 - 5 tuổi*

VẬN ĐỘNG TINH, THAO TÁC, 4 - 5 TUỔI

CẢM NHẬN THỊ GIÁC, 4 - 5 TUỔI

**Mục đích:** Cải thiện khả năng vẽ và cảm nhận.

**Mục tiêu:** Nhìn hình, ghi nhận những gì thiếu và bổ túc hình vẽ.

**Dụng cụ:** Giấy, bút chì bột màu.

**Tiến trình:**

- Bạn vẽ một loạt hình đồ vật đơn giản mà bạn biết là trẻ biết, nhưng bỏ qua một phần nổi bật của hình.

-Đưa cho trẻ tờ giấy làm việc và một bút chì màu. Bạn cầm ngón trỏ của trẻ và vẽ theo đường viền của hình vẽ và bạn chắc là trẻ nhìn hình vẽ khi bạn cho ngón tay trẻ đi chuyên. Khi đến phần thiếu bạn nói: “Ồ thiếu rồi!”. Bạn giúp trẻ sử dụng bút chì màu để bổ sung hình vẽ.

- Thường trẻ ngay và bạn lấy tờ giấy làm việc thứ hai. Bạn lặp lại bài tập nhiều lần.

- Khi trẻ quen với bài tập, bạn xem trẻ có tìm ra được phần thiếu khi bạn không cần cầm ngón tay trẻ đi hết đường viền của hình vẽ không.

Hình 5.17 – Bổ sung hình ảnh

## 153 - HÌNH VẼ: HÌNH THỂ VÀ HÌNH VẼ

*Phối hợp mắt-bàn tay, hình vẽ, 4 - 5 tuổi*

VẬN ĐỘNG TINH, THAO TÁC, 4 - 5 TUỔI

**Mục đích:** Phát triển khả năng vẽ.

**Mục tiêu:** Nối những chấm có chấm rời để làm những hình thể và hình vẽ đơn giản.

**Dụng cụ:** Giấy, bút chì bột màu, bút phốt nét to.

**Tiến trình:**

- Chuẩn bị nhiều tờ giấy làm việc với những chấm bằng bút chì tạo thành hình vẽ có hình dạng đơn giản. Sử dụng chấm màu để chỉ điểm xuất phát và mũi tên để chỉ hướng mỗi đường.

- Bạn giúp trẻ nối các chấm để bổ sung hình vẽ.

- Giảm sự trợ giúp khi trẻ bắt đầu tự theo các mũi tên.

- Khi trẻ nối thành thạo, bạn ghi những dấu chấm và những mũi tên nhạt và xa hơn.

Hình 5.18 – Nối những chấm theo mũi tên

## 154 - ĐINH ẤN – II

*Phối hợp mắt-bàn tay, tự chủ, 5 - 6 tuổi*

VẬN ĐỘNG TINH, THAO TÁC, 5 - 6 TUỔI

VẬN ĐỘNG TINH, NẮM BẮT, 2 - 3 TUỔI

CẢM NHẬN THỊ GIÁC, 2 - 3 TUỔI

**Mục đích:** Cải thiện khả năng nắm bắt một đồ vật và hướng nó về một mục tiêu.

**Mục tiêu:** Ấn 12 đinh trên bảng thông báo bằng vỏ cây bần vừa theo dõi hình vẽ được chỉ định bởi những miếng giấy màu.

**Dụng cụ:** Đinh ấn (đầu nhọn ngắn), bảng bằng vỏ cây bần, giấy màu.

**Tiến trình:**

- Đặt một đinh ấn trước trẻ và hướng dẫn bàn tay trẻ nhặt cẩn thận đầu đinh ấn rồi giữ bàn tay trẻ để ấn đinh vào bảng thông báo.

- Lặp lại bài tập này cho đến khi trẻ có thể ấn ngẫu hứng những đinh ấn vào bảng không trợ giúp.

- Dán 12 điểm bằng giấy trên bảng để tạo thành đường viền một vật dễ nhận biết như ngôi nhà, gương mặt. Để rải rác đinh ấn trên bàn trước trẻ.

- Chỉ một đinh ấn rồi chỉ một điểm và nói “con ấn vào trong”. Nếu trẻ thử để đinh ấn vào nơi khác, bạn hướng dẫn từ từ bàn tay trẻ về vị trí đúng.

- Lặp lại bài tập với những đinh ấn còn lại. Khi trẻ quen với bài tập, lâu lâu bạn nói “con ấn vào” nhưng bạn đừng chỉ vào điểm. Bạn xem trẻ có tìm được một điểm trống để ấn đinh vào. Nếu trẻ lúng túng, bạn nhanh chóng chỉ một điểm để tránh làm trẻ nản chí.

## 155 - VIẾT SỐ

*Phối hợp mắt-bàn tay, hình vẽ, 5 - 6 tuổi*

VẬN ĐỘNG TINH, THAO TÁC, 4 - 5 TUỔI

**Mục đích:** Phát triển khả năng viết.

**Mục tiêu:** Theo dõi hình vẽ để vẽ những số có một chữ số.

**Dụng cụ:** Giấy, bút chì bột màu, bút phốt nét to.

**Tiến trình:**

- Làm những đường viền của chữ số bằng dầu chấm chiều cao khoảng 10cm (bạn bảo đảm những chấm rất dễ thấy và rất gần nhau lúc đầu).

- Bạn sử dụng bút phốt nét to màu đỏ hoặc xanh để chỉ vị trí xuất phát và những mũi tên để chỉ hướng.

- Đặt tờ giấy làm việc trên bàn trước trẻ và đưa cho trẻ bút chì màu. Hướng dẫn bàn tay trẻ để nối những điểm. Bạn nói “điểm” mỗi lần bút chì màu tiếp cận điểm. Bạn nêu tên số đó khi trẻ hoàn thành.

- Bạn đừng mong chờ là trẻ học từ nhưng trẻ phải quen nghe những từ đó.

- Khi trẻ nối được những điểm không trợ giúp, bạn ghi ít chấm trên chữ số và những chấm này lợt hơn.

- Khi trẻ chỉ đạt 3 hoặc 4 chấm trên mỗi chữ số, bạn thử cho trẻ chép lại số đó. Lúc đầu, bạn giới hạn mỗi buổi là một hoặc 2 tờ làm việc, nhưng bạn kéo dài bài tập ngày một thêm khi trẻ nối khá hơn.

Hình 5.19 – Giảm dần sự hướng dẫn bằng đường chấm cho bài tập số

## 156 - MÊ CUNG

*Phối hợp mắt-bàn tay, hình vẽ, 5 - 6 tuổi*

VẬN ĐỘNG TINH, THAO TÁC, 5 - 6 TUỔI

KỸ NĂNG NHẬN THỨC, NGÔN NGỮ THỤ CẢM, 5 - 6 TUỔI

**Mục đích:** Cải thiện sự làm chủ bút máy hoặc bút chì bột màu và phát triển khả năng vẽ.

**Mục tiêu:** Bổ sung mê cung đơn giản bằng cách vẽ một đường giữa hai đường song song được cách xa 2 cm.

**Dụng cụ:** Giấy, bút chì bột màu, giấy nhựa trong (dùng làm tờ bìa để có thể sử dụng lại tờ giấy đã làm).

**Tiến trình:**

- Chuẩn bị một loạt mê cung đơn giản bằng cách vẽ 2 đường song song cách nhau 2cm. Chỉ để một mê cung trên một trang và, nếu có thể, bọc giấy làm việc bằng giấy kiếng trong để có thể sử dụng lại.

- Bắt đầu bằng những đường mê cung đơn giản không dài quá 5 hoặc 10cm. Bạn chỉ cho trẻ bắt đầu từ phía trái của mê cung, vẽ một đường giữa hai lần kẻ về phía phải của mê cung. Bạn đưa cho trẻ bút chì màu và hướng dẫn bàn tay trẻ kẻ giữa 2 đường của hình mê cung thứ hai.

- Giảm dần sự trợ giúp cho đến khi trẻ vẽ đều đặn ở giữa hai đường của mê cung đơn giản. Khi trẻ thành thạo, bạn làm những mê cung vui hơn bằng cách vẽ những hình ở hai đầu. Giúp trẻ bằng cách cho những chỉ dẫn miệng đơn giản.

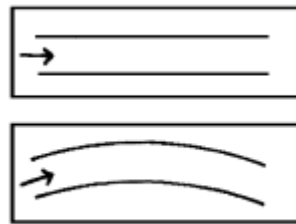

Hình 5.20 - Mê cung đơn giản

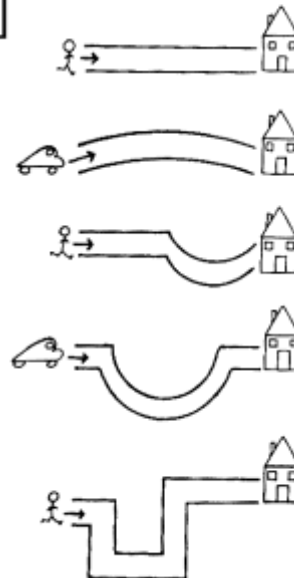

Hình 5.21 - Mê cung phức tạp hơn

## 157 - VẼ NGƯỜI

*Phối hợp mắt-bàn tay, hình vẽ, 5 - 6 tuổi*

KỸ NĂNG NHẬN THỨC, NGÔN NGỮ THỤ CẢM, 4 - 5 TUỔI  
BẮT CHƯỚC, VẬN ĐỘNG, 4 - 5 TUỔI

**Mục đích:** Cải thiện khả năng vẽ và hiểu biết những khái niệm thân thể.

**Mục tiêu:** Vẽ một hình người đơn giản không trợ giúp.

**Dụng cụ:** Giấy, bút chì bột màu.

**Tiến trình:**

- Bạn ngồi vào bàn cạnh trẻ. Mỗi người có một tờ giấy và một cây bút chì màu. Bạn nắm sự chú ý của trẻ và nói: “Con nhìn này, con vẽ cái đầu”. Bạn vẽ một vòng tròn vào tờ giấy của bạn, bạn chỉ vòng tròn và nói “cái đầu”; rồi chỉ vào giấy của trẻ bạn nói “Tới phiên con, con vẽ cái đầu”.

- Bạn giúp trẻ bắt đầu nếu cần thiết. Khi trẻ đã vẽ cái đầu, bạn lại tạo sự chú ý của trẻ nơi tờ giấy của bạn và nói “ta vẽ mắt”. Bạn thêm cặp mắt rất đơn giản vào hình vẽ của bạn.

- Bạn chỉ tờ giấy trẻ và nói: “đến phiên con, con vẽ con mắt đi”. Bạn chỉ giúp trẻ khi trẻ lúng túng.

- Lặp lại tiến trình này cho mỗi phần của thân thể. Bạn vẽ một hình thật đơn giản để trẻ có thể bắt chước một cách dễ dàng. Bạn đừng quên nêu tên gọi mỗi phần thân thể khi bạn vẽ nó, khi bạn yêu cầu trẻ vẽ và sau khi trẻ vẽ xong.

- Lúc đầu, bạn chỉ dùng 3 hoặc 4 phần thân thể cùng lúc. Khi trẻ quen rồi, bạn thêm dần những phần khác, thí dụ như mắt, miệng, mũi, tóc, tai, răng, cổ và chân mày.

## 158 - VẼ TỪNG LOẠI

*Phối hợp mắt-bàn tay, hình vẽ, 5 - 6 tuổi*

KỸ NĂNG NHẬN THỨC, XẾP LOẠI, 3 - 4 TUỔI

**Mục đích:** Cải thiện khả năng vẽ, trí tưởng tượng và khả năng sắp xếp đồ vật từng loại và quyết định một cách độc lập đồ vật để vẽ.

**Mục tiêu:** Nghĩ và vẽ một đồ vật cùng loại với mẫu mà người dạy vẽ.

**Dụng cụ:** Giấy, bút chì bột màu.

**Tiến trình:**

- Chọn một loại mà trẻ biết và gồm một loạt các đồ vật khác nhau mà trẻ có thể vẽ. Ví dụ như trái cây, đồ chơi hoặc những đồ di động (xe hơi, máy bay, tàu thuyền). Bạn lấy một tờ giấy và nói “chúng ta vẽ trái cây”. Trên tờ giấy, bạn vẽ trái táo và nêu tên gọi cho trẻ. Bạn nói: “táo là một trái cây. Con vẽ một trái cây khác”

- Nếu trẻ lúng túng, bạn nói: “Chuối là một trái cây. Con vẽ trái chuối.”

- Khi trẻ thành thạo vẽ nhiều thứ trong một loại, bạn cho trẻ có nhiều sự chọn lựa và thử cho trẻ chọn xem trẻ muốn vẽ gì. Ví dụ, sau khi vẽ trái táo, bạn nói: “Chuối, lê, nho là những trái cây”. Bạn thử tránh cho trẻ vẽ một đồ vật mà trẻ không chọn lựa.

- Bạn lặp lại bài tập bằng cách sử dụng tất cả các loại mà trẻ đã quen thuộc. Lúc đầu chắc chắn bạn phải giúp trẻ vẽ nhiều thứ khác cùng loại cho tới khi trẻ học phối hợp những hình vẽ với chính đồ vật đó.

## VI - KỸ NĂNG NHẬN THỨC

Trong loại này chúng ta đưa vào 2 Lĩnh vực có quan hệ chặt chẽ:

1/ sự hiểu biết thụ cảm của phương tiện giao tiếp bằng lời, điệu bộ và biểu tượng;

2/ khả năng của kỹ năng như phối hợp, sắp xếp trong cùng một loại và phân loại trong cùng một loại, tất cả kỹ năng cần thiết cho việc tổ chức và sự hiểu biết những thông tin đến từ môi trường.

Những khả năng của kỹ năng này được dễ dàng bởi ngôn ngữ thụ cảm, nhưng ngôn ngữ không phải là điều kiện tiên quyết bắt buộc để hoàn thành tất cả những bài tập về kỹ năng nhận thức.

Chúng tôi tập hợp ngôn ngữ thụ cảm và các hoạt động kỹ năng trong một loại duy nhất vì nhiều trẻ tự kỷ chênh lệch trong mức độ của chúng để đạt được những chức năng này. Một số trẻ học được khả năng nhận thức không lời nhanh hơn ngôn ngữ thụ cảm, trong khi những trẻ khác thì ngược lại. Hai loại khả năng rất cần thiết cho việc thích nghi.

Những khả năng của kỹ năng nhận thức đặc biệt rất quan trọng như là người mở đường kỹ năng tiền học tập và học tập mà phần nhiều trẻ của chúng ta phải đạt được khi tham gia vào công việc sau này.

## 159 - NHẬN BIẾT TÊN CỦA TRẺ

*Kỹ năng nhận thức, ngôn ngữ thụ cảm, 0 - 1 tuổi*

CẢM NHẬN THÍNH GIÁC, 0 - 1 TUỔI

**Mục đích:** Phát triển sự nhận biết tên.

**Mục tiêu:** Nhìn người nói khi họ gọi trẻ bằng tên của trẻ.

**Dụng cụ:** Không có.

**Tiến trình:**

- Cứ cách khoảng trong ngày bạn gọi tên trẻ với giọng lớn và thanh thản. Nếu trẻ nhìn bạn, bạn thưởng trẻ liền bằng cách ôm trẻ hoặc cho bánh kẹo. Nếu trẻ không phản ứng, bạn di chuyển về phía tầm nhìn của trẻ và lặp lại tên trẻ. Bạn bắt đầu tiến sát gần và lặp lại tên trẻ cứ 3 hoặc 4 phút một lần. Bạn thưởng trẻ ngay khi trẻ quay đầu về hướng của bạn dù trẻ chưa thiết lập được mối giao tiếp mắt.

- Nếu trẻ bắt đầu phản ứng, bạn tăng dần khoảng cách giữa bạn và trẻ khi bạn gọi tên trẻ.

- Bạn có thể làm việc theo khả năng này suốt ngày bằng cách làm những bài tập khác hoặc chơi với trẻ.

## 160 - CHỈ NHỮNG ĐỒ VẬT ĐƯỢC YÊU THÍCH

*Kỹ năng nhận thức, ngôn ngữ thụ cảm, 0 - 1 tuổi*

**Mục đích:** Phát triển khả năng nhận biết không lời những nhu cầu và ước muốn của trẻ.

**Mục tiêu:** Chỉ (hoặc đưa bàn tay đến) đồ vật được yêu thích không cần đề nghị trước.

**Dụng cụ:** Bánh kẹo hoặc đồ chơi được thích nhất.

**Tiến trình:**

- Chỉ cho trẻ một đồ chơi được ưa thích hoặc bánh kẹo và bạn để đồ chơi đó trên bàn trước trẻ. Đừng để trẻ lấy phần thưởng trước khi bạn giúp trẻ chỉ phần thưởng hoặc đưa bàn tay về hướng đó.

- Hướng trẻ nhìn phần thưởng và chính bạn chỉ phần thưởng. Rồi hướng dẫn trẻ chỉ phần thưởng cho bạn trước khi bạn cho phép trẻ lấy phần thưởng.
- Lặp lại bài tập nhiều lần trong ngày. Khi trẻ đã làm quen với ý tưởng chỉ mặc dầu bạn còn phải giúp đỡ trẻ, bạn hãy nắm bắt tất cả cơ hội trong ngày để động viên trẻ chỉ.
- Giảm dần sự trợ giúp của bạn khi trẻ biết bộc lộ nhu cầu bằng cử chỉ phù hợp.
- Khi trẻ bắt đầu tự chỉ, bạn cho trẻ sự chọn lựa giữa hai đồ vật để trẻ chỉ đồ vật mà trẻ muốn. Chú ý thường trẻ mỗi khi bạn thấy trẻ tự phát chỉ đồ vật trẻ muốn.
- Lúc đầu, có thể trẻ chỉ những ước muốn của trẻ bằng cách đưa bàn tay ra về phía đồ vật. Dần dần bạn khuyến khích trẻ chỉ bằng ngón tay bằng cách giúp trẻ chỉ trong tư thế phù hợp.

## 161 - ĐẾN SAU LỆNH BẰNG LỜI

*Kỹ năng nhận thức, ngôn ngữ thụ cảm, 0 - 1 tuổi*

**Mục đích:** Cải thiện sự hiểu biết lệnh bằng lời.

**Mục tiêu:** Đến để đáp ứng lệnh bằng lời.

**Dụng cụ:** Không có.

**Tiến trình:**

- Bài tập này cần 2 người. Mỗi người phải có 1 lô phần thưởng nhỏ. Người dạy và người trợ lý ngồi đối diện nhau, cách khoảng 1m, trẻ đứng cạnh người hợp tác. Người dạy nói “con đến đây” và đưa ra một phần thưởng.

- Lúc đầu, người trợ lý có thể thúc khuỷu tay vào trẻ để kích thích trẻ di chuyển về phía phần thưởng. Khi trẻ di chuyển về phía người giáo dục, trẻ nhận phần thưởng. Người dạy giúp trẻ trở về đứng trước mặt người trợ lý. Người trợ lý đưa cho trẻ phần thưởng và tiến trình được lặp lại.

- Lặp lại bài tập 4 hoặc 5 lần mỗi buổi. Giảm dần sự kích thích và bạn xem trẻ có bắt đầu tự di chuyển ngay khi nghe lệnh. Nếu trẻ di chuyển trước lệnh, bạn giữ trẻ lại cho đến khi trẻ nghe lệnh. Khi trẻ có thể “đến” theo lệnh, bạn bắt đầu khái quát hóa sự hiểu biết của từ đó bằng cách sau:

a) bảo trẻ đến nhiều lần trong ngày (bạn đảm bảo sự chú ý của trẻ và cho lệnh miệng)

b) bảo trẻ đến khi trẻ gần bạn mà không nhìn bạn.

c) bảo trẻ đến khi bạn đứng sau trẻ (làm sao cho trẻ phải quay lại để đi về phía bạn).

Bạn đi theo từng giai đoạn một. Bạn đảm bảo là trẻ làm chủ được mỗi giai đoạn trước khi qua giai đoạn sau.

## 162 - TỰ NGỒI SAU YÊU CẦU BẰNG LỜI

*Kỹ năng nhận thức, ngôn ngữ thụ cảm, 0 - 1 tuổi*

**BẮT CHUỐC, VẬN ĐỘNG, 0 - 1 TUỔI**

**Mục đích:** Cải thiện sự hiểu biết lệnh bằng lời.

**Mục tiêu:** Tự ngồi để đáp ứng lệnh bằng lời.

**Dụng cụ:** 3 ghế, trong đó có một ghế nhỏ cho trẻ.

**Tiến trình:**

- Đặt 3 ghế sao cho 2 cái đối diện với cái thứ ba có khoảng cách là 1m. Bài tập này cần 2 người. 1 người (người dạy) ngồi vào ghế thứ ba đối diện với trẻ và người trợ lý.

- Cho trẻ và người trợ lý đứng trước ghế của họ sao cho mắt của trẻ ngang tầm với miệng của người ngồi. Người dạy phải nói “con ngồi xuống” với giọng rõ ràng và cứng rắn. Cho người trợ lý ngồi cùng lúc và giúp trẻ ngồi xuống.
- Người dạy thưởng trẻ ngay.
- Lặp lại nhiều lần bài tập cho tới khi trẻ đoán trước được lệnh miệng và không cần sự trợ giúp.

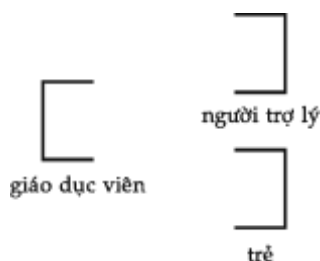

Hình 6.1 – Luyện tập đáp ứng theo lệnh <<con ngồi xuống>>

## 163 - TRÒ CHƠI NGỪNG VÀ ĐI TIẾP

*Kỹ năng nhận thức, ngôn ngữ thụ cảm, 0 - 1 tuổi*

**Mục đích:** Cải thiện sự hiểu biết lệnh bằng lời.

**Mục tiêu:** Đang đi, ngừng và đi tiếp để đáp ứng lệnh bằng lời.

**Dụng cụ:** Không có.

**Tiến trình:**

- Nắm bàn tay trẻ và dẫn trẻ đi 3 hoặc 4 lần quanh phòng. Lâu lâu nói với trẻ “đứng lại” và giữ trẻ ở vị trí đứng yên. Khen trẻ đã ngừng và đứng yên vài giây. Rồi nói tiếp “bước tới” và bắt đầu đi.

- Lặp lại bài tập này nhiều lần. Bạn xem trẻ có ngừng khi trẻ nghe từ “đứng lại” hơn là trẻ đứng lại vì bạn dừng và giữ trẻ lại.

- Khi trẻ biết trước phải ngừng khi nghe lệnh ngừng, bạn buông bàn tay trẻ cho tới khi bạn chỉ đi cạnh trẻ mà thôi.

## 164 - NHẬN BIẾT HÌNH ẢNH CỦA TRẺ TRONG GƯƠNG

*Kỹ năng nhận thức, ngôn ngữ thụ cảm, 0 - 1 tuổi*

**CẢM NHẬN THỊ GIÁC, 0 - 1 TUỔI**

**Mục đích:** Cải thiện sự hiểu biết chính hình ảnh của trẻ và nhận biết tên trẻ.

**Mục tiêu:** Chỉ chính hình ảnh của trẻ trong gương bằng cách trả lời câu hỏi “(tên) ở đâu” ?

**Dụng cụ:** Gương tại chỗ.

**Tiến trình:**

- Khi trẻ có khả năng phản ứng lúc gọi tên trẻ (xem bài tập 159), bạn dẫn trẻ đứng trước gương và chỉ hình ảnh của trẻ trong gương. Bạn hướng dẫn trẻ sờ vào gương để trẻ nhận thấy rằng không có trẻ thứ hai ở trong gương. Bạn cũng giúp trẻ đu đưa cánh tay và nhảy để trẻ có thể thấy



hình ảnh của trẻ cũng làm như vậy. Rồi bạn nói “con đâu rồi”. Bạn giúp trẻ tự chỉ vào trẻ, rồi cũng hướng dẫn trẻ chỉ vào hình ảnh trong gương. Bạn chỉ vào gương và nói “con nhìn kia, kia là con”.

- Lặp lại bài tập một số lần cho tới khi trẻ bắt đầu khái quát hóa hình ảnh của chính trẻ.
- Nếu trẻ sợ gương hoặc trẻ đứng cố định trước gương, bạn cho trẻ đi trước gương 3 hoặc 4 lần mỗi ngày.

- Bạn gây sự chú ý của trẻ về hình ảnh nơi gương mỗi khi bạn đi ngang qua, nhưng đừng để trẻ đứng lại quá lâu nếu trẻ có vấn đề khi thấy hình ảnh.

## 165 - KẾT HỢP NHỮNG ĐỒ VẬT THƯỜNG DÙNG – I

*Kỹ năng nhận thức, kết hợp, 1- 2 tuổi*

CẢM NHẬN THỊ GIÁC, 1 - 2 TUỔI

**Mục đích:** Cải thiện khả năng kết hợp và sự chú ý bằng mắt.

**Mục tiêu:** Nhìn bàn tay của người dạy và tìm ra một trong 4 đồ vật giống như đồ vật mà bàn tay người dạy cầm.

**Dụng cụ:** Bốn đôi đồ vật giống nhau (tắt, kẹp phơi đồ, hình khối, thìa, bút chì bột màu, v.v...), hộp nhỏ.

**Tiến trình:**

- Đặt một trò chơi với 4 đồ vật trên bàn trước trẻ. Bạn giữ trò chơi những đồ vật kết hợp trên đầu gối bạn sao cho trẻ không thấy đồ vật đó.

- Đặt hộp ở cạnh bàn gần trẻ. Bạn đưa một đồ vật của bạn và cho trẻ tìm vật kết hợp trong trò chơi của trẻ. Ví dụ bạn đưa chiếc tắt và nói “con cho cô chiếc tắt”. Bạn chỉ vào số đồ vật của trẻ. Khi trẻ lượm hoặc chỉ đúng đồ vật, bạn khen trẻ và để hai đồ vật vào hộp.

- Lặp lại bài tập cho tới khi tất cả đồ vật nằm trong hộp.

## 166 - KẾT HỢP NHỮNG ĐỒ VẬT THƯỜNG DÙNG – II

*Kỹ năng nhận thức, kết hợp, 1- 2 tuổi*

CẢM NHẬN THỊ GIÁC, 1 - 2 TUỔI

**Mục đích:** Cải thiện khả năng kết hợp và sự chú ý bằng mắt.

**Mục tiêu:** Tìm ra trong số những đồ vật, không lơ đễnh, đồ vật nào được kết hợp với đồ vật được xác định.

**Dụng cụ:** Bốn đôi đồ vật giống nhau, hộp lớn.

**Tiến trình:**

- Để tất cả đồ vật trong hộp và bạn ngồi dưới đất, hộp đặt giữa trẻ và bạn. Bạn lấy một đồ vật trong hộp ra và cầm cho trẻ thấy. Bạn nói “con nhìn này, con tìm chiếc tắt đi”. Rồi bạn chỉ vào hộp và giúp trẻ tìm những đồ vật trong hộp cho tới khi trẻ tìm được chiếc tắt khác. Rồi bạn để cặp đó một bên rồi thưởng trẻ.

- Lặp lại bài tập cho tới khi tất cả các đồ vật được lấy ra khỏi hộp.

- Bạn không bắt đầu bài tập này trước khi trẻ tìm ra một đồ vật kết hợp với một đồ vật được nêu ra trong số những đồ vật giới hạn. (xem bài tập 165)

## 167 - KẾT HỢP HÌNH ẢNH VÀ ĐỒ VẬT

*Kỹ năng nhận thức, kết hợp, 1- 2 tuổi*

**Mục đích:** Cải thiện khả năng nhận thức kết hợp.

**Mục tiêu:** Kết hợp 5 hình ảnh đồ vật đơn giản với chính đồ vật đó.

**Dụng cụ:** 5 đồ vật thường dùng với hình ảnh kết hợp (những hình ảnh có thể hoặc được vẽ hoặc được cắt trong sách hình hoặc sách tô màu).

**Tiến trình:**

- Để những hình ảnh trên bàn trước trẻ và giữ những đồ vật được kết hợp trên đầu gối bạn để trẻ không lo ra. Đưa từng đồ vật cho trẻ và cho trẻ đặt chúng trên hình ảnh tương ứng. Lúc đầu có thể cần bắt đầu chỉ một hình ảnh và chỉ một đồ vật. (Ví dụ: cho trẻ ngồi vào bàn, trước mặt trẻ là hình ảnh một cái thìa. Bạn đưa cho trẻ cái thìa và nêu tên đồ vật. Cho trẻ đặt thìa trên hình rồi thường trẻ ngay).

- Khi trẻ nắm được ý kết hợp hình và đồ vật, bạn đặt 2 hình trước trẻ để trẻ phải chọn lựa (ví dụ bạn đặt trước mặt trẻ hình ảnh một cái thìa và một chiếc giày và đưa cho trẻ cái thìa. Nếu trẻ để cái thìa trên hình đúng, bạn nói “đúng rồi, cái thìa” và thưởng trẻ ngay. Nếu trẻ thử đặt cái thìa vào hình không đúng, bạn lặp lại “cái thìa” và hướng dẫn bàn tay trẻ về phía hình đúng.)

- Lặp lại bài tập bằng cách thêm dần nhiều hình ảnh hơn cho đến khi trẻ làm được 5 hình trong một buổi.

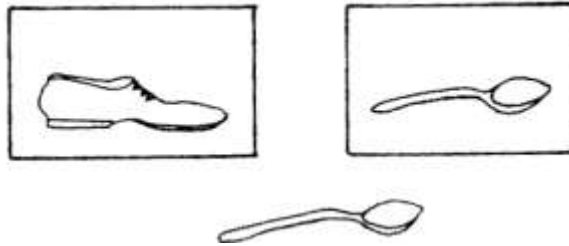

Hình 6.2 – Đồ vật thông dụng và hình ảnh tương ứng

## 168 - LỰA CHỌN ĐƠN GIẢN

*Kỹ năng nhận thức, sắp xếp cùng loại, 1- 2 tuổi*

CẢM NHẬN THỊ GIÁC, 1 - 2 TUỔI

**Mục đích:** Cải thiện khả năng nhận thức chọn lựa và sự chú ý bằng mắt.

**Mục tiêu:** Chọn lựa hai nhóm đồ vật không trợ giúp.

**Dụng cụ:** 2 mâm để lựa, 4 bút chì bột màu, 4 hạt chuối.

**Tiến trình:**

- Đặt 2 mâm chọn lựa trước trẻ và để một hạt chuối trên một mâm và 1 cây bút chì màu trên mâm kia.

- Bạn đưa cho trẻ những cây bút chì màu và nói “con bỏ nó vào đây” và chỉ vào mâm đúng. Bạn chỉ hướng dẫn bàn tay trẻ khi trẻ thử để đồ vật vào mâm sai.

- Khi trẻ đã để tất cả bút chì màu vào giỏ, bạn lặp lại bài tập với các hạt chuối. Bạn cố gắng chỉ hạt chuối đầu tiên rồi sau đó cho lệnh miệng mà thôi. Nếu trẻ không theo, bạn tiếp tục chỉ lâu hơn. Bạn cố giảm dần tất cả sự chỉ dẫn bằng mắt.

- Lặp lại nhiều lần bài tập cho đến khi trẻ có thể lấy một đồ vật trong bàn tay bạn và đặt đúng vào mâm mà không trợ giúp.

-Sau khi lặp lại bài tập nhiều lần, bạn bắt đầu xen kẽ bút chì màu và hạt chuối. Lúc đầu bạn đảm bảo là bước tiếp theo rõ ràng để nhận thấy.

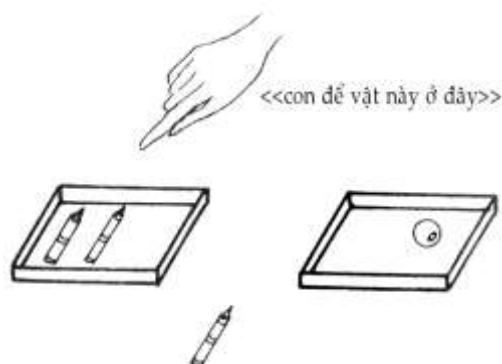

Hình 6.3 – Chọn lựa đơn giản hai mâm

## 169 - ĐỊNH VỊ DỄ DÀNG ĐỒ VẬT

*Kỹ năng nhận thức, ngôn ngữ thụ cảm, 1- 2 tuổi*

CẢM NHẬN THỊ GIÁC, 1 - 2 TUỔI

VẬN ĐỘNG TINH, TỰ CHỦ, 0 - 1 TUỔI

**Mục đích:** Phát triển sự hiểu biết dễ thụ cảm tên đồ vật thường dùng và cải thiện khả năng nhìn để tìm.

**Mục tiêu:** Ngồi ở bàn, đảo mắt nhìn phòng và chỉ một đồ vật xác định không trợ giúp để trả lời câu hỏi “Đồ vật gì... ở đâu?”

**Dụng cụ:** Bàn làm việc, hai ghế, bốn đồ vật thông thường mà trẻ biết rõ.

**Tiến trình:**

- Chọn 4 đồ vật thông dụng mà trẻ hiểu tên. Những lần đầu tiên bạn làm bài tập, bạn ngồi vào bàn với trẻ và đặt 4 đồ vật trước trẻ. Chỉ cho trẻ từng đồ vật và nêu từng tên.

- Rồi đặt những đồ vật vào vị trí dễ thấy quanh phòng. Bạn cầm hai bàn tay trẻ trên bàn và hỏi “Trái bóng đâu con?”. Không cho trẻ đứng dậy để tìm bóng, nhưng cho trẻ ngồi trên ghế, nhìn quanh phòng rồi chỉ vị trí trái bóng. Điều quan trọng là trẻ học cách sử dụng điệu bộ giống như chỉ.

- Lặp lại bài tập với 4 đồ vật. Nếu trẻ không tìm đồ vật bằng cách nhìn quanh phòng, bạn lặp lại câu hỏi và vừa hướng sự chú ý của trẻ vào những đồ vật khác nhau vừa hỏi: “Có phải trái bóng kia không?” Sau cùng khi trẻ nhìn trái bóng, bạn thả một bàn tay của trẻ và giúp trẻ chỉ trái bóng.

- Động viên trẻ lặp lại tên đồ vật nếu trẻ biết nói một ít.

- Nếu trẻ đã chỉ 4 đồ vật, bạn nói “con đi tìm trái bóng” và cho trẻ đứng dậy đi tìm trái bóng (Bạn chú ý nhấn mạnh sự khác nhau giữa “Trái bóng ở đâu?” và “con đi tìm trái bóng”.)

- Khi trẻ có khả năng định vị và chỉ những đồ vật sau khi nhìn, trong lúc bạn đặt những đồ vật ấy trong phòng, bạn tiếp tục bài tập nhưng đặt đồ vật trước khi trẻ vào phòng. (Chú ý tất cả những đồ vật phải để rõ ràng để thấy ở chỗ của chúng).

## 170 - HỌC TÊN CỦA NHỮNG THÀNH VIÊN TRONG GIA ĐÌNH

*Kỹ năng nhận thức, ngôn ngữ thụ cảm, 1- 2 tuổi*

**Mục đích:** Phát triển sự nhận dạng những thành viên trong gia đình.

**Mục tiêu:** Đưa đồ vật cho một thành viên được xác định trong gia đình theo yêu cầu bằng lời.

**Dụng cụ:** Tất cả đồ vật thông thường trong nhà hoặc đồ chơi mà trẻ biết rõ.

**Tiến trình:**

- Trong lúc dạy tên cho trẻ, chú ý dạy trẻ mỗi lần một tên. Cho trẻ ngồi trước mặt bạn trên ghế hoặc dưới đất. Bạn đưa cho trẻ một đồ vật mà trẻ biết như trái bóng, và nói “con đưa trái bóng cho (mẹ) đi”. Bạn đưa bàn tay bạn để chỉ cho trẻ phải cho bạn trái bóng.

- Lặp lại bài tập này nhiều lần. Khi trẻ có thể đưa cho bạn trái bóng không khó khăn, bạn thêm người thứ hai, cho người thứ hai ngồi cạnh bạn trước mặt trẻ và nói: “con đưa trái bóng cho (mẹ) đi”. Và bạn đưa bàn tay của bạn. Rồi bạn trả trái bóng lại cho trẻ và nói: “con đưa trái bóng cho (ba) đi”. Bạn dẫn người thứ hai đưa bàn tay ra. Nếu trẻ thử đưa bóng cho bạn, bạn hướng sự chú ý của trẻ vào người khác và lặp lại trình tự, nhấn mạnh tên gọi.

- Lặp lại bài tập nhiều lần cho đến khi trẻ bắt đầu chú ý đến sự khác biệt các tên gọi.

- Khi bài tập trở nên rõ ràng hơn đối với trẻ, bạn ngưng đưa bàn tay bạn ra và xem trẻ có quyết định đem trái bóng cho ai (mà không cần thấy dấu hiệu đưa bàn tay.)

- Khi trẻ có thể phân biệt được hai tên gọi, bạn thêm tên thứ ba. Mỗi lần như thế, bạn lặp lại toàn bộ trình tự.

## 171 - CÂU CÓ ĐỘNG TỪ VÀ DANH TỪ

*Kỹ năng nhận thức, ngôn ngữ thụ cảm, 1- 2 tuổi*

**BẮT CHUỐC, VẬN ĐỘNG, 1 - 2 TUỔI**

**Mục đích:** Cải thiện sự hiểu biết lệnh bằng lời.

**Mục tiêu:** Dạy ý nghĩa của động từ nối với danh từ

**Dụng cụ:** Trái bóng.

**Tiến trình:**

- Khi trẻ có khả năng đưa cho bạn trái bóng bằng cách đáp ứng yêu cầu của bạn (xem bài tập 166), bạn bắt đầu dạy trẻ từ với những việc làm khác với trái bóng. Bạn bắt đầu nhấn mạnh lệnh: “Đưa trái bóng” nhấn mạnh rõ động từ, bạn đưa bàn tay bạn ra và bảo trẻ đưa cho bạn trái bóng. Rồi bạn nói “Con nhìn này, lăn trái bóng” (bạn đảm bảo là trẻ quan sát bạn và bạn lăn bóng về phía tường)

- Bạn đưa bóng cho trẻ và hướng dẫn bàn tay trẻ lăn bóng trong khi đó bạn lặp từ “lăn trái bóng”. Lặp lại nhiều lần lệnh “lăn trái bóng” trước khi bạn có ý định pha lẫn hai lệnh.

- Khi bạn bắt đầu cho 2 lệnh “đưa trái bóng” và “lăn trái bóng”, bạn nói 2 lệnh đó, lệnh nào cũng được cho đến khi trẻ có thể thực hiện mỗi lệnh theo yêu cầu.

- Lặp lại bài tập này, thêm vào các lệnh khác như “ném”, “tâng” hoặc “đá”. Mỗi lần bạn chỉ thêm một động từ thôi.

- Khi trẻ học thêm một lệnh mới, bạn chú ý xen lệnh mới vào những lệnh trẻ đã học (mỗi lần như thế bạn đừng quên nhấn mạnh động từ để trẻ cảm nhận được sự khác biệt).

## 172 - KẾT HỢP HÌNH ẢNH

*Kỹ năng nhận thức, kết hợp, 2 - 3 tuổi*

KỸ NĂNG NHẬN THỨC, NGÔN NGỮ THỤ CẢM, 2 - 3 TUỔI

**Mục đích:** Phát triển khả năng kết hợp và việc hiểu cùng một từ có thể tượng trưng nhiều đồ vật không giống hệt nhau.

**Mục tiêu:** Kết hợp những hình ảnh tượng trưng những đồ vật tương tự nhưng bề ngoài khác nhau.

**Dụng cụ:** Hình ảnh nhiều đồ vật tương tự nhưng không giống hệt nhau (ví dụ nhiều đôi giày khác nhau).

**Tiến trình:**

- Đặt một loạt hình đồ vật cùng loại (ví dụ giày) trộn lẫn với nhiều hình khác. Bạn chỉ cho trẻ hình 1 chiếc giày và nói: “Con nhìn này, giày” rồi nói “Con tìm giày” và bạn chỉ những hình khác. Bạn chỉ bằng cử chỉ để trẻ đưa cho bạn tất cả các hình giày.

- Nếu trẻ đưa cho bạn một hình gần đó, bạn làm cho trẻ chú ý lại vào hình vẽ và nói “Con tìm hình chiếc giày khác”. Bạn cố gắng tìm những hình ảnh chỉ cùng loại đồ vật được nhìn dưới nhiều góc cạnh khác nhau. Điều quan trọng là trẻ hiểu được từ “giày” tương ứng với nhiều đồ vật mà bề ngoài có vẻ khác nhau.

## 173 - PHÂN BIỆT THỨC ĂN VÀ NƯỚC UỐNG

*Kỹ năng nhận thức, sắp xếp cùng loại, 2 - 3 tuổi*

KỸ NĂNG NHẬN THỨC, NGÔN NGỮ THỤ CẢM, 2 - 3 TUỔI

TỰ LẬP, ĂN UỐNG, 2 - 3 TUỔI

**Mục đích:** Phát triển sự nhận biết thức ăn và cải thiện khả năng nhớ từ cùng loại.

**Mục tiêu:** Chọn lựa trong khi “ăn” hoặc “uống” những hình ảnh thức ăn khác nhau.

**Dụng cụ:** Hình ảnh các loại thức ăn và nước uống khác nhau được cắt ra trong sách báo.

**Tiến trình:**

- Bạn ngồi vào bàn cạnh trẻ và nói: “Con nhìn này, bây giờ ta chơi hình”. Bạn giữ xấp hình trên đầu gối bạn để trẻ không lo ra. Bạn chỉ cho trẻ hình có đồ ăn và nói: “Con nhìn này, để ăn”. Bạn đảm bảo là trẻ nhìn hình và bạn đặt hình đó trước mặt trẻ. Sau đó bạn lấy một hình có đồ uống và nói “Con nhìn này, để uống”. Bạn nhấn mạnh các từ “ăn” và “uống”. Bạn đặt hình thức uống cạnh hình thức ăn. Bạn không nêu tên thức ăn vì mục tiêu của chúng ta không phải làm cho trẻ hiểu nghĩa một từ ví dụ như từ “mì que”.

- Lặp lại bài tập với tất cả các thẻ hình cùng lúc nêu lên “để ăn” hoặc “để uống” và để những thẻ hình đó vào đúng loại của chúng.

- Khi tất cả các thẻ hình được chọn lựa xong, bạn nói “chơi hình xong rồi” và bạn để trẻ chơi trò chơi của trẻ.

- Lặp lại bài tập này trong hai hoặc 3 ngày bằng cách chính bạn phân loại hình ảnh.
- Khi trẻ đã quen thuộc với bài tập, bạn yêu cầu trẻ chỉ chông hình nào trẻ phải để hình lên. Bạn bắt đầu bằng cách chỉ yêu cầu trẻ phân loại 1 hoặc 2 thẻ hình mỗi buổi.
- Nói rộng dần vai trò của trẻ cho đến khi trẻ có thể tự phân loại tất cả thẻ hình mà cần rất ít sự trợ giúp.

## 174 - HIỂU NHỮNG CÂU GỒM HAI PHẦN

*Kỹ năng nhận thức, ngôn ngữ thụ cảm, 2 - 3 tuổi*

**Mục đích:** Phát triển sự hiểu biết dễ cảm nhận của những câu phức tạp.

**Mục tiêu:** Thực hiện một cách thành công một loạt lệnh gồm hai câu có liên quan.

**Dụng cụ:** 4 đồ vật thường dùng (như một thìa, một xe hơi nhỏ, một tách, một hộp đồ hộp hoặc một đồ chơi được ưa thích).

**Tiến trình:**

- Tạo một chỗ ngồi mà trẻ có thể trở về chỗ sau mỗi lệnh hoặc một loạt lệnh.
- Chuẩn bị một phần thưởng cho trẻ khi trẻ trở về chỗ.
- Bạn ra lệnh cho trẻ “Con tìm bóng” rồi cho trẻ lệnh khác “Rồi con ngồi xuống”. Nếu trẻ lo ra và không làm xong bài tập được, bạn dẫn trẻ về ghế và lặp lại lệnh.
- Bước đầu bạn để trẻ thực hiện 2 phần của lệnh tách biệt nhau, nhưng khi trẻ bắt đầu hiểu bài tập, bạn liên kết hai câu và cho trẻ thực hiện cả 2 lệnh trước khi trẻ trở về vị trí ngồi.
- Nếu trẻ làm xong phần một bài tập, bạn hỏi “và rồi?” để khơi dậy sự chú ý của trẻ.
- Nếu cần thiết, bạn nói cho trẻ một tiếng hoặc cho trẻ một cử chỉ như là sự hướng dẫn cho hành động thứ hai.
- Khi trẻ có khả năng thực hành một loạt 2 lệnh trong đó lệnh thứ hai luôn là “rồi con ngồi xuống” bạn bắt đầu cho lệnh khó hơn. Ví dụ khi trẻ ngồi bạn có thể bắt đầu và nói: “Con lấy tách và đặt tách lên bàn” (Bạn đảm bảo rằng tất cả từ chỉ đồ vật được nêu trong lệnh là những từ quen thuộc với trẻ).

## 175 - SỰ HIỂU BIẾT DỄ CẢM NHẬN NHỮNG CHỨC NĂNG

*Kỹ năng nhận thức, ngôn ngữ thụ cảm, 2 - 3 tuổi*

KỸ NĂNG NHẬN THỨC, SẮP XẾP CÙNG LOẠI, 2 - 3 TUỔI

CẢM NHẬN THỊ GIÁC, 1 - 2 TUỔI

NHẬN THỨC BẢNG LỖI, TỪ VỤNG, 1 - 2 TUỔI (KHÔNG BẮT BUỘC)

**Mục đích:** Cải thiện sự nhận thức dễ thụ cảm những từ và sự lợi ích những đồ vật thường dùng.

**Mục tiêu:** Chỉ một đồ vật được xác định không trợ giúp khi ta hỏi đồ vật loại đó ở đâu.

**Dụng cụ:** Một thức ăn (ví dụ quả táo), một trang phục (ví dụ một chiếc giày), một đồ chơi (ví dụ một đồ chơi được ưa thích).

**Tiến trình:**

- Đặt những dụng cụ vào những vị trí dễ thấy trong phòng và bạn ngồi vào bàn với trẻ. Bạn cầm hai tay trẻ để trên bàn và hỏi: “Cái gì ăn để ở đâu?” Bạn cho trẻ quan sát kỹ càng căn phòng cho tới khi trẻ tìm ra trái táo và bảo trẻ chỉ trái táo và nếu có thể, bảo trẻ lặp lại tên gọi của đồ vật

đó. (Bạn đừng để trẻ đứng lên, chạy lại đồ vật. Trẻ phải học ngồi và sử dụng cử chỉ hoặc ngôn ngữ).

- Lặp lại bài tập với những đồ vật khác bằng cách nhấn mạnh chức năng khi bạn hỏi trẻ định vị một cái gì.

- Thay đổi đồ vật và vị trí định kỳ để trẻ phải đi suốt tầm nhìn căn phòng cho đến khi trẻ tìm ra đồ vật tương ứng (bạn đảm bảo là trẻ biết những đồ vật và đồ vật được đặt ở vị trí dễ thấy khi trẻ ngồi).

- Khi trẻ thành thạo, bạn yêu cầu trẻ tìm đồ vật thứ hai cùng chức năng. Nếu trẻ lúng túng, bạn chỉ những đồ vật khác nhau quanh phòng và hỏi “Cái này ăn có ngon không?” (Động viên trẻ lắc đầu không hoặc trả lời thụ động một cách khác nếu đồ vật không tương ứng với chức năng được nêu)

## 176 - KẾT HỢP NHỮNG HÌNH DẠNG

*Kỹ năng nhận thức, kết hợp, 2 - 3 tuổi*

CẢM NHẬN THỊ GIÁC, 1 - 2 TUỔI

**Mục đích:** Nhắm đến việc nhận biết các hình dạng và cải thiện khả năng kết hợp.

**Mục tiêu:** Làm đầy bảng lô tô gồm 4 hình dạng đơn giản.

**Dụng cụ:** Bia cứng dày, bút phốt đen nét to.

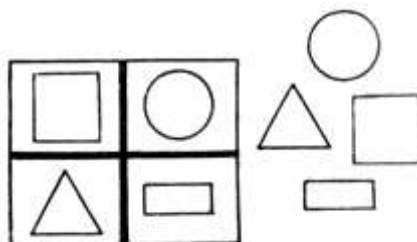

Hình 6.4 – Thẻ lô tô đơn giản và các hình được kết hợp

**Tiến trình:**

- Làm một thẻ lô tô trên tấm bia cứng dày chia làm 4 ô bằng những đường kẻ đậm, đen và làm những cặp hình kết hợp có dạng hình học (hình tròn, hình vuông, hình tam giác và hình chữ nhật.) Những hình này được cắt trên giấy dày. Dán một bộ mỗi hình vào một ô. Đặt thẻ trước mặt trẻ và bạn giữ lại trò chơi những hình kết hợp.

- Bạn đưa cho trẻ từng hình một và nói “Con để vào”, và bạn nêu tên hình dạng để cho trẻ quen nghe các tên đó. Nếu trẻ lúng túng, bạn giúp trẻ bằng cách hướng dẫn bàn tay trẻ để so sánh các hình dạng với hình dạng của mỗi ô cho tới khi trẻ tìm ra hình dạng đúng.

- Lặp lại tiến trình với những hình dạng còn lại.

- Tiếp tục bài tập cho tới khi trẻ lấp đầy hết thẻ lô tô không trợ giúp

- Để thay đổi dạng bài tập này, khi trẻ có khả năng lấp đầy hết thẻ lô tô, bạn cho trẻ trò chơi 4 hình dạng trong khi bạn giữ cho bạn một trò chơi giống hệt.

- Bạn đưa một hình dạng và nói “con đưa cho cô hình tam giác”. Bạn giúp trẻ tìm trong đồ chơi của trẻ hình dạng tương ứng với hình dạng bạn đưa cho trẻ.

## 177 - NHẬN DẠNG DỄ CẢM NHẬN NHỮNG THÚ VẬT

*Kỹ năng nhận thức, ngôn ngữ thụ cảm, 2 - 3 tuổi*

**Mục đích:** Phát triển sự hiểu biết dễ cảm thụ những tên con vật.

**Mục tiêu:** Đưa đúng con thú nhồi bông theo yêu cầu “Cho cô (con chó)”.

**Dụng cụ:** 3 con thú nhồi bông thường dùng hoặc con rối hoặc hình ảnh (ví dụ con chó, con mèo và con cọp).

**Tiến trình:**

- Bạn đưa từng con thú nhồi bông cho trẻ và nêu tên từng con thú đó.
- Để cho trẻ chơi với con thú vài phút, trong lúc đó bạn tiếp tục lặp lại tên con thú và nói “con cho cô con chó”.
- Khi trẻ đưa lại con thú cho bạn, bạn lặp lại tiến trình với những con thú khác.
- Khi trẻ đã nghe nhiều lần tên 3 con thú, bạn để 3 con đó lên bàn và nói “con cho cô con chó”. Nếu trẻ đưa tay về phía một con thú khác, bạn chỉnh tay trẻ về hướng con thú đúng và lặp lại nhiều lần tên thú.
- Lặp lại tiến trình này cho tới khi trẻ đưa đúng cho bạn con thú mà không trợ giúp.
- Bạn xen từ từ thêm những con thú khác cùng cách làm như 3 con thú trước. Bạn chỉ thêm mỗi lần một con và để trên bàn cùng lúc không quá 3 con.

## 178 - KẾT HỢP CÁC KHỐI

*Kỹ năng nhận thức, kết hợp, 3 - 4 tuổi*

CẢM NHẬN THỊ GIÁC, 3 - 4 TUỔI

KỸ NĂNG NHẬN THỨC, NGÔN NGỮ THỤ CẢM 3 - 4 TUỔI

PHỐI HỢP MẮT-BÀN TAY, TỰ CHỦ, 1 - 2 TUỔI

XÃ HỘI HÓA, TƯỞNG TÁC CÁ NHÂN, 1 - 2 TUỔI

**Mục đích:** Cải thiện khả năng kết hợp sự chú ý bằng mắt và khả năng tương tác.

**Mục tiêu:** Xây dựng một tháp bằng cách thêm một khối cùng màu với khối mà người dạy đã thêm.

**Dụng cụ:** Khối màu.

**Tiến trình:**

- Bạn phân phối hình khối thành 2 nhóm giống nhau sao cho mỗi bên có cùng số hình khối cùng màu. Bạn nói “chúng ta xây dựng một cái tháp”.
- Lấy một khối riêng ra và hướng dẫn trẻ để một khối khác cùng màu lên trên (ví dụ: bạn lấy một khối màu đỏ và nói “đến phiên con đặt một khối màu đỏ”.
- Nếu trẻ chồng khối màu đỏ, bạn khen trẻ ngay. Nếu trẻ thử chồng một khối khác màu, bạn ngăn trẻ nhẹ nhàng, chỉ cho trẻ sự lựa chọn đúng và nói “con đặt hình khối đỏ”. Bạn nhấn mạnh từ chỉ màu sắc.
- Lặp lại tiến trình này với những màu khác cho tới khi tất cả các khối được chồng lên (bạn đừng quên nêu tên màu sắc mỗi khi khối được chồng lên). Lúc đầu, trẻ không phản ứng với các từ chỉ màu sắc nhưng trẻ phải quen nghe các từ đó thường xuyên.



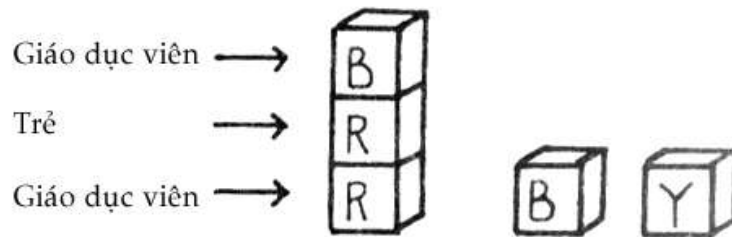

Hình 6.5 – Kết hợp hình khối có màu cho bài tập xây dựng

## 179 - GHÉP CẶP NHỮNG ĐỒ VẬT

*Kỹ năng nhận thức, sắp xếp cùng loại, 3 - 4 tuổi*

**Mục đích:** Sắp xếp những đồ vật cùng loại theo nội dung ta sử dụng chúng.

**Mục tiêu:** Phối hợp những cặp đồ vật thường được tìm thấy chung với nhau.

**Dụng cụ:** Hộp kích cỡ trung bình, cặp đồ vật thường được phối hợp với nhau (ví dụ thìa và nĩa, tất và giày, bàn chải đánh răng và kem đánh răng).

**Tiến trình:**

- Bạn ngồi vào bàn với trẻ. Đặt 3 đồ vật trên bàn trước trẻ. 2 trong 3 số đồ vật này phải tạo thành một cặp kết hợp tổng quát. Bạn đảm bảo là trẻ biết rõ 3 đồ vật này. (ví dụ bạn có thể để trên bàn một chiếc giày, một chiếc tất và một thú nhồi bông).

- Chỉ vào 3 đồ vật bạn hỏi trẻ “đồ nào đi chung với nhau?”. Hướng dẫn trẻ chỉ cho bạn hoặc đưa cho bạn một cặp.

- Khi trẻ tìm ra được một cặp, bạn để 3 đồ vật trong hộp.

- Nếu trẻ có khó khăn để tìm ra một cặp, bạn gợi ý cho trẻ bằng cách đặt câu hỏi đơn giản về chức năng của hai đồ vật kết hợp (ví dụ bạn có thể hỏi trẻ “đồ nào được đi vào chân?”)

- Ghi nhận những đồ vật mà trẻ có thể kết hợp được và những đồ vật làm cho trẻ lúng túng.

Trong khi tiếp tục bài tập, bạn chú ý phải có những cặp mà bạn chắc chắn trẻ có khả năng kết hợp được cùng với những cặp mà trẻ sẽ lúng túng.

## 180 - SẮP XẾP NHỮNG HÌNH ẢNH CÙNG LOẠI

*Kỹ năng nhận thức, sắp xếp cùng loại, 3 - 4 tuổi*

KỸ NĂNG NHẬN THỨC, NGÔN NGỮ THỤ CẢM, 2 - 3 TUỔI

**Mục đích:** Phát triển khả năng chọn lựa theo loại.

**Mục tiêu:** Chọn lựa những hình ảnh đồ vật thân thuộc theo chức năng chung của chúng.

**Dụng cụ:** Hình ảnh đồ vật quen thuộc được xếp theo chức năng dễ dàng nhận biết.

**Tiến trình:**

- Đặt một nhóm hình trên bàn trẻ và nói với trẻ loại hình nào bạn muốn trẻ đưa cho bạn. Ví dụ đặt hình trái bóng, quả táo, xe tải nhỏ, một cục xà bông, khăn tắm, cái thìa, cái nĩa, và bồn tắm. Bạn nói “đưa cho cô cái gì để tắm”. Nếu trẻ đưa cho bạn cái bồn tắm nhưng không đưa những vật dụng khác cần thiết, bạn lại hướng sự chú ý của trẻ vào những hình và hỏi “còn cái gì khác để tắm không?”. Nếu trẻ không tìm ra hình ảnh khác phù hợp, bạn nói cho trẻ, ví dụ “khăn tắm dùng để

tắm”. Nếu trẻ vẫn không đưa hình cho bạn, bạn hướng dẫn sự chú ý của trẻ về phía tấm hình này và nói “khăn tắm, con sử dụng khăn để tắm”.

- Mỗi loại đồ vật phải được xác định rõ ràng.

- Bạn có thể sử dụng đồ chơi, thức ăn, con vật, hoặc bé trai, bé gái. Bạn đảm bảo là trẻ hiểu khái niệm về loại.

- Khi trẻ làm quen với bài tập, bạn xen vào những hình ảnh ít quen thuộc nhưng cũng thuộc những loại quen thuộc. Với cách đó, trẻ sẽ mở rộng vốn từ ngữ của trẻ.

## 181 - CHỌN LỰA THEO CHỨC NĂNG

*Kỹ năng nhận thức, sắp xếp cùng loại, 3 - 4 tuổi*

KỸ NĂNG NHẬN THỨC, NGÔN NGỮ THỤ CẢM, 2 - 3 TUỔI

**Mục đích:** Hiểu mối quan hệ giữa đồ vật với chức năng tương tự và chọn lựa theo hiệu quả.

**Mục tiêu:** Chọn lựa những đồ vật thường dùng thành nhóm đặc thù theo chức năng.

**Dụng cụ:** 2 hoặc 3 hộp kích cỡ trung bình, 2 hoặc 3 nhóm đồ vật có liên quan với chức năng của chúng (ví dụ nhóm 1: thìa, tách và đĩa; nhóm 2: tất, áo sơ mi và quần dài).

**Tiến trình:**

- Bạn đảm bảo là trẻ quan sát bạn và bạn để một đồ vật của mỗi nhóm trong hộp riêng. Nói tên mỗi đồ vật khi bạn để đồ vật đó trong hộp và mô tả ngắn gọn chức năng của nó rồi đưa cho trẻ tìm đồ vật khác và bảo trẻ để chúng đúng vào hộp. Ví dụ, bạn chỉ chiếc tất và nói “con nhìn chiếc tất để mang” và bạn để chiếc tất trong một hộp. Bạn chỉ chiếc thìa và lặp lại tiến trình bằng cách nói “con nhìn, chiếc thìa để ăn” rồi đưa cho trẻ cái đĩa và nói “con nhìn, cái đĩa, bỏ nó vào trong”.

- Nếu trẻ thử để cái đĩa vào trong hộp không đúng, bạn ngăn chặn trẻ và nói “đĩa, để ăn” và bạn hướng dẫn tay trẻ về phía hộp đúng.

- Nếu trẻ để đĩa vào hộp đúng không cần sự trợ giúp của bạn, bạn nói “đúng rồi, đĩa để ăn!” và động viên trẻ liên.

- Tăng dần số đồ vật. Khi trẻ quen với bài tập, bạn thêm hộp thứ ba và loại thứ ba.

## 182 - NHẬN DẠNG DỄ DÀNG NHỮNG MÀU SẮC

*Kỹ năng nhận thức, ngôn ngữ thụ cảm, 3 - 4 tuổi*

KỸ NĂNG THỊ GIÁC, 3 - 4 TUỔI

**Mục đích:** Cải thiện khả năng nhận biết màu sắc và phát triển sự hiểu biết dễ dàng tên các màu sơ đẳng.

**Mục tiêu:** Đưa đúng khối có màu được xác định và được yêu cầu.

**Dụng cụ:** Khối, hạt chuỗi, giấy màu.

**Tiến trình:**

- Khi trẻ có thể kết hợp khối theo màu, (xem bài tập 178), bạn bắt đầu cho trẻ phản ứng với tên gọi màu sắc. Trong bài tập kết hợp, bạn đã cho trẻ làm quen với tên gọi. Bây giờ bạn phải đảm bảo trẻ kết hợp tên gọi với màu sắc của khối.

- Bạn chọn một khối đỏ, một khối vàng và một khối xanh, đưa cho trẻ khối xanh và nói nhiều lần “khối xanh”, bạn nhấn mạnh tên màu sắc rồi nói “cho cô khối xanh”.

- Lặp lại cùng trình tự này với khối vàng, khối đỏ.

- Sau khi lặp lại nhiều lần tên gọi màu sắc, bạn để 3 khối trên bàn và nói “con cho cô khối đỏ”. Nếu trẻ đưa tay về khối màu khác, bạn hướng dẫn bàn tay trẻ về khối đúng và nói “cái này là khối đỏ”.

- Tiếp tục bài tập này cho tới khi trẻ có thể đưa cho bạn 3 màu theo yêu cầu.

- Để khái quát hóa kiến thức của trẻ về tên gọi màu sắc, bạn lặp lại cùng bài tập bằng cách sử dụng những hạt chuỗi màu hoặc miếng giấy màu.

- Thêm dần những màu khác, mỗi lần một màu cũng với cách đó.

- Lúc đầu bạn chỉ sử dụng 3 màu cùng một lúc. Điều đó có nghĩa là khi bạn thêm màu sắc, bạn phải đa dạng trò chơi của 3 màu sắc mà bạn để trên bàn sao cho củng cố kiến thức của trẻ về màu sắc đã học.

## 183 - TÌM RA NHỮNG VẬT ĐƯỢC GIẤU

*Kỹ năng nhận thức, ngôn ngữ thụ cảm, 3 - 4 tuổi*

**Mục đích:** Cải thiện sự hiểu biết danh từ và giới từ và phát triển khả năng thực hiện lệnh bằng lời.

**Mục tiêu:** Thực hiện lệnh bằng lời gồm danh từ và giới từ để tìm ra những vật thường dùng, ví dụ, trong, dưới, hoặc sau.

**Dụng cụ:** Đồ vật thường dùng ở nhà.

**Tiến trình:**

- Trước khi bắt đầu bài tập này, bạn giấu 2 hoặc 3 đồ vật mà trẻ biết. Lúc đầu những đồ vật phải được giấu trong cùng một phòng. Bạn ra lệnh đơn giản với trẻ và cho trẻ biết đồ vật trẻ phải tìm ra và nơi trẻ phải đi tìm. “con tìm cái tách để dưới bàn”. Bạn nhấn mạnh 3 từ khóa chỉ cho trẻ điều mà trẻ tìm và vị trí của nó đối với vật khác mà trẻ biết.

- Động viên trẻ mỗi lần trẻ đem đồ vật lại cho bạn.

- Bạn nhớ chỉ sử dụng danh từ và giới từ mà trẻ biết.

- Khi trẻ thành thạo, bạn giấu nhiều đồ vật hơn và bắt đầu giấu những đồ vật vào những nơi trẻ ít biết hơn. Bạn cũng có thể ra lệnh khó hơn khi trẻ quen bài tập này. Ví dụ “con tìm trái bóng phía sau cửa và dưới cái hộp”.

## 184 - CÁI GÌ KHÔNG ĐÚNG CHỖ CỦA NÓ?

*Kỹ năng nhận thức, sắp xếp cùng loại, 4 - 5 tuổi*

**Mục đích:** Cải thiện khả năng nhận biết các loại của trẻ.

**Mục tiêu:** Chọn một đồ vật không đúng chỗ của nó trong 3 đồ vật khác tạo thành một nhóm được dễ dàng nhận biết.

**Dụng cụ:** 2 hộp kích cỡ trung bình, nhóm có 4 đồ vật nhỏ mà 3 trong số đó có chức năng hoặc đặc thù tương tự (ví dụ táo, chuối, cam và xe tải).

**Tiến trình:**

- Bạn ngồi vào bàn với trẻ, đặt 4 đồ vật trước trẻ, chỉ cho trẻ làm thế nào để tìm ra một đồ vật để không đúng vị trí của nó giữa các đồ vật khác. Ví dụ để một trái táo, một trái chuối, một xe tải đồ chơi và một quả cam trước mặt trẻ. Bạn hỏi “cái gì không ở vị trí của nó?”. Bạn đảm bảo là trẻ quan sát bạn và bạn chỉ từng đồ vật riêng lẻ và nói “trái táo để ăn” “trái chuối để ăn” “trái cam

để ăn” “xe tải không phải để ăn”. Nếu cần bạn làm điều bộ ăn với trái cây để chỉ cho trẻ xe tải thì khác.

- Bạn để trái cây trong một hộp và xe tải trong một hộp khác và nói “xe tải không phải để ăn ; không đúng vị trí của nó”.

- Sau khi đã làm mẫu cho trẻ bài tập này, bạn lặp lại tiến trình với 4 đồ vật khác. Ví dụ bạn đặt một bánh quy, bánh mì khô, một miếng sôcôla và một quyển sách trên bàn. Bạn hỏi trẻ “cái gì không ở vị trí của nó?”.

- Nếu trẻ không chỉ quyển sách không đúng vị trí của nó hoặc trẻ chỉ quyển sách hoặc trẻ đưa quyển sách cho bạn, bạn quan sát lại với trẻ mỗi đồ vật. Bạn chỉ mỗi đồ vật và nói “bánh quy để ăn”, “sách không phải để ăn” “sôcôla để ăn” “bánh mì khô để ăn” rồi hỏi lại trẻ “cái gì không ở vị trí của nó?”. Bảo trẻ đưa đồ vật không đúng loại và bỏ nó vào hộp. Và bảo trẻ để thức ăn vào hộp khác.

- Bạn cố gắng làm việc mỗi lần một loại với nhiều đồ vật khác nhau. Những loại khác có thể bao gồm quần áo, đồ chơi, dụng cụ vẽ. Cố gắng sử dụng những đồ vật mà trẻ nhận ra cho tới khi trẻ quen bài tập này.

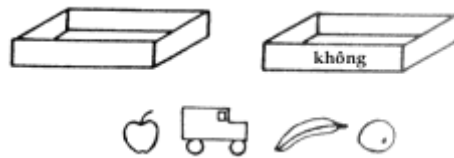

Hình 6.6 – Cơ cấu bài tập dạy các loại

## 185 - SẮP XẾP HÌNH ẢNH THEO THỨ TỰ THỜI GIAN – I

*Kỹ năng nhận thức, sắp xếp theo thứ tự thời gian, 4 - 5 tuổi*

KỸ NĂNG NHẬN THỨC, NGÔN NGỮ THU CẢM, 4 - 5 TUỔI

**Mục đích:** Học sự liên tục thời gian và cải thiện sự hiểu biết những thói quen thường ngày.

**Mục tiêu:** Sắp xếp 3 hình ảnh chỉ những hoạt động thường ngày theo thứ tự trong đó các hoạt động này được thực hiện trong ngày.

**Dụng cụ:** Hình ảnh (được cắt hoặc được vẽ) của trẻ thực hiện những hoạt động thường ngày, như thức dậy, đi học, ăn tối hoặc đi ngủ.

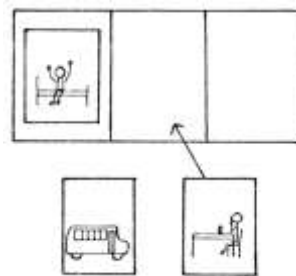

Hình 6.7 – Một loạt hình ảnh nối tiếp nhau: thức dậy,

### **Tiến trình:**

- Chỉ những hình ảnh đặt theo thứ tự trong đó thứ tự những hoạt động được thực hiện theo thói quen trong ngày. Bạn nói “con nhìn, trước tiên con thức dậy” và chỉ cho trẻ hình ảnh tương ứng. Rồi bạn chỉ cho trẻ hình ảnh một người ăn sáng và nói “rồi con ăn sáng”. Cuối cùng bạn chỉ cho trẻ hình ảnh người đi tới trường và nói “rồi con đi tới trường”.

- Khi bạn chắc chắn là trẻ đã nhìn 3 hình ảnh, bạn trộn lẫn những hình ảnh và đặt chúng trên bàn. Bạn nói “con nhìn, cái gì đi trước tiên?”. Bảo trẻ chỉ hình ảnh đúng bằng cách chỉ hoặc đưa cho bạn hình ảnh đó.

- Khi trẻ chỉ hình đúng, bạn nói “đúng rồi, trước tiên con thức dậy”.

- Lặp lại tiến trình đó với 2 hình khác bằng cách hỏi “con làm gì sau đó?”. Nếu trẻ đưa cho bạn hình không đúng, bạn chỉ cho trẻ những hình ảnh nối tiếp đúng theo thứ tự và giải thích.

- Bạn bắt đầu chỉ 3 hình và tăng số lượng hình khi trẻ thành thạo (chú ý hình ảnh phải rõ và tượng trưng những hoạt động thường ngày mà trẻ biết)

## **186 - GHÉP NHỮNG PHẦN THÂN THỂ**

*Kỹ năng nhận thức, ngôn ngữ thụ cảm, 4 - 5 tuổi*

PHỐI HỢP MẮT-BÀN TAY, TỰ CHỦ, 4 - 5 TUỔI

KHẢ NĂNG BẰNG LỜI, TỰ VỰNG, 2 - 3 TUỔI (KHÔNG BẮT BUỘC)

**Mục đích:** Cải thiện sự hiểu biết những khái niệm về thân thể.

**Mục tiêu:** Ghép đúng những phần thân thể.

**Dụng cụ:** Giấy màu, kéo, bìa cứng.

### **Tiến trình:**

- Bạn cắt những miếng giấy tô màu có hình dạng các phần khác nhau của thân thể. Lúc đầu bạn chỉ sử dụng 3 miếng tượng trưng cho đầu, thân và chân. Sau này khi trẻ khéo léo hơn, bạn thêm những phần mặt, bàn tay, bàn chân, v.v...

- Bạn nắm sự chú ý của trẻ và chỉ cho trẻ làm thế nào để phối hợp đúng những miếng hình dạng thân thể trên giấy cứng. Nêu tên mỗi phần khi bạn đưa phần đó gần đến.

- Bạn tháo gỡ hình ảnh đó ra và cho trẻ lắp ghép lại hình ảnh đó lần thứ hai.

- Giúp trẻ phối hợp 2 miếng đầu, rồi đưa cho trẻ miếng thứ ba và nói “con gắn miếng đó vào”.

- Nếu trẻ chưa sẵn sàng để miếng đó hoặc trẻ đặt không đúng, bạn hướng dẫn bàn tay trẻ về vị trí đúng.

- Lặp lại tiến trình này cho tới khi trẻ có thể tự xếp 3 phần vào đúng vị trí.

- Khi trẻ có khả năng làm xong hình ghép 3 mảnh không trợ giúp, bạn thêm dần nhiều phần thân thể hơn (chú ý nêu tên gọi mỗi phần thân thể khi trẻ đặt vào vị trí). Trẻ cần một thời gian để học tên gọi nhưng trẻ phải quen nghe những tên đó.



Hình 6.8 – Cắt hình người để ráp lại

## 187 - TRÁI NGHĨA CỦA TÍNH TỪ

*Kỹ năng nhận thức, ngôn ngữ thụ cảm, 4 - 5 tuổi*

CẢM NHẬN VỊ GIÁC, 2 - 3 TUỔI

KỸ NĂNG NHẬN THỨC, SẮP XẾP CÙNG LOẠI, 2 - 3 TUỔI

KỸ NĂNG NHẬN THỨC, ĐỌC, 4 - 5 TUỔI (KHÔNG BẮT BUỘC)

**Mục đích:** Cải thiện sự hiểu biết tính từ liên quan đến những kích thích không thấy và nhận biết những trái nghĩa.

**Mục tiêu:** Nhóm những thức ăn khác nhau tùy theo vị “ngọt” hoặc “chua”.

**Dụng cụ:** Những thức ăn ngọt khác nhau (ví dụ sôcôla, bánh bít-quy, nước ngọt limônát) và chua khác nhau (ví dụ chanh nhỏ, chanh to), giấy, bút phốt nét to.

**Tiến trình:**

- Bạn chuẩn bị những giấy nhãn được ghi “ngọt” và “chua” và dán những giấy nhãn đó trên bàn. Đưa giấy nhãn đó cho trẻ và lặp lại các từ đó cho trẻ 3 hoặc 4 lần (bạn giữ những thức ăn trên đầu gói hoặc trong hộp để trẻ không lo ra).

- Bạn đưa thức ăn cho trẻ từng cái một. Khi trẻ đã nếm một thức ăn, bạn hỏi trẻ xem là chua hay ngọt. Bạn nói “ngọt” và bạn để một miếng giống thức ăn trên bàn sau giấy nhãn đúng.

- Hướng sự chú ý của trẻ về phía giấy nhãn và miếng thức ăn và bạn lặp lại “ngọt”.

- Lặp lại tiến trình này với những thức ăn khác, nhưng bạn nhờ trẻ đặt miếng thức ăn tương ứng vào giấy nhãn đúng.

- Khi tất cả những thức ăn được đặt vào bên phù hợp, bạn hỏi trẻ muốn thức ăn chua hay ngọt. (Bạn đừng để trẻ đưa tay về phía đồ vật trước khi trẻ nêu sự chọn lựa hoặc bằng cách chỉ một bên nào đó hoặc bằng cách đưa giấy nhãn lại gần)

- Giảm dần sự trợ giúp của bạn. Bạn đưa cho trẻ một thức ăn và bạn chỉ cho trẻ một thức ăn tương ứng. Bạn bảo trẻ chỉ bên nào phải để thức ăn đó.

## 188 - SẮP XẾP HÌNH ẢNH THEO THỨ TỰ THỜI GIAN – II

*Kỹ năng nhận thức, sắp xếp theo thứ tự thời gian, 5 - 6 tuổi*

KỸ NĂNG NHẬN THỨC, NGÔN NGỮ THỤ CẢM, 4 - 5 TUỔI

## KHẢ NĂNG BẰNG LỜI, ĐỐI THOẠI, 5 - 6 TUỔI (KHÔNG BẮT BUỘC)

**Mục đích:** Cải thiện sự hiểu biết liên tục thời gian và phát triển khái niệm thứ nhất, tiếp theo và cuối cùng.

**Mục tiêu:** Sắp xếp 3 hình ảnh theo thứ tự một câu chuyện vừa được kể.

**Dụng cụ:** Sách hình hoặc thẻ hình liên tiếp cho phép kể một câu truyện ngắn.

### Tiến trình:

- Bạn xé 3 hình trong sách truyện hình. Những hình ảnh phải rõ ràng tượng trưng những cảnh trong truyện và không phải là chuyện cổ tích. Bạn kể chuyện cho trẻ nghe và chỉ cho trẻ hình ảnh vào lúc thích hợp. (Bạn bảo đảm trẻ nhìn mỗi hình trước khi tiếp tục phần còn lại của câu chuyện)

- Bạn chỉ cho trẻ một chi tiết của hình để hướng sự chú ý của trẻ.

- Khi bạn đã chỉ cho trẻ 3 hình và kết thúc câu chuyện, bạn trộn lẫn các hình ảnh và đặt các hình đó không theo thứ tự.

- Bạn hỏi trẻ “hình nào đầu tiên?”, “hình nào kế tiếp?”, và “hình nào kết thúc?”

- Sau mỗi câu hỏi, giúp trẻ nhìn hình và chọn hình đúng. Khi trẻ có khả năng sắp xếp hình ảnh theo thứ tự đúng, bạn thử bảo trẻ sử dụng hình ảnh để kể lại một phần câu chuyện. (Bạn đừng lo lắng nếu trẻ cần một thời gian lâu để kể đầy đủ những chi tiết câu chuyện)

## 189 - HIỂU CÂU HỎI

*Kỹ năng nhận thức, ngôn ngữ thụ cảm, 4 - 5 tuổi*

KỸ NĂNG NHẬN THỨC, SẮP XẾP CÙNG LOẠI, 2 - 3 TUỔI

**Mục đích:** Trả lời một loạt câu hỏi.

**Mục tiêu:** Chỉ đúng hình ảnh đáp ứng với câu hỏi ai, cái gì, ở đâu.

**Dụng cụ:** Hình ảnh đồ vật (trái bóng, xe hơi, giường), con thú (chó, ngựa, bò, mèo) và người (mẹ, cha, em bé, lính cứu hỏa).

### Tiến trình:

- Bạn chọn một hình ảnh cho mỗi nhóm và đặt những hình đó trên bàn trước trẻ. Bạn nắm sự chú ý của trẻ và đảm bảo trẻ nghe câu hỏi của bạn. Bạn dạy trẻ một từ trong câu hỏi theo thứ tự sau: ai, cái gì, ở đâu. Ví dụ: bạn đặt hình ảnh một người lớn, con bò, trái bóng, và hỏi trẻ “ai lái xe?”. Bạn giúp trẻ chọn hình đúng.

- Khi trẻ có thể chọn lựa đúng hình ảnh một người để trả lời câu hỏi “ai”, bạn qua từ câu hỏi tiếp theo “cái gì”.

- Bạn cầm hình ảnh cái xe, em bé và con chó, bạn hỏi “mẹ dẫn cái gì?”

- Khi trẻ có thể chọn lựa hình ảnh đúng cho 3 câu hỏi, bạn bắt đầu trộn lẫn các loại và xen kẽ câu hỏi. Ví dụ bạn chỉ cho trẻ hình ảnh trái bóng, lính cứu hỏa, con chó, cái giường và bạn hỏi trẻ “con ném gì?” “ai lái xe để chữa cháy?” và “con ngủ ở đâu?”.

- Nếu trẻ chọn thẻ sai, bạn lặp lại câu hỏi bằng cách nhấn mạnh những từ khóa. (Chỉ giúp trẻ nếu thấy thật sự cần thiết)

## 190 - GIỚI TỪ

*Kỹ năng nhận thức, ngôn ngữ thụ cảm, 5 - 6 tuổi*

## PHỐI HỢP MẮT-BÀN TAY, HÌNH VẼ, 4 - 5 TUỔI

**Mục đích:** Cải thiện sự hiểu biết về khái niệm vị trí được trình bày theo 2 kích cỡ

**Mục tiêu:** Vẽ nơi được xác định theo lệnh bằng lời có sử dụng giới từ.

**Dụng cụ:** Bút chì bột màu, giấy.

### Tiến trình:

- Trước khi bắt đầu bài tập, bạn chuẩn bị một loạt giấy làm việc bằng cách vẽ những hình đơn giản. Một hình có thể chỉ ngôi nhà, bé gái và một cái cây; hình thứ hai có thể gồm hình vuông, hình tròn và hình tam giác. Bạn ngồi vào bàn cạnh trẻ và đưa cho trẻ một tờ giấy làm việc. Bạn ra những lệnh đơn giản với trẻ trong đó có những từ như “trong”, “dưới”, “xung quanh” và “bên cạnh”. Ví dụ bạn đưa cho trẻ tờ giấy làm việc có cái nhà, bé gái và cái cây và nói “Con vẽ một hình tròn xung quanh bé gái”. Bạn cầm ngón tay trẻ và vẽ một vòng tròn xung quanh bé gái. Bạn nhấn mạnh từ “xung quanh” và lặp lại từ đó nhiều lần trong lúc bạn hướng dẫn ngón tay trẻ.

- Rồi bạn đưa cây bút chì màu cho trẻ và bảo trẻ vẽ một hình tròn xung quanh bé gái. Cũng vậy, bạn có thể bảo trẻ vẽ một đường dưới cái nhà hoặc vẽ một chấm bên cạnh cây.

- Những lệnh của bạn phải đơn giản (Bạn đảm bảo là trẻ biết các tên của tất cả các đồ vật trên hình và trẻ có thể vẽ tất cả những gì bạn yêu cầu trẻ.

- Khi trẻ thành thạo, bạn cho bài tập khó dần lên. Ví dụ bạn có thể đưa cho trẻ 2 bút chì màu và yêu cầu trẻ “vẽ một hình vuông màu xanh biển trong hình tròn”.

## VII - KHẢ NĂNG BẰNG LỜI

Đoạn này giới thiệu những bài tập đã được sử dụng một cách thành công để cải thiện ngôn ngữ biểu cảm cho trẻ tự kỷ. Chúng tôi đã lựa chọn vài bài tập cho từng mức độ phát triển để minh họa một loại đa dạng lớn về cơ cấu dạy học và mục tiêu ngôn ngữ. Mỗi chương trình ngôn ngữ phải được cá nhân hóa tùy theo khuyết tật và khả năng đặc thù của trẻ cũng như những lợi ích cá nhân của trẻ về giao tiếp, những bài tập sau đây không cấu tạo thành chương trình độc quyền cũng không phải một dàn bài được đề nghị cho học vắn.

Khi trẻ bắt đầu đạt được khả năng mới, chúng tôi đề nghị những phương tiện để khái quát hóa những khả năng này suốt ngày. Mỗi mục tiêu đặc biệt được chọn để phù hợp cho nhu cầu trẻ được đề nghị giao tiếp. Ví dụ, những từ đầu tiên đơn độc được dạy cho trẻ là những từ trẻ muốn dùng để đạt được những gì trẻ muốn. Đối với một trẻ, điều đó có thể là “cù lét”, đối với trẻ khác là “xe hơi” hoặc “bít qui”. Từ vựng được chọn tùy theo tầm quan trọng mà nó có nghĩa cũng như sự phù hợp của nó ở mức độ phát triển của trẻ.

Cũng vậy, mỗi kỹ thuật dạy được thích nghi với lợi ích tự nhiên của trẻ, làm sao cho những bài tập càng vui càng tốt. Ví dụ, một số trẻ thích hát, số trẻ khác thích vận động cơ thể, một số thích hình ảnh, số khác thích ghép hình. Sự chú ý và sự hợp tác của trẻ trong một buổi học ngôn ngữ được gia tăng khi các bài tập trang bị dụng cụ hoặc những hoạt động mà trẻ cảm thấy thích thú. Chúng tôi minh họa tất cả những thay đổi này để độc giả có một thang rộng lớn về cơ cấu khả thi cho việc giảng dạy.

Những bài tập này được nối kết chặt chẽ với những bài tập ở Lĩnh vực 1 (bắt chước) và Lĩnh vực 6 (kỹ năng nhận thức). Ngôn ngữ bình thường được phát triển bởi bắt chước; trẻ nghe một từ và sao chép từ đó. Ngôn ngữ của trẻ chỉ bắt đầu giao tiếp tư duy khi nghĩa của những từ sao chép được hiểu. Trẻ có thể lặp lại nhiều từ bằng âm vang mà không cần sử dụng bộc phát những từ này



để giao tiếp, càng lâu trẻ không hiểu chúng một cách thụ cảm. Vì thế, bắt chước và bài tập về ngôn ngữ thụ cảm góp phần vào tất cả chương trình ngôn ngữ.

## 191 - BƯỚC ĐẦU LUYỆN ÂM

*Khả năng bằng lời, luyện âm, 0-1 tuổi*

BẮT CHƯỚC ÂM THANH, 0 - 1 TUỔI

**Mục đích:** Động viên sự phát triển âm có nghĩa.

**Mục tiêu:** Phát âm vang được nhận biết bằng cách làm nổ những bóng xà phòng.

**Dụng cụ:** Lọ bong bóng xà phòng.

**Tiến trình:**

- Bạn ngồi vào bàn đối diện với trẻ, đặt chai bong bóng xà phòng giữa trẻ và bạn.
- Bạn cầm que thổi và thổi vài bong bóng hoặc để cho trẻ tự thổi vài bong bóng.
- Bạn dùng ngón trỏ của bạn làm nổ vài bong bóng và mỗi khi bạn làm nổ một bong bóng, bạn phát ra âm thanh “pop” rõ ràng. Bạn ghi nhận xem trẻ có thích thú với bong bóng hoặc âm thanh không.
- Khi trẻ có khả năng thổi bong bóng, bạn tiếp tục thổi và bạn cầm ngón tay trẻ hướng dẫn trẻ làm bể bong bóng.
- Bạn tiếp tục phát ra âm nổ. Bạn bắt chước tất cả những âm thanh mà trẻ làm và bạn trở lại âm nổ.
- Nếu trẻ không thử bắt chước âm thanh, bạn hướng sự chú ý của trẻ về phía miệng của bạn và chỉ cho trẻ cách phát âm và sau đó giúp trẻ cách mở khẩu hình miệng để phát âm.
- Bạn thổi thêm vài bong bóng xà phòng nữa và lặp lại bài tập này cho đến khi trẻ bắt đầu phát ra âm nổ một mình.
- Động viên trẻ liên khi trẻ phát ra âm một cách tự phát.

## 192 - ÂM THANH CỦA PHỤ ÂM

*Khả năng bằng lời, luyện âm, 0 -1 tuổi*

BẮT CHƯỚC ÂM THANH, 0 - 1 TUỔI

**Mục đích:** Phát triển khả năng lặp lại những âm đơn giản của phụ âm đầu.

**Mục tiêu:** Làm quen những âm có phụ âm được xác định và lặp lại những âm đó.

**Dụng cụ:** Sách hình nông trại hoặc hình ảnh con chó, con bò cái và con vịt.

**Tiến trình:**

- Bạn ngồi dưới đất đối diện với trẻ ở một nơi tiện nghi, chỉ cho trẻ một con thú trong sách mà bạn nêu tên và hướng sự chú ý của trẻ về phía miệng của bạn khi bạn bắt chước tiếng kêu của thú. Ví dụ bạn nói “đây là con chó” và bạn đảm bảo là trẻ nhìn hình con chó, rồi hướng sự chú ý của trẻ về phía miệng của bạn, bạn nói: “Gâu gâu”. Bạn nhấn mạnh nhiều lần âm “G”. Cũng vậy, khi bạn bắt chước tiếng kêu con bò “Bò”, bạn nhấn mạnh âm “B” bằng cách bạn lấy ngón cái và ngón trỏ của bạn kẹp hai môi của trẻ.
- Khi phát âm “CẮc” bạn nhấn mạnh âm đầu “K” bằng cách ép nhẹ phần trên họng.
- Bạn thử hướng dẫn dần dần trẻ phát âm cùng lúc với bạn. Lúc đầu trẻ không phát đúng âm đầu, chỉ phát gần âm đó thôi, và điều đó bình thường. Cố gắng ngay khi trẻ thử những lần đầu.

- Khi trẻ thành thạo, động viên trẻ phát âm rõ hơn và chấm dứt từ đó.

## 193 - PHỐI HỢP ÂM THANH

*Khả năng bằng lời, luyện âm, 0 -1 tuổi*

BẮT CHƯỚC ÂM THANH, 0 - 1 TUỔI

XÃ HỘI HÓA, TƯƠNG TÁC CÁ NHÂN, 0 - 1 TUỔI

**Mục đích:** Phát triển khả năng luyện âm cần thiết để học nói.

**Mục tiêu:** Phối hợp hai âm.

**Dụng cụ:** Không có.

**Tiến trình:**

- Cho trẻ ngồi trên đầu gối bạn và bạn lặp lại những phụ âm mà bạn đã dạy trẻ. Khi trẻ cảm thấy thoải mái với những phụ âm và có khả năng bắt chước bạn không cần kích thích (xem bài tập 192), bạn bắt đầu phối hợp những phụ âm đó với nguyên âm đơn giản.

- Ví dụ sau khi trẻ phát âm “K” nhiều lần, sau vài giây chần chừ bạn nói “cô”. Nếu trẻ tiếp tục lặp lại âm “K”, bạn dừng động viên trẻ ngay nhưng bạn lặp lại sự phối hợp bằng cách nhấn mạnh nguyên âm.

- Cùng cố ngay khi trẻ có khuynh hướng phối hợp các âm.(Chú ý chỉ sử dụng những âm đầu mà trẻ đã bắt chước thành công)

## 194 - CÂU CẢM ĐƠN GIẢN

*Khả năng bằng lời, luyện âm, 0 -1 tuổi*

BẮT CHƯỚC ÂM THANH, 0 - 1 TUỔI

**Mục đích:** Phát triển khả năng trước để luyện âm.

**Mục tiêu:** Lặp lại và sử dụng câu cảm đơn giản một cách thích hợp và phát triển khái niệm quan hệ giữa âm và hành động

**Dụng cụ:** Trái bóng.

**Tiến trình:**

- Khi bạn chơi bóng với trẻ, bạn làm rớt trái bóng và nói “Ô, Ô!”. Bạn lặp lại hành động và âm này nhiều lần để trẻ thử phát cùng âm đó một cách bộc phát.

- Giúp trẻ phát âm bằng cách tạo khẩu hình miệng “O” nếu trẻ cần.

- Nếu trẻ bắt đầu phát âm với bạn, bạn làm rớt trái bóng và chần chừ trước khi phát âm để xem trẻ có phát âm một mình đúng hay không. Động viên trẻ khi trẻ phát âm đúng.

- Khi trẻ tự phát âm “Ô-Ô” có thể cả khi làm rớt trái bóng, lặp lại tiến trình này với âm “A-A” thể hiện kích thích.

-Bạn chỉ cho trẻ đồ chơi được yêu thích hoặc bánh kẹo và phát âm chỉ sự ngạc nhiên. Bảo trẻ phát cùng âm đó trước khi đưa cho trẻ phần thưởng.

- Khi trẻ có thể phát hai âm, bạn bắt đầu tạo ra những tình huống trong đó trẻ có thể phát âm nhưng phải phân biệt hai âm đó. Ví dụ, trong ngày, bạn ngẫu nhiên làm rớt một vật gì (bạn chắc chắn vật đó không bẽ), khi bạn biết chắc là trẻ quan sát. Bạn xem trẻ có tự phát ra âm “Ô-Ô” không.

- Cũng vậy, khi trẻ quan sát bạn, bạn có thể sắp xếp để khám phá ra một vật gì gây thích thú để xem trẻ có phát âm “A-A” không. Nếu trẻ phát ra âm khác, bạn bắt chước âm của trẻ 2 hoặc 3 lần rồi trở lại âm “A-A”.

## 195 - NHỮNG TỪ ĐẦU TIÊN

*Khả năng bằng lời, luyện âm, 0 -1 tuổi*

BẮT CHƯỚC ÂM THANH, 0 - 1 TUỔI

XÃ HỘI HÓA, TƯƠNG TÁC CÁ NHÂN, 0 - 1 TUỔI

**Mục đích:** Phát triển những âm bắt chước đến những từ có ý nghĩa.

**Mục tiêu:** Dùng những từ đơn giản một cách biểu cảm và thích hợp.

**Dụng cụ:** Bóng, bánh bít quy, búp bê.

**Tiến trình:**

- Những từ khởi đầu tốt nhất để dạy nói thường là “má” và “ba”. Cho trẻ ngồi trên đầu gối và đối diện với bạn. Nắm bắt sự chú ý của trẻ, bạn tự chỉ vào bạn và nói “má”. Bạn cầm bàn tay trẻ chỉ vào khuôn mặt của bạn và lặp lại từ đó nhiều lần.

- Bạn thường trẻ ngay khi trẻ có khuynh hướng nói từ đó. Khi trẻ cảm thấy thoải mái làm bài tập, bạn giảm dần sự can thiệp cho tới khi trẻ từ từ nói từ đó một cách rõ ràng hơn.

- Lặp lại tiến trình đó với từ “ba”.

- Những từ phù hợp tốt cho việc dạy khởi đầu là “keo”, “bóng”, “chó” và “bé”. Điều quan trọng là mỗi lần bạn dạy các từ này phải có những đồ vật kết hợp với từ đó. Khi dạy những từ đầu tiên, chú ý chọn những từ có âm giống với từ đầu. Và chọn những từ có phụ âm đầu đơn giản mà bạn đã dạy trẻ ở bài tập trước (xem bài tập 192).

## 196 - CHÀO VÀ TẠM BIỆT

*Khả năng bằng lời, từ vựng, 1 - 2 tuổi*

XÃ HỘI HÓA, TƯƠNG TÁC CÁ NHÂN, 1 - 2 TUỔI

BẮT CHƯỚC VẬN ĐỘNG VÀ ÂM THANH, 1 - 2 TUỔI

**Mục đích:** Phát triển từ vựng thích hợp cho xã hội hóa.

**Mục tiêu:** Làm một cử chỉ hoặc nói “chào” và “tạm biệt” một cách độc lập đúng lúc.

**Dụng cụ:** Không có.

**Tiến trình:**

- Khi bạn vào phòng hoặc ra khỏi phòng của trẻ, bạn nắm cơ hội để dạy trẻ chào và chào tạm biệt. Mỗi lần bạn vào phòng trẻ, bạn đưa tay mỉm cười và nói “chào con”. Khi bạn ngồi với trẻ trong phòng và có ai vào phòng trẻ, bạn giúp trẻ ra dấu hiệu chào và động viên trẻ ngay khi trẻ cố gắng phát âm “chào”.

- Lặp lại tiến trình này với “chào tạm biệt”. Mỗi khi rời phòng, bạn nói “chào tạm biệt con” và ra dấu tạm biệt. Bạn đảm bảo là trẻ nhìn bạn trước khi bạn ra khỏi phòng. Nếu trẻ không phát âm hoặc không làm dấu hiệu, bạn lấp ló ngoài cửa và tiếp tục ra dấu tạm biệt và nói “chào con”. Nếu trẻ không bắt chước điệu bộ cũng không bắt chước âm, bạn nhờ người thứ ba ngồi cạnh trẻ và giúp trẻ bắt chước dấu hiệu chào khi một người nào vào phòng và dấu hiệu tạm biệt khi một người ra khỏi phòng.

## 197 - NÓI TÊN CỦA TRẺ

*Khả năng bằng lời, từ vựng, 1 - 2 tuổi*

KỸ NĂNG NHẬN THỨC, NGÔN NGỮ THỤ CẢM, 1 - 2 TUỔI

XÃ HỘI HÓA, TƯỞNG TÁC CÁ NHÂN, 1 - 2 TUỔI

**Mục đích:** Cải thiện ngôn ngữ biểu cảm và khái niệm đồng nhất.

**Mục tiêu:** Nói về chính mình bằng cách xưng tên.

**Dụng cụ:** Cái gương.

**Tiến trình:**

- Một khi trẻ cảm nhận được tên trẻ, bạn bắt đầu động viên trẻ nói tên của mình (xem bài tập 159).

- Cho trẻ đứng trước gương và chỉ cho trẻ hình ảnh của nó, bạn lặp lại nhiều lần tên trẻ và hướng dẫn trẻ dùng ngón tay chỉ vào trẻ và chỉ vào hình ảnh trẻ. Bạn hỏi “Ai đây? Đó là con (nêu tên của trẻ, ví dụ Tiến)”.

- Lặp lại nhiều lần tiến trình này và trước khi nêu tên trẻ, bạn ngậm ngừng và nói “Ai đây? Đó là T...”. Bạn bắt đầu nêu âm đầu tên của trẻ nhưng đừng nói hết tên để trẻ có khuynh hướng nói ra tên của trẻ.

- Động viên trẻ ngay khi trẻ có khuynh hướng nêu tên trẻ.

- Giảm dần sự gợi ý ban đầu.

- Khi bạn dạy trẻ khái quát hoá tên trẻ mà trẻ không đứng trước gương, điều quan trọng là trong ngày, bạn cho trẻ nhiều cơ hội khác nhau để nói tên trẻ. Cơ hội tốt là bữa ăn tối, ngồi vào bàn, mọi người nói tên mình và chỉ vào mình. Đến phiên trẻ, bạn chỉ giúp trẻ khi trẻ cần.

## 198 - TIẾNG ĐỘNG NGOẠI CẢNH

*Khả năng bằng lời, luyện âm, 1 - 2 tuổi*

KỸ NĂNG NHẬN THỨC, NGÔN NGỮ THỤ CẢM, 1 - 2 TUỔI

BẮT CHƯỚC ÂM THANH, 1 - 2 TUỔI

XÃ HỘI HÓA, TƯỞNG TÁC CÁ NHÂN, 1 - 2 TUỔI

**Mục đích:** Cải thiện luyện âm độc lập và phát triển khả năng trò chơi tốt hơn.

**Mục tiêu:** Tự phát làm nhiều tiếng động khác nhau của con thú và của ngoại cảnh.

**Dụng cụ:** Xe hơi, máy bay, chó nhồi bông, mèo nhồi bông

**Tiến trình:**

- Khi trẻ có thể bắt chước tiếng động các đồ vật không trợ giúp (xem bài tập 13), bạn dạy trẻ cảm thụ những âm thanh này và sử dụng nó một cách biểu cảm.

- Bạn để chó nhồi bông và chiếc xe trên bàn trước mặt trẻ và nói “con đưa cho cô cái gì mà nó kêu ùn-ùn-ùn...”. Nhấn mạnh âm thanh.

- Khi trẻ đưa cho bạn chiếc xe, bạn nói “giỏi lắm”, rồi bạn hỏi trẻ “xe kêu như thế nào?”. Kích động trẻ bằng cách bạn phát ra âm thanh nếu trẻ cần.

- Lặp lại bài tập với một cặp đồ vật thứ hai có tiếng động đặc biệt. (Chú ý những tiếng động này trẻ đã học bắt chước rồi).

## 199 - ĐỘNG TỪ

*Khả năng bằng lời, từ vựng, 1 - 2 tuổi*

KỸ NĂNG NHẬN THỨC, NGÔN NGỮ THỤ CẢM, 1 -2 TUỔI

**Mục đích:** Phát triển sự hiểu biết và cách sử dụng động từ và tăng khả năng ngôn ngữ biểu cảm.

**Mục tiêu:** Dùng đúng và một cách độc lập những động từ đơn giản.

**Dụng cụ:** Hình ảnh những người chăm lo công việc thường ngày.

**Tiến trình:**

- Bạn ngồi vào bàn trước mặt trẻ, chỉ cho trẻ hình một người hoàn tất một hành động rõ ràng và đơn giản mà trẻ nhận ra. Ví dụ bạn chỉ cho trẻ hình ảnh một người đi dạo hoặc chạy và nói “Con nhìn, người đàn ông chạy”. Bạn nhấn mạnh rõ ràng động từ để trẻ hiểu điều ta muốn nhấn mạnh trong bài học.

- Bạn lặp lại câu “người đàn ông chạy” nhiều lần, mỗi lần nhấn mạnh động từ rồi bạn hỏi lại trẻ “Người đàn ông làm gì?”

- Thường trẻ liền khi trẻ thử nói “chạy” hoặc nói từ gì gần với từ đúng.

- Lặp lại nhiều lần bài tập với những hình ảnh khác, nhân vật hoàn tất những hành động đơn giản và nhận biết một cách rõ ràng. Những động từ nên dạy lúc đầu là “ngồi”, “ăn”, “ngủ”, “chạy”, “nhảy”.

- Khi trẻ thành thạo, động viên trẻ nói từ đầy đủ một cách rõ ràng hơn. Nắm bắt tất cả các cơ hội trong ngày để tăng thêm kiến thức của trẻ về biểu lộ cũng như về nhận thức các động từ. Ví dụ khi trẻ chạy, bạn hỏi: “Con làm gì?” hoặc “Con biểu diễn cho cô con chạy”.

- Nếu một người chạy bộ dọc theo nhà bạn hoặc dọc theo trường học, bạn chỉ người đó cho trẻ và hỏi: “người đó làm gì?”. Lúc đầu bạn giới hạn số động từ bạn dạy trẻ 2 hoặc 3 động từ. Bạn tăng dần số lượng cho đến 5. Bạn luôn chú ý củng cố những động từ mà trẻ đã học ở tiết trước.

## 200 - KỂ TÊN NHỮNG THÀNH VIÊN TRONG GIA ĐÌNH

*Khả năng bằng lời, biểu cảm, 1 - 2 tuổi*

KỸ NĂNG NHẬN THỨC, NGÔN NGỮ THỤ CẢM, 1 -2 TUỔI

**Mục đích:** Tăng ngôn ngữ biểu cảm và khả năng giao tiếp.

**Mục tiêu:** Kể tên mỗi thành viên trong gia đình không trợ giúp

**Dụng cụ:** Hình của mỗi thành viên thân thuộc trong gia đình và những con thú kèm theo (chú ý sao cho mỗi người hoặc con thú được nhận biết rõ ràng trên hình)

**Tiến trình:**

- Bạn chỉ đưa cho trẻ mỗi lần một hình. Bạn chỉ tấm hình, bạn bảo đảm trẻ nhìn hình và bạn nói “Má, đây là má”. Sau đó bạn nói “Ai đây con ? Đó là...”. Bạn thử để trẻ nói tiếp. Nếu trẻ lúng túng, cho trẻ quan sát miệng bạn trong khi bạn lặp lại từ đó chậm chậm. Rồi bạn giúp trẻ nói từ đó bằng cách dùng tay bạn giúp trẻ nói từ đó với cái miệng.

- Lặp lại tiến trình cho tới khi trẻ nhận định được hình thứ nhất ít nhất liên tiếp 5 lần không trợ giúp. Sau đó bạn thêm hình thứ hai.

- Lúc đầu bạn xen kẽ 2 hình một cách đều đặn nhưng dần dần bạn trộn lẫn những hình để cho trẻ không khám phá được cơ cấu.

- Khi trẻ nhận định được 2 hình ít nhất 5 lần không trợ giúp, bạn chỉ chính người đó và lặp lại câu hỏi (bạn chỉ lại hình đó nếu trẻ cần sự kích động).

- Khi trẻ học được 2 tên, bạn thêm vào tên những thành viên khác trong gia đình cùng một cách đó. Bạn bảo trẻ nói tên những người mà trẻ biết khi trẻ gặp những người ấy trong suốt một ngày.

## 201 – HÁT

*Khả năng bằng lời, luyện âm, 1 - 2 tuổi*

CẢM NHẬN THÍNH GIÁC, 1 - 2 TUỔI

BẮT CHƯỚC ÂM THANH, 1 - 2 TUỔI

**Mục đích:** Cải thiện khả năng luyện âm và phát triển sự hiểu âm giọng.

**Mục tiêu:** Thay đổi âm và uốn giọng bằng cách hát với người khác.

**Dụng cụ:** Không có.

**Tiến trình:**

- Bạn ngồi dưới đất với trẻ và bắt đầu hát một bài hát đơn giản. Bạn làm cử chỉ và thay đổi cung giọng thường xuyên trong lúc hát để trẻ phân biệt tiếng hát với lời nói thường ngày. Với bàn tay và biểu lộ trên gương mặt, bạn làm cho trẻ hiểu rằng hát rất vui. Khi bạn thấy trẻ quan tâm đến bạn khi bạn hát, bạn lôi cuốn trẻ cùng hát.

- Ví dụ bạn có thể hát “Đi học về là đi học về” và vỗ trên tay trẻ những lúc phù hợp với bài hát.

- Khi trẻ bắt đầu tham gia trên bình diện vận động, thỉnh thoảng trong lúc hát bạn ngập ngừng, bạn sờ miệng trẻ để trẻ biết giúp bạn hát. Bạn bảo đảm trẻ quan sát miệng bạn trong khi bạn phát những âm thanh thật chậm. Bạn cũng có thể hướng dẫn miệng trẻ nhờ bàn tay của bạn.

- Một bài hát hay khác là “Con cò bé bé”. Lúc đầu bạn nhấn mạnh cách luyện giọng trong lúc hát. Khi trẻ quen với bài tập, bạn bảo trẻ dần dần có những phản ứng rõ nét hơn. Về sau bạn động viên trẻ bắt chước bạn thay đổi cung giọng và cường độ.

## 202 - THÊM NỮA

*Khả năng bằng lời, từ vựng, 1 - 2 tuổi*

XÃ HỘI HÓA, TƯỞNG TÁC CÁ NHÂN, 1 - 2 TUỔI

**Mục đích:** Phát triển khái niệm “thêm” và cải thiện sự xã hội hóa.

**Mục tiêu:** Xin thêm một vật được yêu thích, không trợ giúp.

**Dụng cụ:** Bánh kẹo hoặc tất cả đồ vật trẻ muốn nhận thêm.

**Tiến trình:**

- Bạn lấy một số lượng đồ vật quan trọng mà bạn biết trẻ thích và đặt chúng trên bàn trước mặt trẻ. Bạn đừng để trẻ lấy phần thưởng ngay, nhưng bạn giữ trẻ ngồi trong một thời gian ngắn.

- Khi bạn nắm bắt sự chú ý của trẻ, bạn cho trẻ một phần thưởng. Sau đó bạn hỏi trẻ “Con có muốn thêm nữa không?”. Bạn nhấn mạnh rõ ràng từ “thêm nữa” và lặp lại câu hỏi. Chỉ cho trẻ cử chỉ tương ứng với từ “thêm nữa” hoặc lặp lại từ đó nhiều lần.

- Nếu trẻ thử đạt được phần thưởng mà không làm phản ứng được mong đợi, bạn lấy lại phần thưởng và lặp lại câu hỏi một lần nữa. Đừng để trẻ có phần thưởng quá lâu khi trẻ chưa hiểu được âm thanh hoặc dấu hiệu. Khi trẻ có cố gắng tốt, bạn cho trẻ phần thưởng và nói “Đúng rồi con, thêm nữa”.

- Lặp lại tiến trình cho tới khi không còn phần thưởng. Bài tập này có thể lặp lại mỗi ngày cho tới khi trẻ xin thêm nữa mà không cần kích thích về phía bạn.

- Tuy nhiên bạn chú ý, có thể trẻ bắt đầu xin thêm tất cả những gì trẻ muốn khi trẻ hiểu thấu khái niệm. Bạn phải phản ứng về khả năng mới này một cách hợp lý và hiểu biết.

## 203 - ĐỀ NGHỊ CHỈ MỘT TỪ

*Khả năng bằng lời, từ vựng, 2 - 3 tuổi*

KỸ NĂNG NHẬN THỨC, NGÔN NGỮ THỤ CẢM, 1 - 2 TUỔI

BẮT CHƯỚC ÂM THANH, 1 - 2 TUỔI

**Mục đích:** Cải thiện khả năng giao tiếp và phát triển từ vựng.

**Mục tiêu:** Bộc lộ nhu cầu hoặc ước muốn nhờ vào từ.

**Dụng cụ:** Cầu thang, xe đạp 3 bánh, trái bóng.

**Tiến trình:**

- Trong cách dạy ngôn ngữ biểu lộ, điều quan trọng là nắm bắt ít nhất tình huống trong ngày để làm việc ngôn ngữ với trẻ. Ví dụ, khi trẻ muốn xuống cầu thang để chơi, bạn do dự một phút ở đầu cầu thang và hỏi “Con muốn làm gì?”. Sau đó bạn nói nhỏ với trẻ “Đi xuống” bằng cách nhấn mạnh từ “đi xuống”. Bạn giữ trẻ ở đầu cầu thang cho tới khi trẻ phát ra âm gần giống từ “xuống”.

- Lặp lại từ chính này thường xuyên nếu cần.

- Nhiều bài tập khác có thể cùng dạng này bao gồm yếu tố bảo trẻ nói “đẩy” hoặc “kéo” trước khi chơi với trẻ trên xe đạp 3 bánh hoặc bảo trẻ nếu muốn “đá bóng” hoặc “tung bóng” hay không.

- Nhiều từ hay như “cù lét”, “hôn” hoặc “mở”. Ở giai đoạn này trẻ đã phát ra từ, vậy điều quan trọng là dạy trẻ khi nào sử dụng từ và sử dụng như thế nào.

- Khi bạn giảm bớt câu hỏi có câu trả lời là một từ, trẻ học được ý nghĩa chính xác của mỗi từ và khi nói ra từ đó, trẻ có thể đạt được điều trẻ muốn.

## 204 - CON MUỐN GÌ ?

*Khả năng bằng lời, từ vựng, 2 - 3 tuổi*

**Mục đích:** Cải thiện khả năng ngôn ngữ biểu cảm và từ vựng.

**Mục tiêu:** Chỉ một ước muốn bằng cách nêu một đồ vật được yêu thích trong 2 đồ vật lựa chọn.

**Dụng cụ:** 3 đôi đồ vật thường dùng ở nhà mà trẻ biết rõ (một vật của mỗi đôi phải là cái gì mà trẻ thích nhiều nhất).

**Tiến trình:**

- Trẻ phải học sử dụng lời nói để đạt được những gì trẻ muốn. Để có kết quả tốt, bước đầu cho trẻ chọn giữa 2 đồ vật mà một cái trẻ thích nhất, còn cái kia trẻ không thích.

- Bạn ngồi vào bàn, đối diện với trẻ và để một cặp đồ vật trên bàn giữa bạn và trẻ. Ví dụ bạn có thể sử dụng một cái xe hơi nhỏ và một cái nắp (chú ý vật kia là vật không thu hút trẻ)

- Cầm hai tay trẻ trong tay bạn, hướng tay trẻ tới mỗi đồ vật và nêu tên đồ vật một cách chậm rãi và rõ ràng.

- Lặp lại tên đồ vật nhiều lần (chú ý là tay trẻ luôn tiếp xúc với đồ vật khi bạn nêu tên đồ vật đó). Với cách đó trẻ dễ phối hợp tên gọi với đồ vật.

- Tiếp tục giữ bàn tay trẻ cách xa đồ vật, bạn hỏi trẻ: “Con muốn gì?” Trong khi giữ tay trẻ, bạn cho trẻ hiểu là trẻ không đạt được những gì trẻ muốn nếu trẻ không nói bằng lời.

- Nếu trẻ nói từ “xe hơi” hoặc chỉ phát âm được một phần, thưởng trẻ ngay bằng cách khen trẻ và cho trẻ chơi đồ chơi đó vài phút.

- Tiếp tục tiến trình đó cho đến khi tất cả các cặp đồ chơi được sử dụng. Ghi nhận những đồ vật mà trẻ thích gọi tên hơn. Bạn xem có mối quan hệ trong các âm của các từ không. Ví dụ trẻ có khả năng phát ra những âm gần nhau bắt đầu bằng “K” (ca) hoặc “B” (ba) không? Những âm dễ nhất thường là P, B, M, N, D, K, và T.

## 205 - SỞ HỮU

*Khả năng bằng lời, biểu cảm, 2 - 3 tuổi*

KỸ NĂNG NHẬN THỨC, NGÔN NGỮ THỤ CẢM, 1 - 2 TUỔI

XÃ HỘI HÓA, TƯỞNG TÁC CÁ NHÂN, 1 - 2 TUỔI

**Mục đích:** Cải thiện biểu cảm bằng lời và dạy cách sử dụng sở hữu.

**Mục tiêu:** Xác định đồ vật thuộc về người nào.

**Dụng cụ:** Đồ vật thuộc về những thành viên trong gia đình và nhận biết rõ ràng chúng thuộc về họ (ví dụ chiếc giày của ba, áo đầm của mẹ, xe tải của A và búp bê của B).

**Tiến trình:**

- Bạn ngồi vào bàn với trẻ và đặt 4 đồ vật trên bàn trước mặt trẻ. Bạn lấy mỗi đồ vật cá nhân và xác định cho trẻ đồ vật đó thuộc về ai. Bạn nói “chiếc giày của ba” hoặc “xe tải của con”. Bạn nhấn mạnh tên và sở hữu.

- Sau khi xác định mỗi đồ vật cho trẻ, bạn nói “Con đưa cho cô chiếc giày của ba”.

- Bạn lặp lại tiến trình này cho đến khi trẻ có thể đưa cho bạn tất cả những đồ vật mà bạn yêu cầu theo tên của người có đồ vật đó.

- Khi trẻ có khả năng xác định đồ vật, bạn lặp lại bài tập và hỏi trẻ “giày của ai?”. Nếu trẻ ngập ngừng, bạn có thể gợi ý cho trẻ bằng cách phát âm đầu. Động viên trẻ ngay mỗi lần trẻ xác định người có vật sở hữu.

- Bạn đừng mong đợi những gì lúc đầu trẻ dùng giới từ “của”. Ví dụ “giày ba” là câu trả lời có thể chấp nhận. Tuy nhiên bạn tiếp tục nhấn mạnh giới từ “của” cho tới khi trẻ bắt đầu tự sử dụng.

## 206 - TRÒ CHƠI CÓ – KHÔNG

*Khả năng bằng lời, từ vựng, 2 - 3 tuổi*

KỸ NĂNG NHẬN THỨC, NGÔN NGỮ THỤ CẢM, 2 - 3 TUỔI

**Mục đích:** Cải thiện sự hiểu biết tên và đồ vật và phát triển khả năng nghe những câu hỏi ngắn và trả lời chính xác “có” hoặc “không”.

**Mục tiêu:** Dùng “có” hoặc “không” một cách chính xác bằng cách nhìn đồ vật và trả lời câu hỏi “Có phải đây là?”

**Dụng cụ:** Hai hộp nhỏ, 5 đến 8 vật dụng thường dùng trong nhà mà trẻ biết (giày, tách, bóng, thìa, xà phòng).

**Tiến trình:**



- Bạn ngồi vào bàn đối diện trẻ với 2 cái hộp được đặt trên bàn giữa bạn và trẻ. Bạn chỉ cho trẻ mỗi đồ vật mà bạn dùng, sau đó bỏ chúng hết vào một hộp. Khi chỉ cho trẻ mỗi đồ vật, bạn giúp trẻ hiểu bài tập gồm mấy phần.

- Bạn lấy một đồ vật trong hộp và cầm cho trẻ xem. Bạn chắc chắn trẻ nhìn đồ vật đó và hỏi trẻ “Có phải chiếc giày không?”. Lúc đầu chắc bạn phải trả lời câu hỏi để trẻ bắt chước câu trả lời. Bạn nói “Không, đây không phải là chiếc giày”.

- Bạn để đồ vật đó trong hộp khác để trẻ biết là bạn đã làm xong với đồ vật đó. Bạn cũng làm như vậy với mỗi đồ vật cho tới khi tất cả các đồ vật được để trong hộp làm xong.

- Lúc đầu trẻ chỉ có thể trả lời “có” hoặc “không” hoặc gật, lắc đầu.

- Khi trẻ đã quen với bài tập, động viên trẻ lặp lại nguyên câu. Ví dụ “đúng, đây là cái tách”. Bạn bắt đầu với một số ít đồ vật sau tăng dần lên số đồ vật để cải thiện sự tập trung của trẻ.

- Khi chọn lựa đồ dùng cho trò chơi này, bạn chú ý lấy đồ vật mà trẻ biết tên, nếu không thì bài tập quá rối đối với trẻ. Bạn khái quát hóa câu trả lời bằng “có” hoặc “không” suốt ngày bằng cách đặt câu hỏi đơn giản như “con muốn đi đến ghế xít đu không?” hoặc “có phải tên con là...?”

## 207 - KỂ TÊN CÁC CON VẬT

*Khả năng bằng lời, từ vựng, 2 - 3 tuổi*

KỸ NĂNG NHẬN THỨC, NGÔN NGỮ THỤ CẢM, 2 - 3 TUỔI

**Mục đích:** Cải thiện từ vựng

**Mục tiêu:** Kể tên 4 con vật không trợ giúp.

**Dụng cụ:** Thú nhồi bông hoặc hình ảnh thú.

**Tiến trình:**

- Trong khi bạn giúp trẻ xác định các con vật (xem bài tập 177), thỉnh thoảng bạn xem trẻ có khả năng nêu tên con vật một cách biểu cảm không.

- Để 4 con vật trên bàn trước mặt trẻ, bạn bảo trẻ đưa cho bạn con vật khi bạn nói “Đưa cho cô (con chó)”. Bạn lặp lại tên con thú nhiều lần sau khi trẻ đưa cho bạn con thú đó.

- Sau khi trẻ đưa cho bạn tất cả con thú theo yêu cầu, bạn lấy một tấm hình và chỉ cho trẻ. Bạn hỏi “Cái này là cái gì con?”. Nếu trẻ cần trợ giúp, bạn cho trẻ âm đầu sau đó bạn do dự để trẻ hoàn tất từ đó. Bạn động viên trẻ ngay khi trẻ nói tên con vật.

- Bạn đừng quá nhấn mạnh khía cạnh biểu cảm của bài tập ngay lúc đầu vì trẻ sẽ lúng túng. Dần dần trẻ quen với phần biểu cảm của bài tập, bạn giảm phần thụ cảm và giúp trẻ nêu tên con vật khi bạn đưa những con vật ấy cho trẻ.

## 208 - KỂ TÊN NHỮNG ĐỒ VẬT

*Khả năng bằng lời, từ vựng, 2 - 3 tuổi*

KỸ NĂNG NHẬN THỨC, NGÔN NGỮ THỤ CẢM, 2 - 3 TUỔI

KỸ NĂNG NHẬN THỨC, SẮP XẾP CÙNG LOẠI, 2 - 3 TUỔI

CẢM NHẬN THỊ GIÁC, 1 - 2 TUỔI

KỸ NĂNG NHẬN THỨC, ĐỌC, 6 - 7 TUỔI (KHÔNG BẮT BUỘC)

**Mục đích:** Cải thiện khả năng bộc phát trả lời những câu hỏi và nêu tên các đồ vật.

**Mục tiêu:** Nêu một loạt đồ vật trong một loại được biết chỉ dựa trên cơ bản cảm nhận bằng mắt.

**Dụng cụ:** Đồ vật thường dùng ở nhà nhóm lại từng loại (ví dụ, đồ ngon để ăn: táo, chuối, khoai bánh ngọt và bánh bít quy)

**Tiến trình:**

- Khi trẻ có khả năng xác định những đồ vật cùng một loại hoặc trẻ chỉ hoặc trẻ đi tìm những đồ vật đó (xem bài tập 175), bạn bắt đầu dạy trẻ xác định những đồ vật đó một cách biểu cảm. (Chủ yếu bạn theo dõi cùng phương pháp mà bạn sử dụng để xác định thụ cảm những đồ vật)

- Bạn để rải rác những đồ vật ở mọi nơi xung quanh phòng mà trẻ có thể thấy chúng rõ ràng từ nơi trẻ ngồi với bạn. Bạn hỏi “Con, cái gì để ăn?”. Bạn nhấn mạnh rõ ràng loại đó.

- Lúc đầu, trẻ có thể chỉ hoặc đi tìm đồ vật vì đó là công việc của bài tập trước. Lần này, bạn ngăn chặn trẻ đứng dậy để tìm đồ vật. Khi trẻ chỉ đồ vật thích hợp, bạn nói “Con ơi, cái gì đây?”. Chính bạn nêu tên đồ vật một số lần và cho trẻ lặp lại từ đó.

- Vì đa số những từ này sẽ khó đối với trẻ, bạn nên mong đợi những câu trả lời không đầy đủ. Càng lúc bạn tiếp tục bài tập, bạn khuyến khích trẻ nói một cách chính xác hơn.

- Nếu trẻ không tìm tất cả những đồ vật cùng một loại, bạn gây sự chú ý của trẻ trên những đồ vật còn lại và tiếp tục cùng một tiến trình.

- Khi bạn gia tăng nhiều loại mà trẻ có thể xác định một cách biểu cảm và thụ cảm, trẻ bắt đầu học sự phân biệt giữa “Ồ đâu có cái gì màu xanh?” trẻ phải chỉ, và “Cái gì màu xanh?” trẻ phải nêu tên.

## 209 - HIỂU CÂU

*Khả năng bằng lời, biểu cảm, 2 - 3 tuổi*

KỸ NĂNG NHẬN THỨC, NGÔN NGỮ THỤ CẢM, 2 - 3 TUỔI

KỸ NĂNG NHẬN THỨC, ĐỌC, 6 - 7 TUỔI (KHÔNG BẮT BUỘC)

KỸ NĂNG NHẬN THỨC, SẮP XẾP CÙNG LOẠI, 2 - 3 TUỔI

**Mục đích:** Dùng những câu có cấu trúc đơn giản một cách biểu cảm.

**Mục tiêu:** Nhìn hình ảnh và mô tả hình ảnh bằng một câu 3 hoặc 4 từ gồm chủ từ và động từ.

**Dụng cụ:** Tờ giấy cứng lớn, hình ảnh người đang làm những việc thường ngày (ví dụ, chạy, đi, ngủ).

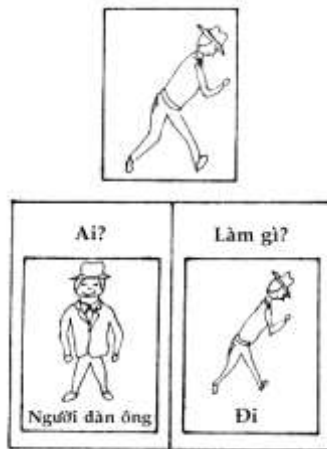

Hình 7.1 – Thẻ hình để dạy câu hỏi

### **Tiến trình:**

- Bạn chia tờ giấy cứng làm đôi, phân nửa với tựa đề “AI” và phân nửa với tựa đề “LÀM CÁI GÌ”. Bạn để tờ giấy cứng này trên bàn trước mặt trẻ. Bạn chuẩn bị một lô hình với ba ví dụ của một người đang hoạt động (ví dụ 3 hình ảnh một người đang đi).

- Nếu bạn cũng sử dụng bài tập này để đọc, bạn viết vào mỗi hình điều tương ứng.

- Chỉ cho trẻ một hình và mô tả hành động. Bạn nói “Con nhìn này, người đàn ông đi”. Đặt hình đó phía trên tờ giấy cứng khi bạn chắc chắn là trẻ nhìn hình.

- Bạn lấy tiếp một hình khác cùng hoạt động (chú ý nhân vật phải cùng giới tính với hình) và đặt hình đó phía bên “AI” của tờ giấy cứng.

- Hướng sự chú ý của trẻ về phía hình thứ hai và nói “Con nhìn này, ai?”. Cố gắng cho trẻ nói “người đàn ông”. Nếu trẻ không trả lời, hướng sự chú ý của trẻ về phía hình thứ nhất và lặp lại câu “người đàn ông đi”, rồi hướng sự chú ý của trẻ vào hình thứ hai và lặp lại câu đó. Sau đó bạn nói “Ai? Người đàn ông?”.

- Lặp lại tiến trình đó với hình thứ ba và phía bên “LÀM CÁI GÌ” của tờ giấy cứng. Bạn hỏi trẻ “Ông đó làm gì?”. Sau cùng cho trẻ phối hợp hai ý để làm một câu.

- Lặp lại tiến trình đó với những hoạt động khác đơn giản như chạy, leo lên ngựa, lái xe hơi, bơi hoặc nhảy. (Bạn đảm bảo là trẻ biết hoạt động và giới tính của 3 nhân vật trên hình được dễ dàng nhận biết.)

## **210 - KÍCH CỠ**

*Khả năng bằng lời, từ vựng, 3 - 4 tuổi*

KỸ NĂNG NHẬN THỨC, NGÔN NGỮ THỤ CẢM, 2 - 3 TUỔI

**Mục đích:** Phát triển cách dùng chính xác tính từ và cải thiện sự hiểu biết khái niệm kích cỡ.

**Mục tiêu:** Nói hoặc chỉ “lớn” hoặc “nhỏ” để trả lời câu hỏi “Kích cỡ này bao nhiêu?”

**Dụng cụ:** Hai đồ vật giống nhau với kích cỡ khác nhau (ví dụ hình khối hoặc hạt chuối)

### **Tiến trình:**

- Khi trẻ có khả năng cảm thụ những đồ vật theo kích thước của chúng, bạn bắt đầu yêu cầu trẻ xác định một cách biểu cảm kích cỡ của đồ vật. Bạn đặt 2 hình khối kích cỡ khác nhau rõ ràng trên bàn, trước mặt trẻ và nói: “Cho cô cái lớn”. Nếu trẻ đưa cho bạn cái lớn hơn. Bạn nói “Giỏi lắm, cái lớn”. Rồi chỉ cho trẻ hình khối bạn hỏi: “Kích cỡ thế nào?”. Những lần đầu bạn phải tự trả lời. Bạn nói “Con nhìn, nó lớn; bây giờ con nói nó lớn”. Kích thích trẻ chỉ hoặc nói từ đó thật nhiều.

- Thường trẻ ngay khi trẻ có khuynh hướng nói từ đó.

- Để trẻ không cảm thấy lúng túng, bạn tiếp tục dạy trẻ cảm thụ về lớn và nhỏ nhưng chỉ làm việc cùng lúc với khái niệm biểu cảm cho tới khi trẻ học cả hai từ lớn nhỏ. Rồi bạn tiếp tục hỏi trẻ xác định 2 khái niệm một cách xen kẽ.

## **211 - NAM VÀ NỮ**

*Khả năng bằng lời, từ vựng, 3 - 4 tuổi*

KỸ NĂNG NHẬN THỨC, SẮP XẾP CÙNG LOẠI, 3 - 4 TUỔI

**Mục đích:** Phát triển cách dùng đại từ nhân xưng và cải thiện sự phân biệt giữa đàn ông và đàn bà.

**Mục tiêu:** Dùng đúng “anh ấy” và “chị ấy” bằng cách đồng nhất đàn ông và đàn bà trong hình.

**Dụng cụ:** Hình ảnh trên tạp chí chỉ đàn ông và đàn bà hoặc con trai và con gái hăng say với những hoạt động mà trẻ biết (phải đảm bảo giới tính của mỗi nhân vật trong hình được rõ ràng)

**Tiến trình:**

- Bạn ngồi vào bàn cạnh trẻ với một xấp hình trước mặt bạn. Bạn chỉ cho trẻ hình người đàn ông làm một việc mà trẻ biết và nói: “Con nhìn này, ông ta ngồi”. Bạn nhấn mạnh rõ ràng đại từ.

- Lặp lại tiến trình đó với người phụ nữ hoặc bé gái, bạn nói: “Con nhìn này, cô ta chạy”.

- Bạn đặt hình cô gái trên bàn, cạnh người đàn ông hình thứ nhất. Khi hai hình được đặt cạnh nhau và bạn đảm bảo là trẻ nhìn hình trong khi bạn lặp lại các câu bằng cách nhấn mạnh đại từ khác nhau.

- Lặp lại các đại từ nhiều lần bằng cách chỉ hình ảnh tương ứng để trẻ quen nghe sự khác biệt.

- Lặp lại tiến trình này với một vài hình ảnh khác hoặc nhìn qua một lần tất cả xấp hình trước khi thử đạt được một phản ứng bằng lời nói trẻ.

- Mỗi lần để hình trong xấp hình thích hợp, bạn nhấn mạnh đại từ (đàn ông hoặc đàn bà).

- Bạn thử để trẻ chỉ trên xấp hình nào trẻ phải để. Khi trẻ có khả năng lựa chọn những hình không có sự trợ giúp của bạn, bạn do dự trước khi để tấm hình trên xấp hình đúng và hỏi “Ai chạy?”. Vậy bạn cho âm chính của đại từ đúng và khuyến khích trẻ hoàn tất câu trả lời “Cô ta (chạy).”

- Câu phải ngắn và đơn giản. Bạn chỉ dùng những hoạt động mà trẻ biết. Lúc đầu, bạn thử cho trẻ chỉ lặp lại đại từ, nhưng dần dần khi trẻ tiến bộ trong ngôn ngữ, bạn thử cho trẻ lặp lại nguyên câu.

## 212 - PHÍA TRÊN VÀ PHÍA DƯỚI

*Khả năng bằng lời, từ vựng, 3 - 4 tuổi*

KỸ NĂNG NHẬN THỨC, NGÔN NGỮ THỤ CẢM, 1 -2 TUỔI

**Mục đích:** Cải thiện khả năng biểu cảm dùng tính từ và sự hiểu biết mối quan hệ không gian.

**Mục tiêu:** Dùng những từ hoặc điệu bộ chỉ “phía trên” và “phía dưới” để chỉ vị trí phần thưởng được ưa thích.

**Dụng cụ:** 3 tách, bánh kẹo.

**Tiến trình:**

- Bạn ngồi vào bàn đối diện với trẻ và chỉ cho trẻ những phần thưởng. Bạn giấu phần thưởng dưới cái tách và để trẻ lấy.

- Lặp lại bài tập này 2 hoặc 3 lần để trẻ làm quen. Thỉnh thoảng, bạn để phần thưởng phía trên cái tách và để trẻ lấy.

- Khi trẻ quen tìm phần thưởng cả phía trên và phía dưới tách, bạn tiếp tục bài tập nhưng bạn bắt đầu sử dụng từ. Ví dụ, bạn chỉ cho trẻ bánh kẹo, bạn nói “Con nhìn này, ở phía dưới” và bạn đặt bánh kẹo dưới cái tách khi bạn chắc chắn trẻ quan sát bạn.

- Lặp lại bài tập này một số lần bằng cách sử dụng những từ “phía trên” và “phía dưới”.

- Khi trẻ ngồi vào bàn để làm bài tập, bạn bắt đầu hỏi một hình thức trả lời biểu cảm trước khi cho phép trẻ nhận phần thưởng. Ví dụ, sau khi nói “Con nhìn này, ở phía dưới” và đặt phần thưởng dưới cái tách, bạn cầm tay trẻ để ngăn trẻ lấy ngay phần thưởng.

- Bạn hỏi trẻ “ở đâu?” và nói chậm chậm 2 hoặc 3 lần từ “phía dưới”. Bạn phát âm từ đó thật chậm, và nếu cần, bạn sờ miệng trẻ để chỉ trẻ phải bắt chước bạn. Lúc đầu bạn hãy hài lòng với tất cả các hình thức phản ứng biểu cảm. Bạn cố gắng cho trẻ nói chậm và cho trẻ quan sát thật tốt những từ mà bạn nói ra.

- Khi trẻ thành thạo, động viên trẻ phát ra âm thanh hoặc làm những cử chỉ càng rõ ràng càng tốt.

## 213 - TRẢ LỜI NHỮNG CÂU HỎI “HOẶC...HOẶC”

*Khả năng bằng lời, biểu cảm, 3 - 4 tuổi*

KỸ NĂNG NHẬN THỨC, NGÔN NGỮ THỤ CẢM, 2 - 3 TUỔI

**Mục đích:** Cải thiện ngôn ngữ biểu cảm và phát triển khả năng lựa chọn một cách độc lập.

**Mục tiêu:** Lựa chọn một cách độc lập có sự luân phiên cụ thể, và biểu lộ sự lựa chọn ấy bằng lời.

**Dụng cụ:** Đồ vật ở nhà mà trẻ biết hoặc thích.

**Tiến trình:**

- Như trẻ có khó khăn để bộc lộ khi người ta cho trẻ một sự chọn lựa, bạn hãy nắm bắt tất cả cơ hội trong ngày để cho trẻ chọn lựa, để trẻ quen nghe từ “hoặc”. Ví dụ, trước giờ kể chuyện, bạn chọn 2 quyển sách và đặt chúng trước mặt trẻ. Bạn chỉ mỗi quyển riêng biệt và hỏi “Con thích quyển này hoặc quyển kia?”. Khi trẻ cầm một trong 2 quyển, bạn lặp lại câu và nói “Con nói quyển này”.

- Động viên trẻ nói bằng lời ý thích của trẻ mỗi khi người ta cho trẻ một sự chọn lựa.

- Chương trình này cũng có thể được thực hiện với thức ăn, đồ chơi hoặc tất cả những gì làm trẻ thích.

- Khi trẻ quen nghe câu hỏi “hoặc” và trả lời câu hỏi đó bằng lời, bạn bắt đầu hỏi về câu trả lời chính xác hơn bao gồm các từ chỉ đồ vật, các loại hay các màu sắc. Thí dụ, bạn đưa một khối đỏ và hỏi trẻ “Khối màu đỏ hoặc màu xanh?”. Nếu trẻ do dự, bạn chỉ cho trẻ khối khác màu đỏ và nói tên màu và chỉ cho trẻ khối màu xanh và nói tên màu. Bạn lặp lại câu hỏi với khối đầu tiên.

## 214 - ĐỐI THOẠI ĐƯỢC CƠ CẤU HÓA

*Khả năng bằng lời, đối thoại, 3 - 4 tuổi*

KỸ NĂNG NHẬN THỨC, NGÔN NGỮ THỤ CẢM, 2 - 3 TUỔI

XÃ HỘI HÓA, TƯƠNG TÁC CÁ NHÂN, 2 - 3 TUỔI

**Mục đích:** Phát triển khả năng đối thoại.

**Mục tiêu:** Trả lời một cách thích hợp những câu hỏi đối thoại đơn giản và cải thiện khả năng cơ bản về xã hội hóa.

**Dụng cụ:** Hình ảnh tạp chí, hạt chuỗi, tách.

**Tiến trình:**

- Từ vựng của trẻ được cải thiện đáng kể nhưng bây giờ trẻ phải học sử dụng các từ của trẻ một cách phù hợp trong cuộc đối thoại. Trước khi trẻ có thể cảm thấy thoải mái trong một cuộc đối thoại không cơ cấu, trẻ phải thực tập trong nhiều sự đa dạng khác nhau của tình huống được cơ cấu hóa.

- Bạn ngồi vào bàn đối diện với trẻ và đặt 3 hạt chuỗi, một cái tách trên bàn trước mặt trẻ.

- Bạn chọn một chủ đề đối thoại, trong chủ đề đó bạn có thể hỏi trẻ 3 câu hỏi đơn giản mà bạn biết là trẻ có khả năng trả lời các câu hỏi đó. Ví dụ:

“Chúng ta mua gì ở cửa hàng thực phẩm?”

“Chúng ta đi tới cửa hàng thực phẩm bằng cách nào?”

“Chúng ta làm gì với thức ăn được mua ở cửa hàng thực phẩm?”

- Khi trẻ trả lời phù hợp với câu hỏi, bạn đặt một hạt chuỗi vào trong tách. Điều này cho phép trẻ thấy bao nhiêu câu hỏi trẻ phải trả lời và làm cho trẻ bình tĩnh hơn với chủ đề của bài tập.

- Nếu trẻ không tìm được câu trả lời phù hợp với câu hỏi, bạn dùng hình ảnh để gợi ý giúp trẻ. Ví dụ, nếu trẻ không trả lời được “xe hơi” ở câu hỏi thứ hai, bạn đưa cho trẻ hình ảnh chiếc xe hơi và lặp lại câu hỏi.

- Chọn những chủ đề đàm thoại giúp trẻ tự tìm ra câu trả lời phù hợp, ví dụ chủ đề nói về hoạt động và sự vui thích của trẻ.

- Khi trẻ thoải mái hơn trong cuộc đối thoại được cơ cấu hóa, bạn thử từ chối hệ thống bỏ hạt chuỗi và đặt câu hỏi cho trẻ bao lâu trẻ còn tiếp tục trả lời.

- Khen trẻ ngay khi trẻ tự đặt một câu hỏi.

## 215 - DIỄN ĐẠT MỘT TIN NGẮN BẰNG LỜI

*Khả năng bằng lời, đối thoại, 3 - 4 tuổi*

XÃ HỘI HÓA, TƯƠNG TÁC CÁ NHÂN, 3 - 4 TUỔI

**Mục đích:** Phát triển khả năng đối thoại và cải thiện trí nhớ và khả năng xã hội hóa.

**Mục tiêu:** Nhớ một tin ngắn (4 đến 6 từ) và diễn đạt bằng lời cho người khác.

**Dụng cụ:** Không có.

**Tiến trình:**

- Bạn ngồi với trẻ trong một phòng và có một người khác ngồi trong phòng bên cạnh.

- Dẫn trẻ vào phòng kế bên để trẻ có thể thấy người kia ở đâu. Mỗi người phải có một cái gì để động viên trẻ. Trước khi bắt đầu bài tập, hai người phải đồng ý với nhau về thông tin mà họ sẽ trao đổi với trẻ để kiểm tra xem trẻ có giao tiếp với hai người đó đúng không.

- Nói cho trẻ một thông tin ngắn và bảo trẻ nói lại với người kia. Ví dụ, bạn nói “Con nói với ba thức dậy”. Nếu trẻ không đi ngay, bạn hướng trẻ về hướng đúng và lặp lại thông tin.

- Khi trẻ đến người kia, nếu trẻ không diễn đạt ngay thông tin, người kia phải dẫn trẻ đến người thứ nhất và hỏi “Mẹ nói gì?”. Nếu trẻ vẫn luôn do dự, bạn hướng dẫn trẻ bằng cách hỏi “Ba thức dậy hả?”. Khi trẻ đã diễn tả thông tin, bạn động viên trẻ và nói cho trẻ một thông tin tương tự để trẻ quay về với mẹ.

- Áp dụng cũng trình tự này bằng cách bảo trẻ quay về người thứ nhất với thông tin khác. Bạn bắt đầu với chỉ hai chuyến đi và hai thông tin. Tăng dần số chuyến đi và thông tin phức tạp.

- Đừng quên rằng trẻ phải luôn tự hiểu thông tin, nếu không trẻ sẽ cảm thấy lúng túng và không nhớ được thông tin chính xác. Nếu trẻ cần một chút trợ giúp bổ sung, bạn có thể trình bày thông tin trước khi bảo trẻ chuyển thông tin đó đi.

## 216 - SỐ NHIỀU

*Khả năng bằng lời, biểu cảm, 3 - 4 tuổi*

## KỸ NĂNG NHẬN THỨC, NGÔN NGỮ THỤ CẢM, 3 - 4 TUỔI

**Mục đích:** Phát triển cách sử dụng chính xác số nhiều.

**Mục tiêu:** Dùng số nhiều một cách chính xác để đồng nhất nhóm đồ vật quen thuộc.

**Dụng cụ:** Đồ thường dùng ở nhà mà trẻ nhận biết (bánh bít quy, thú nhồi bông, bóng)

**Tiến trình:**

- Bạn ngồi vào bàn với trẻ và đặt một đồ vật trước mặt trẻ. Nêu tên đồ vật khi bạn đặt đồ vật đó. Ví dụ, bạn có thể đặt một bánh bít quy trên bàn và nói “Con nhìn, một cái bánh bít quy”. Bạn dùng để cho trẻ cầm bánh bít quy nhưng bạn hỏi “Cái gì đây, con?”. Khi trẻ trả lời “bánh bít quy”, bạn để 2, 3 cái bánh thành một xấp bánh tách biệt với cái bánh thứ nhất, hướng sự chú ý của trẻ về xấp bánh bít quy và nói “Con nhìn, những cái bánh bít quy”. Nhấn mạnh số nhiều.

- Lặp lại từ “những bánh bít quy” nhiều lần nhưng dùng để cho trẻ cầm. Bạn chỉ cái bánh bít quy đơn độc và nói “con nhìn một bánh bít quy”. Bạn chỉ nhanh về xấp bánh bít quy và nói “Con nhìn, những cái bánh bít quy”. Chú ý nhấn mạnh sự khác nhau giữa hai nhóm từ.

- Rồi chỉ cái bánh bít quy đơn độc, bạn hỏi “Cái gì đây con?”. Khi trẻ trả lời bánh bít quy, bạn lặp lại câu hỏi cho xấp bánh bít quy. Nếu trẻ không nắm được số nhiều, bạn nhấn mạnh “những” trước khi nói “bánh bít quy” và cho trẻ lặp lại.

## 217 - NÊU TÊN NHỮNG HÌNH DẠNG

*Khả năng bằng lời, từ vựng, 4 - 5 tuổi*

### KỸ NĂNG NHẬN THỨC, NGÔN NGỮ THỤ CẢM, 4 - 5 TUỔI

#### CẢM NHẬN THI GIÁC, 2 - 3 TUỔI

**Mục đích:** Cải thiện ngôn ngữ biểu cảm và sự chỉ định tên gọi

**Mục tiêu:** Đồng nhất hóa bằng lời 3 hình dạng thông thường (hình vuông, hình tròn và hình tam giác).

**Dụng cụ:** Miếng bìa cứng có dạng hình tròn, hình vuông và hình tam giác.

**Tiến trình:**

- Khi trẻ có thể đưa hình dạng đúng cho bạn theo lệnh “Con cho cô (hình tròn)”. (xem bài tập 176), bạn bắt đầu dạy trẻ nêu tên hình dạng.

- Khi trẻ đưa hình dạng đúng cho bạn, bạn cầm hình dạng đó đưa trước mắt trẻ và lặp lại nhiều lần tên gọi đó để củng cố lại cho trẻ, rồi bạn hỏi trẻ “Hình dạng gì?”.

- Lặp lại nhiều lần tên gọi hình dạng để trẻ quen phối hợp từ “hình dạng” với từ “hình tròn”, “hình vuông” và “hình tam giác”.

- Sau khi đi hết tiến trình này một số lần, bạn ngấp ngừng vài giây và chỉ nêu âm đầu.

- Động viên trẻ tự phát âm và tiếp tục nói nguyên từ đó.

- Lúc đầu những từ như “hình tam giác” rất khó đối với trẻ. Bạn chấp nhận và động viên khi trẻ nói gần đúng từ đó. Dần dần, khi trẻ thành thạo, bạn yêu cầu câu trả lời chính xác hơn cho tới khi trẻ có thể nói từ đó rõ ràng và một cách tự lập.

## 218 - DIỄN ĐẠT LỢI ÍCH CỦA ĐỒ VẬT

*Khả năng bằng lời, biểu cảm, 4 - 5 tuổi*

### KỸ NĂNG NHẬN THỨC, NGÔN NGỮ THỤ CẢM, 3 - 4 TUỔI

**Mục đích:** Cải thiện khả năng làm một cuộc đối thoại và hiểu biết lợi ích của đồ vật.

**Mục tiêu:** Giải thích bằng lời sự lợi ích những đồ vật thường dùng ở nhà.

**Dụng cụ:** 4 đồ vật thường dùng ở nhà (ví dụ, quyển sách, thìa, tách và đồ chơi).

**Tiến trình:**

- Khi trẻ biết những đồ vật thường dùng và có thể bắt chước bằng điệu bộ cách sử dụng đồ đó (xem bài tập 11 và 12), thử bảo trẻ diễn tả lợi ích của chúng. Ví dụ, đưa cho trẻ một quyển sách và nói “Con nhìn, quyển sách. Con làm gì với quyển sách?”. Như lần trước, người ta dạy trẻ học cách sử dụng đồ vật đúng, trẻ có thể đọc sách. Cũng vậy, trước khi đưa cho trẻ đồ vật tiếp theo, bạn do dự vài giây và nói “Con nhìn, cái thìa. Con làm gì với cái thìa? Với cái thìa, con ăn”.

- Đừng đưa cho trẻ đồ vật mà trẻ không phải cố gắng lâu để diễn tả sự lợi ích của đồ vật đó. Chú ý nói rõ lợi ích của mỗi đồ vật để trẻ có mẫu mà bắt chước.

- Lặp lại tiến trình bằng cách sử dụng tất cả những đồ vật thường dùng của trẻ.

## 219 - KHÁI NIỆM THỜI GIAN

*Khả năng bằng lời, từ vựng, 4 - 5 tuổi*

KỸ NĂNG NHẬN THỨC, NGÔN NGỮ THỤ CẢM, 4 - 5 TUỔI

**Mục đích:** Cải thiện sự hiểu biết khái niệm thời gian và mở rộng từ vựng.

**Mục tiêu:** Trả lời những câu hỏi đơn giản bằng một từ liên quan đến thời điểm sự kiện thường được xảy ra.

**Dụng cụ:** Hình ảnh những người hăng say làm những hoạt động được biết (ví dụ chạy, ăn, ngủ).

**Tiến trình:**

- Chỉ cho trẻ một hình ảnh và cố gắng bảo trẻ giải thích những gì diễn ra trên hình ảnh đó. Ví dụ, chỉ cho trẻ hình một bé trai ngủ và hỏi “Bé trai làm gì?”. Nếu trẻ trả lời “ngủ”, bạn nói “Đúng rồi. Bé trai ngủ ban đêm”.

- Lặp lại nhiều lần từ “ban đêm” liên kết với từ “ngủ”.

- Lặp lại tiến trình với những hình ảnh khác chỉ những hoạt động được làm buổi sáng và trong ngày.

- Khi trẻ đã nghe nhiều lần những từ “ban đêm”, “ban ngày” và “buổi sáng”, lặp lại bài tập được nâng cao hơn, bạn hỏi trẻ “Bé trai ngủ khi nào?”. Nếu trẻ do dự, bạn nói với trẻ âm “đ” cho ban đêm và ban ra hiệu cho trẻ bổ sung từ đó.

- Khi trẻ thành thạo, bạn đổi câu hỏi “Bé trai làm gì ban đêm?”. Thử bảo trẻ trả lời “Ngủ” mà không cho trẻ xem hình.

- Động viên trẻ nghĩ đến những điều có thể được làm vào buổi sáng và trong ngày (ví dụ thức dậy, ăn sáng, đi học).

## 220 – ĐẾM

*Khả năng bằng lời, từ vựng, 4 - 5 tuổi*

KỸ NĂNG NHẬN THỨC, KẾT HỢP, 4 - 5 TUỔI

BẮT CHƯỚC BẰNG LỜI, 2 - 3 TUỔI

**Mục đích:** Cải thiện từ vựng và khái niệm về số.

**Mục tiêu:** Đếm cho tới 5 không trợ giúp.

**Dụng cụ:** Hình khối.

**Tiến trình:**

- Xem trẻ có thể bắt chước âm của các số.



- Cố gắng bảo trẻ đưa số lượng hình khối mà bạn yêu cầu (đến 5).
- Khi trẻ đưa cho bạn số lượng hình khối đúng, bạn đếm số lượng đó chậm chậm cho trẻ, đặt mỗi hình khối vào chồng được tách ra sau khi nêu tên số lượng.
- Sau khi làm điều đó nhiều lần, bạn do dự trước khi nói con số và xem trẻ có tự nói con số đó không. Ví dụ, bạn nói “Con cho cô 3 hình khối”. Nếu trẻ đưa cho bạn đúng số khối, bạn đếm số khối đó cho trẻ “Một, hai”. Bạn ngập ngừng trước khi nói ba. Bạn cầm khối thứ ba nhìn trẻ và hỏi “Bây giờ đến số mấy?”. Động viên trẻ liền khi trẻ có khuynh hướng nói “ba”.
- Lặp lại tiến trình này nhiều lần nhưng lúc đầu bạn chỉ yêu cầu trẻ xác định số cuối cùng của mỗi nhóm. Dần dần, khi trẻ thành thạo, bạn bảo trẻ xác định 2 số cuối của nhóm. Tăng dần số lượng khi khả năng bằng lời của trẻ được cải thiện.

## 221 - NÊU MÀU SẮC

*Khả năng bằng lời, từ vựng, 4 - 5 tuổi*

KỸ NĂNG NHẬN THỨC, NGÔN NGỮ BIỂU CẢM, 3 - 4 TUỔI

**Mục đích:** Phát triển cách dùng tính từ mô tả và cải thiện sự hiểu biết về màu sắc.

**Mục tiêu:** Nêu 4 màu sắc cơ bản một cách biểu cảm.

**Dụng cụ:** Khối màu (đỏ, vàng, xanh lá và xanh biển).

**Tiến trình:**

- Bạn ngồi vào bàn đối diện với trẻ. Đặt 4 khối màu trên bàn trước mặt trẻ. Khi trẻ có khả năng trả lời đúng yêu cầu bằng lời của bạn 9/10 lần “Con cho cô màu xanh” (xem bài tập 182), bạn bắt đầu làm việc trên sự hiểu biết biểu cảm về màu sắc của trẻ.

- Khi làm bài tập, bạn lặp lại thường xuyên tên màu sắc, chú ý nói chậm và chính xác để trẻ có thể nghe những âm và quan sát miệng của bạn. Trong khi làm bài tập, bạn chỉ một hình khối và hỏi “Màu gì?”. Kích thích trẻ bằng cách nhắc tên màu. Nếu trẻ thử nêu tên màu, thường trẻ ngay và nói “Giỏi lắm, đó là (màu xanh)”.

- Tiếp tục làm bài tập này bằng cách thêm nhiều cơ hội giúp trẻ trả lời một cách biểu cảm. Đừng yêu cầu quá đối với trẻ lúc đầu vì trẻ cảm thấy dễ dàng hơn với vẽ cảm thụ của bài tập. Từ từ hướng dẫn trẻ gọi tên màu sắc càng lúc càng nhiều cho tới khi trẻ hiểu bài tập đó tốt hơn.

## 222 - KỂ MỘT CÂU CHUYỆN – I

*Khả năng bằng lời, đối thoại, 4 - 5 tuổi*

KỸ NĂNG NHẬN THỨC, NGÔN NGỮ THỤ CẢM, 3 - 4 TUỔI

XÃ HỘI HÓA, TƯỞNG TÁC CÁ NHÂN, 2 - 3 TUỔI

**Mục đích:** Cải thiện khả năng ngôn ngữ biểu cảm và trí nhớ.

**Mục tiêu:** Kể một câu chuyện được thấy gần đây với sự kích thích tối thiểu.

**Dụng cụ:** Máy thu hình.

**Tiến trình:**

- Trẻ phải sử dụng khả năng ngôn ngữ đang phát triển thường xuyên và chính xác càng nhiều càng tốt. Trẻ cảm thấy làm việc tốt hơn khi trẻ không nghĩ rằng trẻ “học”, và vì trẻ thích truyền hình, sử dụng một cảnh của truyền hình để làm việc về khả năng đối thoại của trẻ. Khi trẻ

nhìn một cảnh được ưa thích, ngắn, đơn giản, bạn đặt vài câu hỏi dễ cho trẻ về chủ đề mà trẻ vừa xem.

- Thử hướng dẫn trẻ kể cho bạn toàn bộ câu chuyện. Ví dụ nếu bạn nhìn vịt Donald, bạn có thể hỏi “Picsou làm gì?”. Khi trẻ làm một cử chỉ để trả lời, bạn có thể hỏi “Và rồi, sau đó, chuyện gì đã xảy ra?” Thử dẫn dắt trẻ kể cho bạn câu chuyện trong khả năng của trẻ.

- Khi nói về những điều trẻ thích, trẻ sẽ học dễ dàng hơn.

- Đây là một bài tập cũng có thể được lặp lại trong giờ chơi của trẻ, để trẻ không nghĩ rằng người ta ép buộc trẻ “học”.

## 223 - KỂ MỘT CÂU CHUYỆN – II

*Khả năng bằng lời, đối thoại, 5 - 6 tuổi*

KỸ NĂNG NHẬN THỨC, NGÔN NGỮ THỤ CẢM, 3 - 4 TUỔI

**Mục đích:** Cải thiện khả năng đối thoại và kỹ năng xã hội hóa.

**Mục tiêu:** Mô tả 4 hoặc 5 đặc thù của một hình ảnh không cần sự kích thích.

**Dụng cụ:** Sách hình đơn giản.

**Tiến trình:**

- Bạn ngồi với trẻ vào một nơi mà cả 2 đều thoải mái và có thể nhìn rõ sách hình. Chỉ cho trẻ một hình và thử bảo trẻ giải thích điều gì có thể xảy ra với những chi tiết đó.

- Lúc đầu chắc chắn bạn phải hướng dẫn sự chú ý của trẻ vào những phần khác nhau của hình ảnh và nhắc trẻ tiếp tục mô tả những chi tiết nhưng thử dẫn dắt trẻ dần dần tự phân tích hình ảnh.

- Loại câu hỏi mà bạn đặt cho trẻ ban đầu có thể gồm:

“Bé trai có những quần áo nào?”

“Bé cảm thấy như thế nào? Bé vui hay buồn?”

“Có những con thú trong hình không?”

Thử tạo cho trẻ cái trớn và để trẻ mô tả hình ảnh càng đầy đủ càng tốt.

## 224 - KHÁI NIỆM THỜI GIAN

















*Khả năng bằng lời, biểu cảm, 5 - 6 tuổi*

KỸ NĂNG NHẬN THỨC, NGÔN NGỮ THỤ CẢM, 3 - 4 TUỔI

**Mục đích:** Cải thiện từ vựng và sự hiểu biết khái niệm thời gian.

**Mục tiêu:** Dùng đúng từ “hôm qua”, “hôm nay”, và “ngày mai”.

**Dụng cụ:** Tờ giấy lớn hay giấy bìa cứng, bút chì phốt nét to, hình ảnh tượng trưng những sự kiện thuộc thói quen thường ngày của trẻ.

Chủ nhật	Thứ 2	Thứ 3	Thứ 4	Thứ 5	Thứ 6	Thứ 7
						
						
						
	 Hôm nay					

Hình 7.2 – Bảng mẫu chương trình hằng tuần

**Tiến trình:**

- Bạn lập một bảng tượng trưng những ngày trong tuần, sử dụng những hình ảnh tượng trưng trẻ sẽ làm mỗi ngày.
- Mỗi buổi sáng bạn dẫn trẻ đến trước bảng và giải thích bảng cho trẻ. Bắt đầu bằng những gì trẻ sẽ làm trong ngày, bạn nói “ Con nhìn, hôm nay con sẽ đi học, sẽ có mì sợi vào bữa cơm tối và sẽ xem truyền hình”. Bạn nhấn mạnh “hôm nay” và yêu cầu trẻ lặp lại những gì trẻ sẽ làm.
- Bạn cũng có thể bỏ qua một trong những hoạt động được trình bày và hỏi trẻ “Con còn làm gì hôm nay nữa?”
- Khi trẻ hiểu khái niệm “hôm nay”, bạn lặp lại tiến trình nhưng bắt đầu dạy trẻ ý nghĩa của từ “hôm qua”.
- Sau khi đã cùng với trẻ rảo qua những hoạt động hôm nay, bạn lùi lại một ngày trên lịch và chỉ cho trẻ những gì trẻ đã làm ngày hôm trước. Bạn nói: “Con nhìn, hôm qua con đã đi học, con đã ăn xúc xích vào bữa cơm tối và con đã chơi ở ngoài”. Rồi bạn hỏi trẻ: “Con đã làm gì hôm qua?”. Nếu trẻ lúng túng, dẫn trẻ về bảng. Cũng có thể cần phải sử dụng một biểu tượng, ví dụ một gương mặt cười để chỉ cho trẻ hôm nay là ngày nào.
- Khi trẻ đã học sử dụng đúng “hôm nay”, và “hôm qua”, bạn lặp lại tiến trình cho “ngày mai”.

**225 - NGÀY TRONG TUẦN**

*Khả năng bằng lời, biểu cảm, 5 - 6 tuổi*

KỸ NĂNG NHẬN THỨC, NGÔN NGỮ THỤ CẢM, 3 - 4 TUỔI

**Mục đích:** Cải thiện ngôn ngữ biểu cảm và sự hiểu biết khái niệm thời gian.

**Mục tiêu:** Kể những ngày trong tuần theo thứ tự.

**Dụng cụ:** Bảng hoạt động trong tuần (xem bài tập 224).

**Tiến trình:**

- Khi trẻ có thể sử dụng đúng “hôm nay”, “ngày mai” và “hôm qua” (xem bài tập 224), bạn bắt đầu chỉ cho trẻ tên ngày.
- Bạn tiếp tục bài tập mà bạn đã sử dụng để dạy từ “hôm qua” và “ngày mai” nhưng bạn bắt đầu xen vào tên ngày. Ví dụ, bạn dẫn trẻ đến bảng và nói “Con nhìn, hôm nay là ngày thứ hai con sẽ đi học, con sẽ ăn xúc xích vào bữa cơm tối và con sẽ đi bơi”. Cho trẻ lặp lại những gì bạn vừa nói bao gồm cả ngày.

- Nếu trẻ quên ngày, bạn nói “Con chú ý hôm nay là ngày thứ hai. Hôm nay thứ mấy? Hôm nay là ngày thứ hai”. Thử cho trẻ nói tên ngày mỗi phần bài tập.

- Lặp lại tiến trình được sử dụng trong những bài tập trước và nói: “hôm qua đó là ngày chủ nhật. Con đã đi công viên và đã ăn bánh pizza”.

- Khi bạn hỏi trẻ về bảng, thỉnh thoảng đặt câu hỏi chỉ dùng tên ngày. Ví dụ, thay vì hỏi: “Hôm qua con làm gì?” bạn hỏi: “Hôm qua là chủ nhật, con đã làm gì ngày chủ nhật?”

- Sau mỗi lần lặp lại bài tập, bạn nêu tên 7 ngày trong tuần theo đúng thứ tự. Thử cho trẻ nói tên những ngày trong tuần với bạn.

- Lúc đầu bạn phải liên kết những ngày với khái niệm mà trẻ biết như “hôm qua”, “hôm nay” và “ngày mai”. Nhưng khi trẻ thành thạo, thỉnh thoảng bạn nhảy một ngày và hỏi trẻ sẽ làm gì trong ngày được nêu trong tuần.

## VIII - TỰ LẬP

Đoạn này về tự lập trình bày những bài tập chuyên về dạy trẻ tự kỷ những khả năng cho phép trẻ tự tránh khó khăn một cách độc lập trong môi trường xung quanh của trẻ. Lĩnh vực quan trọng nhất trong đó những khả năng này phải phát triển là việc tự ăn, đi vệ sinh, tự tắm rửa, tự mặc. Vậy những bài tập tự lập này phải góp phần vào những thói quen hằng ngày về cách dạy ở nhà và ở trường.

Những tính chất đặc thù của tự kỷ mà những bài tập mô tả được công hiến trong đoạn này bao gồm:

1/ sự lựa chọn được đánh dấu đối với một số thức ăn, có nghĩa là những khả năng tự nuôi sống sẽ được dạy dễ dàng hơn bằng cách dùng thức ăn được trẻ ưa thích.

2/ những khả năng ngôn ngữ kém, làm ngăn trở người dạy sử dụng ngôn ngữ để ra lệnh cho trẻ. Phải sử dụng cử chỉ và giải thích rõ ràng để nói với trẻ những gì chúng ta muốn trẻ làm.

3/ nhu cầu khẩn thiết đồng đều và ước muốn thói quen. Khi một thói quen đã đạt được, trẻ có thể có khó khăn thay đổi hoặc khái quát hóa trong tình huống mới.

4/ vận dụng bất thường về cách thức giác quan. Những phản ứng của trẻ về vị hoặc mùi, hoặc bị ướt, lạnh, đói, đau có thể mạnh mẽ ngoại lệ hoặc không hiện hữu.

5/ thời gian chú ý kém, điều đó đòi hỏi một cơ cấu và những chỉ dẫn bằng mắt hoặc bằng tai để làm cho trẻ thức tỉnh.

Những bài tập được trình bày trong chương này, được chọn như ví dụ về kỹ thuật dạy nhắm vào những tính chất đặc thù của tự kỷ. Chúng tôi cũng cho những ví dụ về những chỉ dẫn và những kích động cần thiết cho phép trẻ khái quát hóa từ tình huống này sang tình huống khác. Dù sự phát triển khả năng tự lập không thể đo được một cách thích hợp bởi test tâm lý giáo dục, điều quan trọng là đừng quên phân tích từng bài tập tùy theo sự phát triển, bằng cách tự bảo đảm không có thành phần bài tập nào vượt quá mức độ của trẻ trong loại chức năng này.

### 226 – ĂN NHỮNG THỨC ĂN CÓ HÌNH DẠNG NGÓN TAY

*Tự lập, tự ăn, 0 -1 tuổi*

VẬN ĐỘNG TINH, NĂM BẮT, 0 -1 TUỔI

BẮT CHUỐC, VẬN ĐỘNG, 0 - 1 TUỔI

**Mục đích:** Phát triển khả năng tự ăn một cách độc lập.

**Mục tiêu:** Cầm và ăn những thức ăn có hình dạng ngón tay không trợ giúp.

**Dụng cụ:** Thức ăn hình dạng ngón tay như xúc xích, bánh mì, cá rôc chín, được cắt thành khoanh đủ lớn để cầm dễ dàng.

**Tiến trình:**

- Cho trẻ ngồi vào ghế cao và đặt trước mặt trẻ một số lượng nhỏ thức ăn có dạng ngón tay mà bạn biết là trẻ thích. Bạn đảm bảo là trẻ quan sát bạn và bạn lượm từ từ một miếng thức ăn đưa về phía miệng của bạn. Bạn làm cử chỉ quá đáng để chỉ thức ăn này rất ngon. Cho trẻ hiểu là trẻ cũng phải làm như vậy.

- Nếu trẻ không bắt chước bạn hoặc không chơi với thức ăn, bạn hướng dẫn bàn tay trẻ cùng lúc bạn làm mẫu với bàn tay kia để trẻ bắt chước. Chú ý tất cả những cử động phải được chỉ dẫn rõ ràng và cho trẻ chú ý vào bàn tay của bạn trong lúc làm mẫu.

- Khen trẻ mỗi khi trẻ ăn dù nhờ vào sự trợ giúp của bạn. Cố gắng phát hiện những thức ăn dạng ngón tay mà trẻ thích và những thức ăn dạng ngón tay mà trẻ luôn từ chối. Bài tập này sẽ dễ dàng hơn nếu nó được thực hiện với những thức ăn mà trẻ muốn ăn. Từ từ khả năng vận động tinh của trẻ tiến bộ, bạn giảm dần kích thước của thức ăn.

## 227 - UỐNG BẰNG TÁCH

*Tự lập, tự ăn, 0 - 1 tuổi*

**Mục đích:** Uống bằng tách.

**Mục tiêu:** Cầm tách bằng hai tay và đưa gần đến miệng.

**Dụng cụ:** Tách lớn bằng nhựa nhẹ, nước trái cây được ưa thích.

**Tiến trình:**

- Bạn cầm tách cho trẻ uống nhưng trẻ không muốn tự sờ vào cái tách. Trẻ ghét tất cả sự thay đổi. Tuy nhiên bạn phải thay đổi từ từ sao cho trẻ có thể chấp nhận sự thay đổi đó mà không bị xáo trộn. Bạn trải qua những giai đoạn sau, đi dần từ giai đoạn này đến giai đoạn kia khi bạn thấy trẻ chấp nhận sự thay đổi.

Giai đoạn 1: Bạn đứng phía sau trẻ, cầm tách trong hai bàn tay bạn và đưa tách lên miệng trẻ.

Giai đoạn 2: Bạn đứng phía sau trẻ, đặt hai bàn tay trẻ lên tách và hai bàn tay bạn lên hai bàn tay trẻ và bạn đưa tách lên.

Giai đoạn 3: Cũng như giai đoạn 2 nhưng bạn cầm hai cổ tay trẻ để củng cố sự cầm nắm.

Giai đoạn 4: Giảm sự cầm nắm cổ tay trẻ chỉ vừa đủ để cho trẻ niềm tin nhưng việc chính là trẻ cầm tách.

Giai đoạn 5: Giảm dần sự trợ giúp của bạn chỉ tiếp xúc nhẹ ở cánh tay để nhắc nhở trẻ những gì trẻ phải làm.

## 228 - ĂN BẰNG MUỖNG

*Tự lập, tự ăn, 1 - 2 tuổi*

VẬN ĐỘNG TINH, NẮM BẮT, 0 - 1 TUỔI

VẬN ĐỘNG TINH, THAO TÁC, 0 - 1 TUỔI

**Mục đích:** Phát triển khả năng tự ăn một cách độc lập.

**Mục tiêu:** Ăn bằng cách dùng thìa không rơi vãi nhiều.

**Dụng cụ:** Thìa.

**Tiến trình:**

- Khi trẻ đã học xúc thức ăn và giữ thức ăn trong thìa (xem bài tập 98), trẻ sẵn sàng bắt đầu sử dụng thìa để ăn một cách độc lập.

- Khi trẻ dùng thìa học ăn, bạn chuẩn bị những thức ăn trẻ thích và thức ăn đó để giữ lại trên thìa như khoai tây nghiền, thạch, kem.

- Bạn đưa cho trẻ cái thìa và để nhẹ bàn tay bạn trên bàn tay trẻ. Hướng dẫn trẻ ấn thìa vào thức ăn và đưa thìa lên từ từ về phía miệng trẻ.

- Sau mỗi thìa bạn khen trẻ đã “ăn giỏi”. Giảm dần sự kiểm soát của bạn trên bàn tay trẻ, trước tiên giảm áp lực bàn tay bạn trên bàn tay trẻ, sau đó bạn cầm cổ tay rồi cánh tay trước, cuối cùng bỏ sự cầm nắm hoàn toàn.

- Lặp lại bài tập với nhiều thức ăn khác nhau cho tới khi bạn đưa cho trẻ cái thìa để trẻ ăn không cần sự trợ giúp.

## 229 - CÀM MUỖNG ĐÚNG CÁCH

*Tự lập, tự ăn, 1 - 2 tuổi*

VẬN ĐỘNG TINH, NẮM BẮT, 0 - 1 TUỔI

VẬN ĐỘNG TINH, THAO TÁC, 0 - 1 TUỔI

XÃ HỘI HÓA, ĐỘC LẬP, 1 - 2 TUỔI

**Mục đích:** Cải thiện khả năng tự ăn một cách độc lập và ngồi đúng vào bàn.

**Mục tiêu:** Ăn bằng thìa một cách độc lập và đúng.

**Dụng cụ:** Thìa.

**Tiến trình:**

- Trong bữa ăn bạn chỉ để những thức ăn mà không dùng được với ngón tay.

- Khi trẻ ngồi vào bàn, bạn đừng đặt liền đĩa trước mặt trẻ.

- Bạn ngồi xuống, nắm bắt sự chú ý của trẻ và nói “Chúng ta dùng thìa để ăn”.

- Bạn cầm thìa của bạn và với cử chỉ quá đáng, ấn từ từ thìa của bạn vào thức ăn và đưa thìa lên miệng của bạn, lặp lại “Chúng ta dùng thìa để ăn”.

- Bây giờ, bạn đặt đĩa trước mặt trẻ, đặt thìa vào tay trẻ và bạn hướng dẫn từng thìa.

- Giảm dần sự kiểm soát của bạn trên bàn tay trẻ cho tới khi trẻ điều khiển được cái thìa.

- Nếu trẻ thử sử dụng ngón tay của trẻ, bạn dời đĩa của trẻ vào giữa bàn và nói “Không, chúng ta dùng thìa để ăn”. Chỉ lại một lần nữa cách dùng thìa bằng cách ấn từ từ thìa của bạn vào thức ăn và đưa thìa lên miệng của bạn.

- Trả lại cái đĩa cho trẻ và đặt thìa lại vào tay trẻ. Nếu trẻ sử dụng thìa, bạn cười và nói “Con ăn giỏi”.

- Nếu trẻ lại dùng ngón tay, thì bạn lại cất đĩa của trẻ. Mỗi lần trẻ thử sử dụng ngón tay, bạn cất đĩa của trẻ trong một phút, chỉ cho trẻ cách sử dụng thìa và trả lại đĩa cho trẻ và đặt thìa vào tay trẻ.

- Tiến trình này cho trẻ hiểu rằng nếu trẻ muốn ăn trẻ phải dùng thìa. Vậy điều quan trọng là dùng những thức ăn mà trẻ thích.

- Để đạt những kết quả tốt, bạn không nên cho phép trẻ ăn vội trong những bữa ăn khá dài mà trẻ chưa làm chủ công dụng của thìa. Chương trình này phải luôn luôn được áp dụng một cách thích hợp.

- Nếu trong vài trường hợp, ta cho phép trẻ ăn với ngón tay và không được trong những trường hợp khác, trẻ sẽ nản lòng và cảm thấy lúng túng. Vậy bữa ăn toàn vẹn gồm có những thức ăn mà trẻ phải ăn với thìa để cho bài học trở nên hữu hiệu.

## 230 - UỐNG BẰNG TÁCH

*Tự lập, tự ăn, 1 - 2 tuổi*

VẬN ĐỘNG TINH, THAO TÁC, 1 - 2 TUỔI

BẮT CHƯỐC, VẬN ĐỘNG, 1 - 2 TUỔI

**Mục đích:** Phát triển khả năng tự ăn một cách độc lập.

**Mục tiêu:** Uống bằng tách được cầm với hai tay không đỡ.

**Dụng cụ:** Tách không bẻ.

**Tiến trình:**

- Cho trẻ ngồi vào bàn và bạn ngồi đối diện với trẻ. Bạn cho trẻ cái tách và để cho trẻ chơi với cái tách trong vài giây để trẻ làm quen cách cầm tách. Sau đó bạn cầm cái tách và chỉ cho trẻ cách cầm tách bằng hai bàn tay.

- Bạn đặt bàn tay trẻ xung quanh cái tách vào đúng vị trí và khen trẻ. Bạn đưa tách từ từ lên miệng bạn và sau đó để tách lại trên bàn. Rồi bạn đưa tách từ từ lên miệng trẻ và để tách lại trên bàn.

- Khi trẻ bắt đầu cảm thấy thoải mái lúc cầm tách, bạn đổ vào tách một số lượng rất ít chất lỏng. Từ bàn tay bạn cầm chắc tay trẻ trên tách, bạn đưa từ từ tách lên miệng bạn. Bạn nói “uống” và nghiêng nhẹ cái tách để uống một ngụm chất lỏng. Sau đó bạn để tách trên bàn.

- Bạn đưa từ từ cái tách lên môi trẻ và nói “uống”. Bạn nghiêng nhẹ cái tách để cho số lượng nhỏ chất lỏng chảy lên môi trẻ. Nếu đó là chất lỏng mà trẻ thích, trẻ sẽ mở miệng để uống. Bạn để từ từ tách trên bàn. Bạn gỡ bàn tay trẻ khỏi tách và nói “uống ngon”.

- Khi trẻ bắt đầu cảm thấy thoải mái lúc uống bằng tách với sự trợ giúp của bạn, bạn loại giai đoạn mà bạn đưa tách lên môi bạn.

- Bạn giảm dần sự kiểm soát của bạn vào bàn tay trẻ, lúc đầu để trẻ tự đặt tách trên bàn, sau đó để trẻ uống một mình, và sau cùng để trẻ cầm tách và làm bài tập một mình.

- Lúc đầu bài tập, trẻ sẽ làm đổ. Bạn đừng để ý. Tất cả các bực mình mà bạn biểu lộ sẽ rõ rệt đối với trẻ. Trong lúc làm bài tập, bạn đừng ngưng lại để lau chùi những gì đã đổ. Trẻ cần sự liên tục để đạt được thói quen.

## 231 - TỰ Cởi QUẦN ÁO: TẮT

*Tự lập, tự mặc quần áo, 1 - 2 tuổi*

VẬN ĐỘNG TINH, THAO TÁC, 1 - 2 TUỔI

**Mục đích:** Tự cởi quần áo một cách độc lập.

**Mục tiêu:** Cởi tất không trợ giúp.

**Dụng cụ:** Tất lớn, chai hoặc hũ được đậy kín.

**Tiến trình:**

- Bạn bắt đầu sử dụng chiếc tất lớn đàn ông và một cái hũ hoặc một cái chai có thể đậy lại (tốt nhất bằng nhựa). Bạn bảo đảm rằng trẻ quan sát bạn và bạn bỏ bánh kẹo vào trong chai như là một hộp đậu phộng hoặc viên kẹo, đậy nắp lỏng lẻo. Sau đó kéo chiếc tất ở phía trên hũ (xem bài tập 103).

- Bạn cầm bàn tay trẻ và giúp trẻ kéo chiếc tất ra khỏi chai. Sau đó giúp trẻ tìm sự ngạc nhiên.

- Lặp lại bài tập này nhiều lần cho tới khi trẻ có thể kéo tất không cần sự trợ giúp.

- Khi trẻ có thể kéo tất không khó khăn, bạn xỏ chiếc tất đó vào bàn chân trẻ một cách lỏng lẻo (đảm bảo là trẻ ngồi thẳng bằng), đặt phần còn lại trên chiếc tất để trẻ có thể cầm đầu tất một cách dễ dàng và kéo ra.

- Lặp lại bài tập này nhiều lần với chiếc tất thật lớn trước khi qua đôi tất của trẻ.

- Bắt đầu bảo trẻ kéo chiếc tất của trẻ ra khỏi chai, sau đó xỏ chiếc tất vào những ngón chân của trẻ và bảo trẻ tập kéo tất ra.

- Bạn kéo tất từ từ sâu hơn vào bàn chân trẻ và chỉ giúp trẻ trong trường hợp cần thiết nhưng đừng để trẻ chán nản.

**232 - ĂN BẰNG NĨA**

*Tự lập, tự ăn, 2 - 3 tuổi*

VẬN ĐỘNG TINH, THAO TÁC, 1 - 2 TUỔI

**Mục đích:** Cải thiện khả năng tự ăn một cách độc lập.

**Mục tiêu:** Ăn bằng cách dùng nĩa.

**Dụng cụ:** Nĩa nhựa.

**Tiến trình:**

- Khi trẻ đã học dùng thìa để ăn, bạn bắt đầu hướng dẫn dần cách dùng nĩa.

- Thử sử dụng nĩa nhựa nhẹ mà đầu răng hơi cùn. Dùng thức ăn dễ thao tác với nĩa như miếng xúc xích, cà rốt chín, đậu ve. Bài tập sẽ dễ dàng hơn nếu đó là những thức ăn trẻ thích.

- Bạn làm mẫu cho trẻ cách cầm nĩa trong bàn tay và làm thế nào đưa nĩa vào miệng bạn. Rồi bạn đặt nĩa trong nắm tay của trẻ, dùng tay bạn nắm bàn tay trẻ, bạn đưa nĩa từ từ vào miệng trẻ sau đó đưa tay về bàn.

- Lặp lại động tác này một số lần, hướng dẫn từ từ xen kẽ đưa nĩa về miệng bạn rồi đưa nĩa về miệng trẻ.

- Khi trẻ quen cách cầm nĩa và động tác, bạn đặt vài miếng thức ăn vào đĩa trẻ, củng cố sự cầm nắm nĩa của trẻ và hướng dẫn bàn tay trẻ để cầm từ từ nĩa vào miếng thức ăn. Bạn đưa từ từ nĩa về phía miệng bạn (đảm bảo là trẻ nhìn bạn kỹ khi bạn bỏ thức ăn vào trong miệng bạn và kéo từ từ nĩa ra).

- Bạn đưa nĩa về lại bàn và lặp lại tiến trình nhưng lần này bạn đưa thức ăn vào miệng trẻ và nói “Con ăn đi” và bạn bỏ từ từ thức ăn vào trong miệng trẻ, cho trẻ ngậm miệng lại và kéo từ từ nĩa ra. Rồi bạn đặt nĩa lại trên bàn và khen trẻ đã “ăn tốt”.

- Tiếp tục tiến trình này bằng cách giảm dần sự giúp đỡ của bạn trên bàn tay trẻ (ghi nhận những thức ăn mà trẻ thích để việc sử dụng nĩa để ăn là một phần thưởng cho trẻ).



## 233 - PHÂN BIỆT NHỮNG GÌ ĂN ĐƯỢC VỚI NHỮNG GÌ KHÔNG ĂN ĐƯỢC.

*Tự lập, tự ăn, 2 - 3 tuổi*

KỸ NĂNG NHẬN THỨC, SẮP XẾP CÙNG LOẠI, 2 - 3 TUỔI

KỸ NĂNG NHẬN THỨC, NGÔN NGỮ THỤ CẢM, 1 - 2 TUỔI

**Mục đích:** Cải thiện khả năng tự ăn một cách độc lập.

**Mục tiêu:** Phân biệt giữa chất ăn được và những chất không ăn được không trợ giúp.

**Dụng cụ:** Thức ăn, đồ vật không ăn được (nhưng không độc), như hình khối, hạt chuối và sỏi.

**Tiến trình:**

- Bạn ngồi vào bàn với trẻ, đặt một miếng thức ăn và một đồ vật không ăn được trên bàn trước mặt trẻ, ví dụ như hòn sỏi và một viên kẹo. Bạn nói “Con ăn” và làm dấu hiệu cho trẻ ăn một vật đặt trên bàn.

- Nếu trẻ chọn hòn sỏi, bạn giữ tay trẻ lại, hướng sự chú ý của trẻ về hòn sỏi, lắc đầu và nói “Không ăn được”. Sau đó bạn hướng tay trẻ về phía viên kẹo và nói “Ăn được”. Bạn khen trẻ ngay đã “ăn tốt”.

- Bạn lấy nhanh chóng vật không ăn được ra khỏi bàn và thay thế bằng một cặp đồ vật mới.

- Lặp lại tiến trình bằng cách đa dạng hóa mỗi lần những vật ăn được và không ăn được. Bạn thử đưa vào càng nhiều đồ ăn và nhiều đồ vật khác nhau (như xà bông, đất mùn, bút chì, v.v...) để trẻ hiểu. Khen trẻ mỗi lần trẻ chọn đúng đồ vật và loại ra đồ vật không ăn được.

## 234 - TỰ MẶC QUẦN ÁO: ÁO LEN DÀI TAY CAO CỔ

*Tự lập, tự mặc quần áo, 2 - 3 tuổi*

**Mục đích:** Tự mặc quần áo một cách độc lập.

**Mục tiêu:** Mặc áo len không cổ cài giữa, áo len đan hoặc áo sơ mi không trợ giúp.

**Dụng cụ:** Áo len không cổ cài giữa, áo len đan hoặc áo sơ mi.

**Tiến trình:**

- Lặp lại hoàn toàn tiến trình sau đây mỗi lần bạn giúp trẻ mặc áo sơ mi hoặc áo len dài tay cao cổ.

- Bạn xỏ cánh tay trái của trẻ vào tay áo trái và choàng tay áo phải lên vai phải của trẻ và nói “Con mặc áo len vào”. Bạn hướng dẫn cánh tay phải của trẻ trong tay áo. Bạn khen trẻ ngay.

- Lặp lại giai đoạn đơn giản này nhiều lần bằng cách giảm dần sự trợ giúp của bạn cho tới khi trẻ xỏ cánh tay vào tay áo đúng và cánh tay kia vào tay áo còn lại. Khi trẻ thực hiện giai đoạn này không sự trợ giúp của bạn, bạn có thể qua giai đoạn kế tiếp.

- Bạn chỉ cho trẻ cách cầm áo len hở ra và xỏ cánh tay trong tay áo thứ nhất. Bạn chỉ cho trẻ cùng một cách cầm áo len hở ra, rồi bạn choàng tay áo kia trên vai trẻ và bảo trẻ tiếp tục làm như trước.

- Khi trẻ quen làm được hai giai đoạn với hai tay áo, bạn ngập ngừng trước khi choàng tay áo thứ hai trên vai trẻ để xem trẻ có tự tìm ra tay áo hay không. Bạn đừng quên nói “Con mặc áo len” và để trẻ tự mặc nếu cần.

- Phải một thời gian cho trẻ học cách đặt đúng áo len để bắt đầu.

## 235 - TỰ MẶC QUẦN ÁO: QUẦN DÀI

*Tự lập, tự mặc quần áo, 2 - 3 tuổi*

**Mục đích:** Tự mặc quần áo một cách độc lập.

**Mục tiêu:** Mặc quần dài không trợ giúp.

**Dụng cụ:** Quần dài.

**Tiến trình:**

- Khi bạn mặc đồ cho trẻ, bạn kéo quần dài của trẻ cho tới ngang đùi và đặt bàn tay trẻ ở phía trên quần dài. Bạn đặt bàn tay bạn vào bàn tay trẻ và nói “Con kéo quần lên”. Bạn giúp trẻ kéo quần lên tới eo. Khen trẻ đã “mặc đồ tốt”.

- Lặp lại giai đoạn này cho tới khi bạn cảm thấy trẻ bắt đầu giúp bạn kéo quần. Rồi bạn giảm từ từ sự trợ giúp của bạn cho giai đoạn này cho tới khi trẻ tự làm.

- Khi trẻ kéo quần từ đùi không trợ giúp, bạn áp dụng cùng tiến trình để trẻ kéo quần từ đầu gối sau đó bạn cũng áp dụng tiến trình đó để trẻ kéo quần từ mắt cá.

- Ở giai đoạn này trẻ phải gặp người lại đồng thời bạn cũng đôn đốc từ từ. Bạn luôn đảm bảo trẻ có khả năng thực hiện giai đoạn trước không khó khăn trước khi đi qua tư thế kế tiếp. Mỗi lần bạn đừng quên nói: “Con kéo quần lên”.

- Khi trẻ có khả năng gặp người và kéo quần từ mắt cá không trợ giúp, bạn bắt đầu dạy trẻ xỏ bàn chân vào ống quần.

- Cho trẻ ngồi trên ghế và sửa quần lại ngay ngắn để ống quần thẳng phía trước đúng vị trí. Bạn nói: “Con mặc quần vào”, rồi bạn hướng dẫn bàn tay trẻ giữ quần được mở ra, sau đó chỉ cho trẻ cách đút chân vào từng chân một trong ống quần. Bạn lại nói: “Con, mặc quần vào” và bảo trẻ đứng lên và tiếp tục như đã mô tả phía trên.

- Lúc đầu, bạn phải giúp trẻ tìm ra mặt trước của quần, chú ý sao cho 2 bàn chân trẻ vô đúng ống quần và giúp trẻ gài quần lại.

- Sau khi học kéo quần, phải có một thời gian để trẻ đạt được những khả năng này.

- Khen trẻ sau mỗi giai đoạn và bạn thử để trẻ làm dần phần lớn công việc.

- Bạn luôn cầm quần sao cho trẻ bắt đầu thấy bên nào là mặt trước của quần.

## 236 - HỌC GIỮ VỆ SINH

*Tự lập, đi vệ sinh, 2 - 3 tuổi*

**Mục đích:** Cải thiện vệ sinh cá nhân.

**Mục tiêu:** Đi vệ sinh đúng và một cách độc lập.

**Dụng cụ:** Bô trẻ em.

**Tiến trình:**

- Hướng dẫn tổng quát – Khi dạy trẻ, yếu tố quan trọng nhất là tính bất biến của thái độ tích cực. Tất cả biểu hiện bất bình, kể cả cái nhìn phản đối có thể làm cho trẻ rối. Dùng cách dạy này cho tất cả các khả năng khác. Bạn nhắc nhở với khoảng cách đều đặn và dùng từ đơn giản như “tiểu”, “ướt” và “khô”. Mỗi lần trẻ thành công, khen trẻ một cách bình tĩnh và vui vẻ. Thường sẽ hữu hiệu hơn khi ta khen trẻ một cách rộng lượng về những cố gắng đến thành công hơn là phạt trẻ hoặc tỏ thái độ phản kháng sau một sự cố. Chỉ thay đồ cho trẻ trong phòng tắm và nếu có sự cố, chú ý chỉ thay quần trong phòng tắm. Như vậy sẽ giúp trẻ thiết lập mối liên kết giữa vấn đề vệ sinh và phòng tắm.

- Tiến trình đặc thù – Cho trẻ ngồi bô mỗi giờ 5 phút hoặc hơn. Chú ý dẫn dắt trẻ từ từ và bình tĩnh không tỏ ra bất bình đối với những sự cố của trẻ. Bạn luôn ở cạnh trẻ khi trẻ ngồi bô.
- Trong phòng tắm, bạn hãy có cái gì trong tay để thưởng trẻ ngay nếu trẻ sử dụng đúng cái bô.
- Sau 5 phút, nếu không có kết quả, bạn lấy bô ra từ từ và nhẹ nhàng nhưng không khen cũng không thưởng.
- Ghi nhận giờ của tất cả sự cố của trẻ để phát hiện quy trình sinh lý của trẻ.
- Cho trẻ ngồi bô buổi sáng khi thức dậy, trước mỗi bữa ăn, trước khi đi chơi và trước khi đi ngủ.
- Thiết lập bảng ngồi bô và chỉ bảng đó cho trẻ. Bạn vẽ ngôi sao vàng trên bảng cho mỗi lần trẻ thành công để trẻ thấy và hãnh diện về trẻ.

## 237 - TỰ LAU RỬA

*Tự lập, tự tắm rửa, 2 - 3 tuổi*

VẬN ĐỘNG TINH, THAO TÁC, 2 - 3 TUỔI

**Mục đích:** Tự tắm rửa một cách độc lập.

**Mục tiêu:** Dùng găng tắm ẩm để sát xà phòng.

**Dụng cụ:** Găng tắm, xà phòng.

**Tiến trình:**

- Khi bạn tắm cho trẻ, bạn sát xà phòng lên cánh tay trẻ để có nhiều bọt dễ thấy. Tạo sự chú ý của trẻ trên bong bóng xà phòng.
- Bạn mang găng tắm vào một bàn tay của trẻ, hướng dẫn trẻ nhúng găng tắm trong nước và nói: “Con chà cánh tay” và giúp trẻ lau xà phòng trên cánh tay.
- Mỗi lần tắm trẻ, bạn lặp lại tiến trình này cho mỗi phần của thân thể.
- Khi nhận ra trẻ bắt đầu quan tâm điều đó, bạn giảm sự kiểm soát trên tay trẻ.
- Khi trẻ lau hết xà phòng, bạn nói: “Xong rồi”. Sau đó bạn chỉ trẻ cách vắt và treo găng tắm.
- Bạn đặt 2 bàn tay trẻ đúng trên găng tắm và giúp trẻ vắt nước ra. Đây là yếu tố quan trọng của bài tập vì điều đó tăng lực tay và thiết lập rõ ràng phần cuối của công việc.

## 238 - CÀI NÚT ÁO – I

*Tự lập, tự mặc quần áo, 2 - 3 tuổi*

VẬN ĐỘNG TINH, PHỐI HỢP HAI BÀN TAY, 2 - 3 TUỔI

**Mục đích:** Tự mặc quần áo một cách độc lập và cải thiện phối hợp vận động tinh.

**Mục tiêu:** Kết hạt nút lớn trên miếng vải cài nút áo.

**Dụng cụ:** Bìa cứng, vải, hạt nút lớn.

**Tiến trình:**

- Làm một bìa cứng dày để cài nút đơn giản bằng cách dán phần chính giữa của miếng vải trên một bìa cứng. Bạn cắt khay trên một mảnh vải và đơm nút mặt sau mảnh vải khác. Chú ý sao cho nút và khay tương ứng khi các mảnh vải dính lại. Bạn có thể viền mép khay cho chắc.

- Bạn đứng sau lưng trẻ, miếng bìa cứng cài nút trên bàn được đặt trước mặt trẻ. Bạn cầm hai bàn tay trẻ, hướng dẫn trẻ gấp miếng vải và cài nút (cho trẻ chú ý nút áo và khuy). Bạn di chuyển ngón tay trẻ xung quanh nút và khuy. Bạn giúp trẻ cầm nút với ngón cái và ngón trỏ của trẻ, bạn nói “Cài vô” và giúp trẻ đẩy nút qua đường khuy. Khen trẻ ngay.

- Lặp lại tiến trình nhiều lần cho tới khi trẻ cài nút không trợ giúp. Bạn đừng quên mỗi lần nói “Cài vô”.

- Lúc đầu, có thể trẻ cần sự trợ giúp nhất là cầm nút đẩy vào đường khuy từ phía dưới. Hướng dẫn đôi bàn tay trẻ cho tới khi bạn cảm thấy trẻ bắt đầu hiểu.

- Khi trẻ có khả năng làm thành công bìa cứng cài nút đơn giản, bạn cho trẻ cài nhiều nút trên miếng vải lớn.

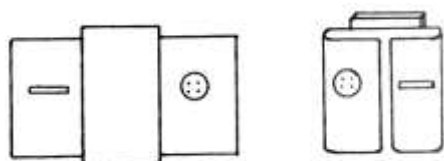

Hình 8.1 – Ván cài nút đơn giản

## 239 - CÀI NÚT ÁO – II

*Tự lập, tự mặc quần áo, 3 - 4 tuổi*

VẬN ĐỘNG TINH, PHỐI HỢP HAI BÀN TAY, 2 - 3 TUỔI

VẬN ĐỘNG TINH, NẮM BẮT, 1 - 2 TUỔI

**Mục đích:** Tự mặc quần áo một cách độc lập và cải thiện phối hợp vận động tinh.

**Mục tiêu:** Cài và mở nút áo len không trợ giúp.

**Dụng cụ:** Áo len có nút lớn.

**Tiến trình:**

- Lúc đầu bạn có thể thay đổi một áo len của trẻ để cho nút và khuy lớn hơn bình thường. Bạn bảo đảm những nút được kết một cách lỏng và không quá cứng, điều này làm dễ dàng cho sự thành công và an tâm cho trẻ.

- Khi trẻ làm xong bìa cứng cài nút đơn giản (xem bài tập 238), bạn chỉ cho trẻ cách tháo nút trên áo len của trẻ. Vậy khi trẻ mặc áo len, bạn hướng dẫn đôi tay trẻ tháo từng nút.

- Bạn bảo trẻ một tay cầm một bên áo len, tay kia cầm nút với ngón cái và ngón trỏ. Bạn nói “Cài vô” và hướng dẫn tay trẻ đẩy nút qua khuy. Khen trẻ ngay và lặp lại tiến trình cho mỗi nút.

- Sau khi lặp lại tiến trình nhiều lần, bạn giảm dần sự làm chủ của bạn trên bàn tay trẻ cho tới khi trẻ tháo hết nút một mình trên áo len, rồi lặp lại tiến trình bằng cách chỉ cho trẻ cách cài nút. Bạn đừng quên giúp trẻ cài đúng nút và khuy.

- Trẻ sẽ học dễ dàng hơn để thực hiện một mình sự nối kết này nếu bạn luôn bắt đầu từ dưới lên cài nút hoặc tháo nút.

## 240 - RÓT NƯỚC

*Tự lập, tự ăn, 3- 4 tuổi*

## VẬN ĐỘNG TINH, THAO TÁC, 3- 4 TUỔI

**Mục đích:** Cải thiện khả năng tự ăn một cách độc lập và làm chủ vận động tinh.

**Mục tiêu:** Đổ nước từ hũ sang những bình chứa nhỏ hơn, làm việc đó không trợ giúp và không quá đồ ra ngoài.

**Dụng cụ:** Hũ nhựa nhỏ, ly nhựa trong, hộp đựng nước trái cây, thức ăn có màu.

### Tiến trình:

- Bạn để một ít nước trong hũ và thêm vài giọt nước màu. Chú ý đừng để hũ đầy, quá nặng để trẻ thao tác dễ dàng.

- Bạn để 2 ly bằng nhựa trong trên mâm (việc dùng mâm nhằm giúp lau dễ dàng hơn những gì đã đổ sau bài tập). Thay vì dùng ly nhựa trong, bạn có thể dùng vật trong khác như tách thủy tinh chịu lửa. Điều quan trọng là để trẻ thấy được chất lỏng trong bình chứa. Nếu dùng ly bạn kẻ đường để thấy ở lưng chừng ly để trẻ có thể thấy khi nào trẻ phải ngưng đổ.

- Bạn chỉ cho trẻ cách nâng hũ lên và đổ một ít nước ra ly. Bạn đặt bàn tay trẻ lên quai hũ, giúp trẻ nâng hũ lên và nói: “Con đổ đi”. Bạn giúp trẻ nghiêng hũ để đổ một ít nước màu ra ly.

- Khi trẻ đổ đến đường kẻ, bạn nói “ngừng lại” và đưa từ từ bàn tay trẻ ra sau. Bạn khen trẻ ngay.

- Lặp lại bài tập này 2 hoặc 3 lần mỗi buổi. Khi trẻ có thể đổ mà không lật úp hũ vào bình chứa trong, bạn lặp lại tiến trình bằng cách sử dụng những hộp mờ. Những hộp này quá nhỏ và trẻ không thể thấy rõ hộp được làm đầy đến mức nào, bạn phải hướng sự chú ý của trẻ về phía chiều cao của hộp. Bạn tiếp tục nói với trẻ khi nào dừng cho tới khi trẻ cầm vững được hũ. Lúc đó bạn không nói bằng lời và xem trẻ có làm được một mình không khi trẻ phải ngưng đổ.

- Khi trẻ thành thạo, bạn tận dụng mọi cơ hội để trẻ rót mọi chất lỏng cho trẻ và cho mọi thành viên khác trong gia đình.

## 241 - TỰ ĐÁNH RĂNG

*Tự lập, tự tắm rửa, 3 - 4 tuổi*

### VẬN ĐỘNG TINH, THAO TÁC, 3 - 4 TUỔI

**Mục đích:** Phát triển việc giữ vệ sinh cá nhân tốt.

**Mục tiêu:** Tự đánh răng một cách độc lập.

**Dụng cụ:** Bàn chải đánh răng (lông mềm), kem đánh răng.

### Tiến trình:

- Cho trẻ ngồi trước gương và bảo trẻ quan sát hình ảnh của bạn khi bạn tự đánh răng (bạn đảm bảo là trẻ quan sát hình ảnh của bạn trong gương hơn là chính khuôn mặt của bạn).

- Sau đó, bạn cho trẻ cầm bàn chải đánh răng của trẻ trong khi đó bạn bóp kem đánh răng lên bàn chải.

- Bạn đứng sau lưng trẻ, trước gương, hướng dẫn từ từ bàn tay trẻ vào miệng trẻ. và nói với trẻ một cách bình tĩnh và trấn an. Bàn tay kia của bạn giữ chắc hàm của trẻ và giúp trẻ di chuyển bàn chải nhẹ nhàng trên răng phía trước từ trên xuống dưới.

- Bạn giảm dần sự kiểm soát của bạn trên bàn tay trẻ khi bạn cảm thấy trẻ bắt đầu cử động từ trên xuống dưới.

- Lúc đầu, bạn lấy một chút kem đánh răng để trên đầu ngón tay của bạn và xoa nhẹ nướu của trẻ để trẻ quen với mùi kem (chú ý, bàn chải của trẻ phải mềm và đừng để trẻ tự đánh răng một cách cầu thả).

- Lúc đầu có thể chấp nhận một hai cử động nhưng bạn cố gắng tăng dần thời gian. Trong thời gian đó trẻ đánh răng mặt ngoài. Nếu trẻ cần bàn chải, bạn nghiêng nhẹ đầu trẻ ra phía sau để hàm mở ra một cách tự nhiên.

## 242 - TỰ MẶC QUẦN ÁO NHANH

*Tự lập, tự mặc quần áo, 4 - 5 tuổi*

XÃ HỘI HÓA, ĐỘC LẬP, 4 - 5 TUỔI

**Mục đích:** Tự mặc quần áo nhanh một cách độc lập.

**Mục tiêu:** Tắt đồng hồ báo thức và tự mặc quần áo toàn bộ một cách độc lập trong một thời gian nhất định.

**Dụng cụ:** Đồng hồ báo thức, đồng hồ canh giờ.

**Tiến trình:**

- Trước khi đi ngủ, bạn giúp trẻ chọn những gì trẻ phải mặc ngày mai. Bạn để tất cả quần áo mà trẻ cần ở một nơi nhất định để trẻ tìm thấy chúng dễ dàng.

- Bạn chỉ cho trẻ đồng hồ báo thức và giải thích cho trẻ bây giờ con sẽ có “đồng hồ báo thức của con như mẹ và ba”. Bạn chỉ cho trẻ cách tắt đồng hồ báo thức, bảo trẻ làm nhiều lần bài tập tắt đồng hồ báo thức trước khi đi tiếp chương trình.

- Khi bạn chắc chắn là trẻ biết tắt đồng hồ báo thức như thế nào, bạn chỉ cho trẻ đồng hồ canh giờ, giải thích cho trẻ là nếu trẻ mặc đồ xong trước khi đồng hồ canh giờ chỉ vào một nơi nhất định (bạn chỉ cho trẻ vị trí), trẻ sẽ nhận phần thưởng.

- Bạn để đồng hồ canh giờ một chu kỳ dài sao cho trẻ chắc chắn đạt được. Khi đồng hồ báo thức reo, bạn để ý trẻ đứng lên để tắt đồng hồ báo thức và chỉnh lại đồng hồ canh giờ.

- Bạn bận tâm đến việc khác trong phòng nhưng quan sát trẻ xem trẻ có quậy hoặc lo ra không. Bạn chỉ giúp trẻ khi cần, khen trẻ nếu trẻ có cố gắng để tự mặc quần áo. Nếu trẻ mặc quần áo xong trong thời gian được ấn định, bạn thưởng trẻ một cái gì đặc biệt mà bạn biết là trẻ thích.

## 243 - CHUẨN BỊ BỮA ĂN QUA LOA

*Tự lập, tự ăn, 5 - 6 tuổi*

VẬN ĐỘNG TINH, THAO TÁC, 4 - 5 TUỔI

XÃ HỘI HÓA, ĐỘC LẬP, 4 - 5 TUỔI

**Mục đích:** Cải thiện khả năng tự ăn một cách độc lập.

**Mục tiêu:** Chuẩn bị một bữa ăn qua loa đơn giản một cách độc lập.

**Dụng cụ:** Thức ăn cho bữa ăn qua loa, dụng cụ nhà bếp cần thiết.

**Tiến trình:**

- Bạn dự tính bữa ăn qua loa đơn giản mà trẻ có thể tự chuẩn bị sau trưa khi trẻ đi học về hoặc trước khi đi chơi.

- Bữa ăn qua loa mà trẻ có thể chuẩn bị là bánh mì khô phết sôcôla, cọng cần tây phết phô mát, v.v... Dùng trí tưởng tượng và sự hiểu biết sở thích của trẻ, bạn nhớ lại và chuẩn bị một loạt bữa ăn qua loa (bạn đảm bảo là trẻ có khả năng hoàn thành tất cả công việc cho mỗi bữa ăn qua loa).

- Nếu một bữa ăn qua loa bao gồm số lượng thành phần phải đong đo, bạn hãy đong đo trước và để chúng trong những bình chứa riêng biệt.

- Lúc đầu hướng dẫn trẻ suốt giai đoạn của mỗi bữa ăn qua loa. Khi trẻ học được cách tự chuẩn bị những bữa ăn qua loa, bạn để trẻ tự do lựa chọn những gì trẻ thích và trẻ muốn chuẩn bị như thế nào. Cố gắng đa dạng hóa những bữa ăn qua loa để trẻ có nhiều công việc phải hoàn thành như: cắt, trải ra, nhúng, dùng thìa, đổ và quậy.

## 244 - TẮM MỘT CÁCH ĐỘC LẬP

*Tự lập, tự tắm rửa, 5 - 6 tuổi*

KHẢ NĂNG BẰNG LỜI, TỰ VỰNG, 3 - 4 TUỔI

**Mục đích:** Tắm hoặc tắm vòi sen không cần sự giúp đỡ.

**Mục tiêu:** Chính nhiệt độ của nước không gây nguy hiểm.

**Dụng cụ:** Cục gồm nhỏ màu đỏ và màu xanh biển.

**Tiến trình:**

- Trước khi để trẻ sờ vào vòi tắm, bạn dạy trẻ chính nhiệt độ bằng cách sử dụng vòi của bồn rửa chén.

- Bạn đặt một cục gồm đỏ phía trên vòi nước nóng và nói với trẻ là cái này có nghĩa là nóng. Cho nước nóng chảy vào bồn rửa chén cho tới khi nước nóng vừa phải nhưng không quá nóng. Bạn đặt bàn tay của bạn và bàn tay trẻ trong nước và lặp lại “Nóng, nóng”.

- Bây giờ bạn thêm nước nóng cho tới khi nước nóng hơn nước mà bạn muốn trẻ sử dụng, rồi bạn đưa bàn tay của bạn và bàn tay của trẻ nhanh, chỉ trong một thời gian ngắn và nói “Ồ, nóng quá, nóng quá”. Bạn biểu lộ một cách quá đáng sự ghê sợ cái nóng bằng cách nhăn mặt để trẻ hiểu là bạn không thích cái nóng này.

- Bây giờ bạn đặt cục gồm xanh trên vòi nước lạnh và chỉ cho trẻ cách sử dụng vòi và cảm giác lạnh. Sau đó dạy cho trẻ mở vòi nước lạnh khi nước “nóng quá”.

- Bạn làm bài tập này mỗi ngày tại bồn rửa chén cho tới khi trẻ hiểu.

- Bây giờ bạn cũng để cục gồm nhỏ trên vòi sen, chỉ cho trẻ cách vặn nút và thử nước với bàn tay của bạn, bảo trẻ làm. Sau đó bảo trẻ vặn nút, đặt bàn tay trẻ trong nước và xem nước có “nóng quá” hoặc “nóng vừa” không.

- Khi trẻ có khả năng chính đúng độ nóng và bạn thấy sự nhận định của trẻ phù hợp với những gì bạn muốn, bạn có thể bảo trẻ chỉ gọi bạn để kiểm tra nước trước khi trẻ tắm dưới vòi sen. Bây giờ bạn có thể để trẻ độc lập hơn và để cho trẻ tắm vòi sen một mình.

## IX - XÃ HỘI HÓA

**Hành vi** ngoài xã hội là loại dạy học tổng quát nhất hiện diện trong quyển này vì tất cả những cải thiện ngôn ngữ, khả năng và hành vi có vấn đề, tự bản chất có hậu quả tích cực trên sự xã hội hóa của trẻ. Theo khái niệm rộng rãi, hành vi ngoài xã hội bao gồm sự thiết lập một hành vi tích cực hoặc phù hợp với sự tiếp xúc xã hội và sự giảm bớt những điều kỳ lạ tự kỷ và những vấn đề về hành vi. Dù kỹ năng xã hội hóa bao trùm tất cả các loại chức năng khác, chúng ta xử lý một cách

riêng biệt. Lĩnh vực này nhằm vào sự tăng trưởng khả năng thuận lợi cho mỗi tiếp xúc, trong khi Lĩnh vực 10 nhằm vào giảm bớt hành vi tiêu cực hoặc gây rối loạn.

## 245 - ĐÙA VUI

*Xã hội hóa, tương tác cá nhân, 0 -1 tuổi*

KHẢ NĂNG BẰNG LỜI, LUYỆN ÂM, 0 - 1 TUỔI

BẮT CHƯỚC ÂM THANH, 0 - 1 TUỔI

**Mục đích:** Cải thiện mối tương tác xã hội và sự khoan dung khi tiếp xúc với cơ thể.

**Mục tiêu:** Cải thiện sự vui thích phát sinh từ mối tương tác cơ thể được giới hạn.

**Dụng cụ:** Không có.

**Tiến trình:**

- Bạn cố gắng cho trẻ chấp nhận sự tiếp xúc cơ thể trong giai đoạn ngắn và từ từ xuyên. Để bắt đầu chỉ cần nâng trẻ lên và thả trẻ xuống hai hoặc ba lần. Bạn phát ra những âm và giúp trẻ bắt chước những âm mà bạn làm. Bạn chỉ phát những âm đơn như “hop” và “hu”.

- Nếu trẻ từ chối việc tiếp xúc này, bạn tiếp tục bài tập này bằng cách nói với trẻ một cách nhẹ nhàng và trấn an.

- Khi trẻ bình tĩnh, bạn bắt đầu đưa trẻ nhẹ nhàng từ phải qua trái (chú ý những cử động không quá nhanh và làm trẻ sợ).

-Bạn tăng dần thời gian cùng lúc với sự chấp nhận tiếp xúc cơ thể của trẻ tăng. Ví dụ bạn chỉ nâng trẻ lên hoặc đu đưa trẻ mỗi buổi tập một lần dù buổi tập được lặp lại nhiều lần trong ngày.

- Khi bạn cảm thấy trẻ bình tĩnh, bạn nâng trẻ lên hoặc đu đưa trẻ mỗi buổi tập hai lần. Với cách đó bạn tăng dần sự chấp nhận tương tác cơ thể của trẻ.

## 246 - CÙ LẾT

*Xã hội hóa, tương tác cá nhân, 0 -1 tuổi*

**Mục đích:** Cải thiện mối tương tác xã hội và sự vui thích phát sinh khi tiếp xúc cơ thể.

**Mục tiêu:** Phản ứng với sự tiếp xúc thể chất thân tình một cách thích hợp.

**Dụng cụ:** Con rối hoặc thú nhồi bông.

**Tiến trình:**

- Bạn ngồi với trẻ trên giường, trên thảm, hoặc những nơi nào khác mà trẻ cảm thấy thoải mái và bình tĩnh. Bạn cầm con rối hoặc thú nhồi bông và nói “Con nhìn nè”(cố gắng hướng sự chú ý của trẻ về thú vật nếu cần phải đu đưa con vật trong tầm nhìn của trẻ).

- Bạn sử dụng con thú để cù lét trẻ nhẹ nhàng (chú ý đừng làm quá đột ngột với trẻ). Khi cù lét trẻ bạn cười và thì thầm với trẻ “dzi-dzi”. Lúc đầu bạn chỉ cù lét trẻ trong thời gian ngắn. Khi sự chấp nhận của trẻ tăng, bạn kéo dài thời gian cù lét. thỉnh thoảng bạn ngưng cù lét trẻ để xem trẻ có làm một cử chỉ muốn tiếp tục hay không.

-Bạn tiếp tục bài tập cho đến lúc trẻ hết hứng thú.

## 247 - TRÒ CHƠI CÚC CU



*Xã hội hóa, tương tác cá nhân, 0 - 1 tuổi*

**Mục đích:** Cải thiện mối tương tác và tăng cường sự tiếp xúc bằng mắt.

**Mục tiêu:** Duy trì sự tiếp xúc bằng mắt ít nhất 3 giây và lấy làm vui thích với trò chơi tương tác xã hội đơn giản.

**Dụng cụ:** Khăn tắm lớn.

**Tiến trình:**

- Bạn ngồi đối diện với trẻ, đầu gối bạn chạm vào đầu gối trẻ và cầm khăn căng giữa bạn và trẻ để trẻ không thấy mặt bạn. Bạn hỏi “Con đâu rồi?” và hạ từ từ khăn xuống cho tới khi bạn thấy mắt của trẻ. Bạn nói “Cúc cu” và cù lét trẻ nhanh (chú ý đừng để trẻ sợ).

- Lặp lại bài tập này nhiều lần, xem trẻ có canh chừng để thấy mặt bạn xuất hiện sau cái khăn không (cũng ghi nhận xem trẻ có đợi bạn cù lét khi trẻ thấy mặt bạn).

- Bạn để khăn trên đầu bạn và kéo khăn xuống từ từ, sau đó bạn để khăn trên đầu trẻ và lặp lại bài tập, đừng quên cù lét trẻ mỗi lần trẻ nhìn bạn (xem trẻ có muốn cù lét khi nhìn bạn không).

- Bạn kéo dài thời gian trẻ nhìn bạn trước khi bạn cù lét trẻ và duy trì sự tiếp xúc mắt ít nhất 3 giây.

## 248 - TRÒ CHƠI CUỖI NGỰA GỖ

*Xã hội hóa, tương tác cá nhân, 1 - 2 tuổi*

VẬN ĐỘNG TỔNG QUÁT, TOÀN THÂN, 2 - 3 TUỔI

**Mục đích:** Cải thiện mối tương tác xã hội và học cách chơi nhẹ nhàng.

**Mục tiêu:** Tự cuỗi nhẹ nhàng trên ngựa gỗ từ 2 đến 3 phút.

**Dụng cụ:** Ngựa gỗ.

**Tiến trình:**

- Để trẻ trên ngựa gỗ và đu đưa trẻ nhẹ nhàng trong vài phút, bạn cười và nói thì thầm. Ví dụ, bạn thì thầm “hop, hop, hop” hoặc cái gì khác để trấn an trẻ.

- Bạn giảm dần sự trợ giúp của bạn khi trẻ bắt đầu tự đu đưa ngựa gỗ.

- Nếu trẻ kích động và bắt đầu đu đưa quá nhanh, bạn làm cho trẻ chậm lại và tiếp tục nói thì thầm (cố gắng đu đưa trẻ cùng nhịp với bạn).

- Nếu trẻ tiếp tục kích động bạn bế trẻ xuống ngựa trong một phút, cười với trẻ và nói thì thầm cho tới khi trẻ bình tĩnh lại. Sau đó bạn đặt trẻ lại trên ngựa gỗ và kiểm soát tốc độ đu đưa của trẻ trong một hoặc hai phút trước khi để trẻ tự đu đưa.

## 249 - NỤNG NỊU

*Xã hội hóa, tương tác cá nhân, 1 - 2 tuổi*

VẬN ĐỘNG TỔNG QUÁT, THÂN, 2 - 3 TUỔI

**Mục đích:** Cho một nụ hôn theo yêu cầu.

**Mục tiêu:** Chạm vào má người lớn bằng miệng.

**Dụng cụ:** Không có.

**Tiến trình:**

- Dù trẻ không thích được sờ hoặc được ôm chặt hoặc được nựng nịu, trẻ cũng có thể học hôn, nếu bạn dạy trẻ bằng cách lặp lại và thưởng trẻ.

- Khi trẻ đã hôn bạn và ít sợ tiếp xúc cơ thể, bạn cũng có thể bảo trẻ “hôn” ba, bà và anh của trẻ.

- Cuối các buổi học, bạn nói với trẻ là “đã xong” (ra hiệu), rồi bạn kéo trẻ đến gần bạn và nói “Con hôn” và lấy đầu ngón tay bạn chạm vào má bạn. Bạn đưa mặt bạn xuống tới khi má của bạn chạm đến miệng của trẻ. Sau đó bạn khen trẻ ngay và để trẻ đi chơi.

-Bạn làm điều đó mỗi ngày cho đến khi bạn không còn kéo trẻ đến gần bạn (vì trẻ đến với bạn khi bạn nói “Con hôn” và ra dấu hôn)

- Khi thói quen này được thiết lập, bạn chỉ cúi xuống lưng chừng để trẻ cố gắng rướn lên hôn. Sau đó bạn tạo thói quen này cho ba và anh của trẻ bằng cách bảo trẻ “hôn” và ra hiệu.

- Bạn giúp trẻ đáp ứng yêu cầu của họ nếu cần (chú ý cảm ơn, khen trẻ và để trẻ đi chơi).

## 250 - TRÒ CHƠI TƯƠNG TÁC VỚI XE TẢI

*Xã hội hóa, tương tác cá nhân, 1 - 2 tuổi*

VẬN ĐỘNG TỔNG QUÁT, CÁNH TAY, 1 - 2 TUỔI

**Mục đích:** Kích thích tương tác và cải thiện khả năng chơi.

**Mục tiêu:** Đẩy lùi xe tải đến người khác và quay lại.

**Dụng cụ:** Xe tải, bánh kẹo.

**Tiến trình:**

- Bạn ngồi dưới đất với trẻ, cách trẻ 1m và nói “Con nhìn,xe tải!”. Bạn đẩy xe tải chứa bánh kẹo mà trẻ thích về phía trẻ (bạn đảm bảo là trẻ quan sát bạn khi bạn để bánh kẹo phía sau xe tải).

- Sau khi trẻ nhận bánh kẹo, bạn khuyến khích trẻ đẩy xe tải về phía bạn.

- Lúc đầu cần có người thứ hai ngồi cạnh trẻ để giúp trẻ lấy bánh kẹo và đẩy xe tải. Khi trẻ đẩy xe tải, bạn chỉ cho trẻ bánh kẹo khác và lặp lại tiến trình.

- Lặp lại từ “xe tải” mỗi lần để trẻ quen nghe từ đó. Tiếp tục bài tập cho đến khi trẻ hết hứng thú.

## 251 - GIÚP ĐỠ NGƯỜI KHÁC

*Xã hội hóa, tương tác cá nhân, 2 - 3 tuổi*

VẬN ĐỘNG TỔNG QUÁT, THÂN THỂ, 2 - 3 TUỔI

**Mục đích:** Hiểu những gì người khác mong muốn.

**Mục tiêu:** Bỏ tờ giấy trong thùng rác khi ta yêu cầu.

**Dụng cụ:** Khăn giấy, thùng rác.

**Tiến trình:**

- Yêu cầu gia đình giúp bạn làm bài tập này sau mỗi bữa ăn. Khi ăn xong, bạn giúp trẻ gom khăn giấy của trẻ và bỏ vào thùng rác (bạn bảo đảm trẻ đi đến thùng rác không vẩn đê). Bạn ra hiệu cho trẻ vứt khăn giấy của trẻ vào thùng rác rồi trở lại bàn.

- Lặp lại công việc này với khăn của những người khác nhưng mỗi lần một cái.

- Yêu cầu mỗi thành viên trong gia đình đưa khăn của họ khi thấy trẻ và nói: “Con muốn vứt khăn này không?” vừa cười vừa nói “cảm ơn” khi trẻ cầm khăn.

- Bạn khuyến khích các thành viên trong gia đình đánh giá cao những gì trẻ làm cho họ và cũng khuyến khích trẻ nhìn vào người mà trẻ lấy khăn (điều này có thể thực hiện khi trẻ nhìn người đưa khăn). Rồi bạn nói “cảm ơn” và cười hoặc hôn trẻ.

- Khi trẻ có khả năng làm bài tập này tại bàn sau mỗi bữa ăn, bạn khái quát hóa công việc này bằng cách thỉnh thoảng trong ngày bảo trẻ vứt cái gì đó cho bạn (Chú ý, lệnh phải rõ ràng và trẻ biết giỏ rác ở đâu).

## 252 - CHƠI TRỐN TÌM

*Xã hội hóa, tương tác cá nhân, 2 - 3 tuổi*

XÃ HỘI HÓA, ĐỘC LẬP, 2 - 3 TUỔI

VẬN ĐỘNG TỔNG QUÁT, THÂN THỂ, 2 - 3 TUỔI

KỸ NĂNG NHẬN THỨC, NGÔN NGỮ THỤ CẢM, 1 -2 TUỔI

**Mục đích:** Ý thức được trốn, tăng ước muốn tìm thấy và phản ứng qua lại với người khác.

**Mục tiêu:** Tự trốn đối với người khác và sau đó tìm lại người đó khi họ trốn.

**Dụng cụ:** Không có.

**Tiến trình:**

- Bạn bắt đầu bài tập này bằng cách dạy cho trẻ “trốn”.
- Cho ba của trẻ hoặc bạn học ngồi trong phòng. Bạn cầm tay trẻ và nói “Con trốn ba đi”. Bạn dẫn trẻ đến phía sau cửa, sau ghế hoặc dưới bàn. Bạn chỉ dạy trẻ 3 nơi trốn khác nhau.
- Bạn lặp lại từ “trốn” suốt quá trình làm bài tập rồi bảo trẻ trốn vào một trong những nơi trốn.
- Bạn bảo người khác hỏi: “Con ở đâu?” rồi giúp trẻ đứng lên hoặc đưa tay lên để chỉ trẻ ở đâu. Người kia phải chạy về phía trẻ và ôm trẻ.
- Khi trẻ đã học trốn và tự cho người ta biết trẻ khi người ta gọi trẻ, bạn kêu người khác đến phiên họ trốn một trong những nơi trốn. Khi bạn gọi “Ba đâu?”, bạn giúp trẻ tìm người ra từ chỗ trốn và chạy về phía họ để ôm họ.
- Khi trẻ bắt đầu hiểu bài tập, bạn động viên trẻ trốn một mình không trợ giúp.

## 253 - CHƠI BÚP BÊ

*Xã hội hóa, tương tác cá nhân, 2 - 3 tuổi*

BẮT CHUỐC, VẬN ĐỘNG, 1 - 2 TUỔI

**Mục đích:** Cải thiện tương tác xã hội và phát triển khả năng chơi.

**Mục tiêu:** Hoàn thành một thói quen với búp bê qua 3 hoặc 4 giai đoạn.

**Dụng cụ:** Búp bê, bàn chải tóc, găng tay, lược.

**Tiến trình:**

- Cố gắng cho trẻ chăm sóc búp bê như bạn chăm sóc trẻ. Thiết lập cho trẻ những thói quen. Ví dụ, khi bạn chuẩn bị cho trẻ ngủ, bạn cũng bảo trẻ chuẩn bị cho búp bê ngủ. Khi bạn lau mặt cho trẻ, bạn giúp trẻ sử dụng găng tắm để lau mặt búp bê. Rồi bạn chải tóc cho trẻ, bạn đưa cho trẻ cái lược để trẻ cũng chải tóc cho búp bê. Sau cùng bạn có thể bảo trẻ cho búp bê vào giường, trong một cái hộp và đắp búp bê bằng một khăn lau tay như là cái mền trước khi bạn cho trẻ ngủ.

- Bạn gọi sự tưởng tượng của bạn để phát triển những thói quen khác, để giúp trẻ chăm sóc búp bê như bạn chăm sóc trẻ.

- Cố gắng giúp trẻ cảm nhận trách nhiệm chăm sóc búp bê như bạn cảm thấy trách nhiệm về sự chăm sóc của trẻ.

## 254 - CHƠI HÌNH KHỐI BẰNG SỰ HỢP TÁC.

*Xã hội hóa, tương tác cá nhân, 2 - 3 tuổi*

PHỐI HỢP MẮT-BÀN TAY, KIỂM SOÁT, 1 - 2 TUỔI

KỸ NĂNG NHẬN THỨC, SẮP XẾP CÙNG LOẠI, 1 - 2 TUỔI

**Mục đích:** Tăng khả năng tương tác và phát triển khái niệm đợi đến phiên trẻ.

**Mục tiêu:** Xây dựng tháp bằng hình khối xen kẽ với người dạy.

**Dụng cụ:** Hình khối.

**Tiến trình:**

- Bạn ngồi vào bàn hoặc dưới đất cạnh trẻ, đặt 3 hình khối trước trẻ và giữ cho bạn 3 hình. Bạn đặt một hình khối giữa bạn và trẻ vào một vị trí mà cả hai đều có thể lấy dễ dàng.

- Bạn chỉ vào một hình khối của trẻ và nói: “Con đặt một hình khối lên trên” và chỉ vào phía trên mặt khối mà bạn đặt lên bàn. Bạn hướng dẫn bàn tay trẻ để chồng khối thứ hai nếu cần.

- Khi trẻ đã đặt hình khối của trẻ, bạn đặt hình khối khác của bạn lên trên hình khối trẻ vừa chồng và chỉ hình khối khác của trẻ và nói: “Con đặt một hình khối lên trên”.

- Lặp lại tiến trình này cho tới khi tất cả các khối được chồng lên theo đúng thứ tự.

- Nếu trẻ muốn đặt một hình khối lên trong khi đến phiên bạn, bạn giữ bàn tay trẻ lại một giây, bạn đặt hình khối của bạn và tiếp tục trình tự.

- Khi trẻ bắt đầu nắm vững phương pháp, bạn giảm dần lệnh bằng lời và điệu bộ để xem trẻ có biết trước khi nào đến phiên trẻ không.

## 255 - TƯƠNG TÁC VỚI CON RỐI

*Xã hội hóa, tương tác cá nhân, 3 - 4 tuổi*

KỸ NĂNG BẰNG LỜI, ĐỐI THOẠI, 2 - 3 TUỔI (KHÔNG BẮT BUỘC)

**Mục đích:** Cải thiện tương tác xã hội, khả năng tưởng tượng chơi, và không bắt buộc, tài đối thoại.

**Mục tiêu:** Sử dụng con rối cách thích hợp để tương tác cởi mở với con rối của người khác.

**Dụng cụ:** 2 con rối cầm tay.

**Tiến trình:**

- Bạn xỏ bàn tay của bạn vào con rối và sử dụng bàn tay đó để chơi với trẻ. Bạn dùng con rối để cù lét và tạo một cuộc đối thoại đơn giản bằng cách dùng giọng óc cho con rối.

- Động viên trẻ trả lời con rối một cách phù hợp. Cố gắng cho trẻ quan sát con rối thay vì quan sát mặt của bạn.

- Khi trẻ bắt đầu nắm khái niệm trò chơi con rối, bạn đưa cho trẻ chính con rối của trẻ và chỉ cho trẻ cách sử dụng. Cố gắng hướng dẫn trẻ sử dụng con rối của trẻ để tác động qua lại với con rối của bạn.

- Thử cù lét con rối của trẻ bằng con rối của bạn để trẻ phản ứng lại với con rối hơn là với bạn.

- Đầu buổi khám, trong thời gian ngắn, bạn thử kéo dài tương tác khi trẻ cảm thấy thoải mái hơn trong trò chơi con rối.

## 256 - TRÒ CHƠI GIẢ VỜ ĐÀU TIÊN

*Xã hội hóa, tương tác cá nhân, 3 - 4 tuổi*

**BẮT CHƯỚC, VẬN ĐỘNG, 2 - 3 TUỔI**

**Mục đích:** Phát triển khả năng tưởng tượng để chơi.

**Mục tiêu:** Thực hiện một giai đoạn giả vờ đơn giản khoảng 2 phút.

**Dụng cụ:** Không có.

**Tiến trình:**

- Cố gắng cho trẻ bận tâm vào một hoạt động giả vờ ngắn. Lúc đầu những cảnh phải ngắn và đơn giản, có thể không quá một hoặc 2 câu ngắn kèm theo hành động dễ hiểu. Lúc đầu phải làm điều cơ bản giả vờ nhưng cố gắng kéo trẻ quan tâm đến những gì bạn làm. Trẻ cần nhiều trợ giúp để hiểu những gì bạn mong đợi nơi trẻ và bạn cũng phải nhẫn nại. Bạn cho trẻ tham gia vào bài tập bằng mọi cách có thể. Lúc đầu trẻ chỉ có thể bắt chước hành động của bạn mà không hiểu khái niệm trò chơi giả vờ.

- Lặp lại bài tập nhiều lần cho tới khi trẻ bắt đầu tham gia một cách tích cực.

- Những giai đoạn giả vờ cơ bản có thể được hình thành như sau:

a) Giả sử cả hai chúng ta đều là cây. Bạn nói: “Chúng ta làm cây”. Bạn dang tay ra như nhánh cây và bảo trẻ bắt chước. Sau đó bạn nói: “kia là gió” và bạn vừa dùng miệng thổi, vừa vẫy cánh tay như là những nhánh cây lung lay trước gió. Cuối giai đoạn.

b) Giả sử chúng ta đi du ngoạn bằng ô tô. Bạn ngồi trên trường kỷ cạnh trẻ và bạn giả vờ lái ô tô. Bạn nói “Vrum-vrum” và bảo trẻ bắt chước cử chỉ của bạn. Bạn rời trường kỷ và giả bộ đóng cửa. Cuối giai đoạn.

- Chú ý ngôn ngữ phải đơn giản nhưng luôn chỉ cho trẻ một cách rõ ràng có thể được những gì bạn giả vờ.

## 257 - LAU BÀN

*Xã hội hóa, tương tác cá nhân, 3 - 4 tuổi*

**Mục đích:** Dạy cách sắp xếp tổ chức, sự chú ý và sự gắn bó với thói quen hằng ngày.

**Mục tiêu:** Lau bàn sau mỗi buổi dạy.

**Dụng cụ:** Mâm, miếng xốp, khăn giấy.

**Tiến trình:**

- Bạn giữ những dụng cụ của bài tập này luôn luôn ở một vị trí. Trước mỗi buổi tập, bạn kiểm tra tất cả dụng cụ có ở đúng chỗ và sẵn sàng để được sử dụng.

- Sau mỗi buổi tập tại bàn, bạn phải đi tìm mâm với trẻ để bảo trẻ đem tới bàn và đặt trên ghế.

- Lúc đầu bạn có thể giúp trẻ bưng mâm. Nếu trẻ có thể phối hợp bưng mâm có chén nước mà không làm đổ nhiều, bạn đổ một phần nước vào chén.

- Nếu trẻ không khả năng bưng chén nước thì bạn cho trẻ bưng mâm có chén không trong khi đó bạn bưng hũ nước nhỏ để rót đầy chén nước cho trẻ tại bàn.

- Bạn cầm bàn tay trẻ và chỉ cho trẻ cách lau bàn bằng miếng xốp ẩm ướt.
- Bạn đi qua mỗi giai đoạn từ từ để trẻ không cảm thấy lúng túng.
- Cùng cách đó, mỗi lần, bạn dạy trẻ cách lau bàn, đi từ bìa ngoài và tiến về phía trong. Rồi bạn bảo trẻ để miếng xốp trên mâm và lặp lại tiến trình với khăn giấy để lau khô bàn. Sau cùng bảo trẻ mang mâm về chỗ cũ.
- Khi mâm được đặt lại chỗ cũ, buổi học kết thúc và trẻ có thời gian trống để làm những gì trẻ thích.

## 258 - TRÒ CHƠI CHO VÀ NHẬN

*Xã hội hóa, tương tác cá nhân, 3 - 4 tuổi*

KỸ NĂNG BẰNG LỜI, BIỂU CẢM, 2 - 3 TUỔI

**Mục đích:** Tăng sự ý thức và sự thích thú cho và nhận của người khác.

**Mục tiêu:** Cho người một đồ vật, ngược lại nhận một đồ vật và nói “cám ơn”.

**Dụng cụ:** Hộp lớn, đồ chơi nhỏ, bánh kẹo.

**Tiến trình:**

- Đối với bài tập này bạn cần nhờ một người khác, có thể là chị, cha của trẻ hoặc là bạn học.
  - Bạn đặt hộp có chứa dụng cụ dưới đất, ngồi gần hộp với trẻ và chị của trẻ.
  - Bạn nói với chị trẻ lấy một đồ vật trong hộp và đưa đồ vật đó cho bạn. Bạn nói “Cám ơn”.
- Rồi bạn bảo chị lấy một đồ vật khác trong hộp như xe ô tô mà trẻ thích và bảo chị đưa đồ vật đó cho trẻ. Bạn động viên trẻ lấy xe ô tô và nói “cám ơn”.
- Khi trẻ nói “cám ơn” hoặc điều gì gần giống, bạn bảo chị mỉm cười và nói với trẻ “không có chi” và ôm trẻ. Rồi bạn hướng dẫn trẻ lấy một đồ vật trong hộp và đưa đồ vật đó cho chị. Bảo trẻ phản ứng lại một cách phù hợp.
  - Bạn tiếp tục làm bài tập này bằng cách cho và nhận giữa 3 người chơi cho đến khi tất cả các đồ vật được lấy ra khỏi hộp.
  - Khi trò chơi này kết thúc, bạn cho phép trẻ chơi với đồ chơi mà trẻ đã nhận hoặc ăn bánh kẹo.
  - Lúc đầu trẻ cần nhiều sự trợ giúp cho bài tập này và có thể có nhiều khó khăn để nói “cám ơn”.
  - Lúc đầu bạn chấp nhận tất cả các câu trả lời nhưng dần dần bạn yêu cầu dùng từ chính xác hơn.

## 259 - DỌN BÀN: CHÉN, BÁT, MUỖNG, NĨA.

*Xã hội hóa, độc lập, 3 - 4 tuổi*

**Mục đích:** Cải thiện sự hiểu biết những thói quen hằng ngày và phát triển khả năng giúp đỡ gia đình một cách hữu ích.

**Mục tiêu:** Đặt chén, bát, thìa, nĩa trên bàn đúng chỗ.

**Dụng cụ:** Chén, bát, thìa, nĩa, đĩa.

**Tiến trình:**

- Bạn bắt đầu chỉ cho trẻ đặt một loại bộ đồ ăn. Bạn đưa một cái thìa và nói “Con nhìn, thìa” rồi đưa cho trẻ số thìa đúng để đặt lên bàn. Bạn cùng làm một vòng với trẻ đến tất cả vị trí. Bạn chỉ nơi phù hợp với thìa và nói “Con đặt thìa”.

- Nếu trẻ lúng túng bạn giúp trẻ đặt thìa vào vị trí đúng.

- Bạn lặp lại tiến trình này cho đến khi trẻ đặt được thìa ở mỗi vị trí.

- Bạn khen trẻ sau mỗi lần trẻ đặt được thìa.

- Sau khi bạn chỉ vị trí và ra lệnh miệng và trẻ đặt được thìa thường xuyên đúng, bạn dẫn trẻ đến một vị trí và ra lệnh miệng “Con đặt thìa”. Bạn xem trẻ có tìm được đúng vị trí đặt thìa mà không cần sự trợ giúp (bạn đảm bảo là tất cả phần còn lại phải được đặt đúng).

- Khi chỉ với lệnh bằng lời của bạn, trẻ đặt được thìa, bạn lặp lại tiến trình này với dao, nĩa.

- Khi trẻ có thể đặt được một loại bộ đồ ăn và những loại khác đang thực hành, bạn lặp lại tiến trình này bằng cách bảo trẻ đặt hai loại ở mỗi chỗ.

## 260 - CÔNG VIỆC NHÀ

*Xã hội hóa, độc lập, 4 - 5 tuổi*

KỸ NĂNG NHẬN THỨC, KẾT HỢP, 1 - 2 TUỔI

**Mục đích:** Cải thiện khả năng làm việc một cách độc lập

**Mục tiêu:** Hoàn tất công việc nhà hữu ích không trợ giúp hoặc không bị theo dõi.

**Dụng cụ:** Khăn lau tay, chén, bát, thìa, nĩa, mâm đựng chén bát thìa nĩa.

**Tiến trình:**

- Bạn sắp xếp một vài công việc nhà đơn giản cho trẻ làm, để trẻ phát triển khả năng làm việc một cách độc lập và cho trẻ thấy trẻ hữu ích cho gia đình. Nếu cần, bạn tạo ra công việc như giữ khăn, hoặc xáo trộn bộ đồ ăn nhưng bạn làm điều này sao cho trẻ có cảm giác trẻ giúp bạn thực sự. Những công việc có thể là xếp khăn lau tay, phân loại bộ đồ ăn vừa được rửa xong hoặc lau bụi một đồ đạc. (Bạn tưởng tượng ra những công việc nhưng chú ý là những công việc này phải đơn giản và thoải mái).

- Lúc đầu bạn ở cạnh trẻ và luôn có mặt khi trẻ cần giúp đỡ. Bạn xa dần nơi làm việc của trẻ khi trẻ quen làm việc một mình.

- Bạn thiết lập mỗi ngày một bảng để chỉ cho trẻ chính xác những gì trẻ phải làm và phần thưởng nào trẻ sẽ nhận khi trẻ hoàn thành công việc.

- Khi “giai đoạn làm việc” bắt đầu, bạn dẫn trẻ đến trước bảng, chỉ cho trẻ hoạt động trẻ phải làm. Tới một lúc nào đó, bạn thêm một công việc thứ hai lên bảng và xem trẻ có biết qua hoạt động thứ hai sau khi xong công việc đầu.

- Bạn khen trẻ khi trẻ hoàn tất một công việc và cho trẻ phần thưởng ghi trên bảng. (Chú ý tiên liệu những hoạt động trẻ đã làm rồi và những hoạt động trẻ có thể làm không trợ giúp).

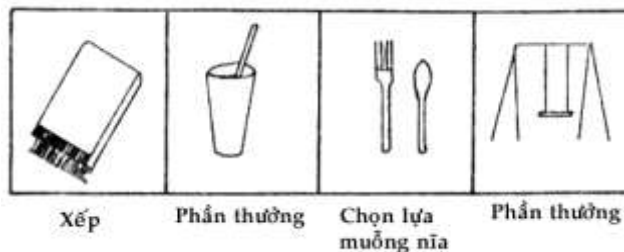

## 261 - TRÒ CHƠI GIẢ VỜ, MỨC ĐỘ TRUNG BÌNH

*Xã hội hóa, tương tác cá nhân, 4 - 5 tuổi*

KỸ NĂNG NHẬN THỨC, NGÔN NGỮ THỤ CẢM, 3 - 4 TUỔI

**Mục đích:** Phát triển khả năng tưởng tượng trò chơi và cải thiện tương tác xã hội.

**Mục tiêu:** Tích cực tham gia giai đoạn giả vờ khoảng 5 phút.

**Dụng cụ:** Thú nhồi bông.

**Tiến trình:**

- Khi trẻ đã bắt đầu tham gia vào những trò chơi giả vờ nhỏ (xem bài tập 256), bạn nhớ lại những gì bạn biết về sự vui thích của trẻ, bạn tưởng tượng ra và soạn thảo những đoạn giả vờ trong 5 phút phức tạp hơn mà bạn sẽ chơi chung. Ví dụ bạn có thể giả vờ đi “săn gấu”. Bạn giấu thú nhồi bông vào một nơi nào trong nhà rồi bạn đi tìm con gấu đó. Bạn đi nhẹ nhàng, nhón gót khắp nhà như thể bạn muốn bất thành linh tóm được con gấu. Bảo trẻ sục sạo những đồ vật xem có con gấu ở đó.

- Khi bạn tìm ra con gấu, bạn chạy trốn như thể là con gấu rượt đuổi bạn. Dựa vào trí tưởng tượng của bạn để bạn soạn thảo những câu chuyện khác để chơi (bạn đảm bảo là trẻ tham gia một cách tích cực).

## 262 - TRÒ CHƠI “TÔI CẦN GÌ ?”

*Xã hội hóa, tương tác cá nhân, 4 - 5 tuổi*

**Mục đích:** Cải thiện mối tương tác và sự hiểu biết chức năng các đồ vật.

**Mục tiêu:** Tự nhận thấy những nhu cầu của người khác và phản ứng bằng đồ vật thích hợp.

**Dụng cụ:** Khăn giấy, áo len dài tay có cổ, lược.

**Tiến trình:**

- Đặt 3 đồ vật trên bàn trước trẻ, bạn làm điệu bộ biểu lộ bạn cần một trong 3 đồ vật đó. Ví dụ bạn làm ra vẻ run cầm cập để biểu lộ bạn lạnh và cần áo len. Bạn nói: “Con nhìn này” bạn làm điệu bộ và nói: “Cô cần gì?”.

- Lặp lại hành động này và chỉ 3 đồ vật. Nếu trẻ không phản ứng, bạn lặp lại hành động, chỉ vào áo len và nói “Con đưa cho cô áo len”.

- Nếu trẻ đưa cho bạn đúng đồ vật, bạn sử dụng đồ vật đó một cách thích hợp và nói “cảm ơn”. Ví dụ bạn run cầm cập, trẻ đưa cho bạn áo len và bạn mặc áo len. Nếu bạn hất xì, trẻ đưa cho bạn khăn giấy và bạn hỷ mũi. Hoặc là bạn làm rối bù tóc, trẻ phải đưa cho bạn cái lược và bạn chải tóc.

- Lặp lại tiến trình này cho tới khi trẻ hiểu điều bạn cần khi bạn làm điệu bộ và trẻ đưa đúng đồ vật.

## 263 - VẼ MỘT CÁCH ĐỘC LẬP

*Xã hội hóa, độc lập, 5 - 6 tuổi*

PHỐI HỢP MẮT-BÀN TAY, HÌNH VẼ, 5 - 6 TUỔI

KỸ NĂNG NHẬN THỨC, NGÔN NGỮ THỤ CẢM, 2 - 3 TUỔI



**Mục đích:** Phát triển khả năng làm việc độc lập và cải thiện năng lực vẽ.

**Mục tiêu:** Sao chép một cách độc lập một hình vẽ đơn giản.

**Dụng cụ:** Giấy, bút chì bột màu.

**Tiến trình:**

- Trước khi bắt đầu buổi dạy, bạn vẽ những hình ảnh đơn giản – mỗi hình trên một tờ giấy – những đồ mà bạn biết là trẻ đã vẽ. Ví dụ bạn có thể cho trẻ vẽ nhà đơn giản, cây hay là bóng của một người.

- Đưa cho trẻ một miếng giấy, một bút chì bột màu và một hình của bạn như hình nhà. Bạn chỉ hình của bạn và nói “nhà” sau đó chỉ cho trẻ tờ giấy của trẻ và nói “Con vẽ nhà”. Bạn nói với trẻ là khi trẻ vẽ xong, trẻ sẽ nhận được một phần thưởng tốt.

- Bảo trẻ bắt đầu vẽ và bạn xa dần trẻ để làm việc khác trong phòng (bạn để mắt theo dõi trẻ để đảm bảo là trẻ chú ý).

- Nếu trẻ bắt đầu vẽ nguyệt xích ngoạc hoặc ngưng vẽ khi bạn đi khỏi, bạn lại hướng trẻ chú ý đến hình và nói: “Con vẽ nhà” và nhắc trẻ phần thưởng. Chỉ cho trẻ phần thưởng khi trẻ thử sao chép hình một cách độc lập. Lúc đầu bạn bằng lòng với tất cả khuynh hướng sao chép hình mẫu, nhưng khi trẻ vẽ khá hơn, bạn hướng sự chú ý của trẻ về những phần hình trẻ vẽ còn thiếu và bảo trẻ bổ sung hình vẽ trước khi nhận phần thưởng.

## 264 - VẼ MỘT CÁCH ĐỘC LẬP SAU NHỮNG LỆNH ĐƯỢC VIẾT

*Xã hội hóa, độc lập, 5 - 6 tuổi*

PHỐI HỢP MẮT-BÀN TAY, HÌNH VẼ, 5 - 6 TUỔI

KỸ NĂNG NHẬN THỨC, ĐỌC, 6 - 7 TUỔI

**Mục đích:** Cải thiện năng lực làm việc một cách độc lập và phát triển khả năng theo dõi lệnh viết đơn giản.

**Mục tiêu:** Đọc những lệnh viết đơn giản và vẽ một cách độc lập những gì lệnh đó yêu cầu.

**Dụng cụ:** Giấy, bút chì bột màu.

**Tiến trình:**

- Viết những lệnh đơn giản trên một hình mà bạn muốn trẻ vẽ (bạn đảm bảo là lệnh đó không vượt quá khả năng đọc hiểu của trẻ. Trẻ phải biết mỗi từ trong lệnh và có khả năng vẽ những gì được yêu cầu)

- Một lệnh tốt có thể là: “Con vẽ ba” hoặc “Con vẽ nhà” (Bạn đừng quên là mỗi từ trong lệnh nếu trẻ không hiểu sẽ làm trẻ nản lòng và làm cho bài tập trở nên vô ích).

- Sau khi viết lệnh, bạn đưa cho trẻ một miếng giấy, một bút chì bột màu và các lệnh. Bạn giúp trẻ đọc lệnh thứ nhất và bảo trẻ bắt đầu vẽ.

- Khi trẻ bắt đầu vẽ và bạn xa dần trẻ (bạn để mắt theo dõi trẻ để đảm bảo là trẻ chú ý).

- Khi bạn thấy trẻ vẽ gần xong, bạn trở lại gần trẻ và khen trẻ đã vẽ và đã làm theo lệnh.

- Khi trẻ quen vẽ theo lệnh, bạn đặt trên bàn, trước mặt trẻ 3 tờ giấy, 3 bút chì bột màu và 3 lệnh trò chơi khác nhau. Bạn nói với trẻ là khi trẻ làm xong 3 lệnh đó, trẻ sẽ nhận một phần thưởng đặc biệt.

- Lặp lại bài tập này cho tới khi trẻ có thể theo lệnh và vẽ một cách độc lập trong vòng 20 đến 30 phút.

## 265 - “TÔI CHƠI VỚI ĐỒ CHƠI CỦA TÔI”

*Xã hội hóa, tương tác cá nhân, 5 - 6 tuổi*

KỸ NĂNG NHẬN THỨC, NGÔN NGỮ THỤ CẢM, 2 - 3 TUỔI

KỸ NĂNG BẰNG LỜI, BIỂU CẢM, 3 - 4 TUỔI

**Mục đích:** Phân biệt đồ dùng cá nhân và đồ dùng người khác.

**Mục tiêu:** Biết cái gì thuộc về mỗi thành viên trong gia đình và cấm sử dụng đồ dùng người khác khi không được phép.

**Dụng cụ:** Đồ dùng của mỗi thành viên trong gia đình để phân biệt và thuộc về người đó, hộp giày, hình của thành viên trong gia đình.

**Tiến trình:**

- Bạn dán hình mỗi thành viên trong gia đình trên nắp hộp giày. Bạn chỉ mỗi hộp giày cho trẻ và nói: “Hộp này là đồ của mẹ... Hộp này là đồ của con.... Hộp này là đồ của anh con”, v.v... Cùng lúc bạn đưa cho trẻ một đồ vật và nói với trẻ đồ vật thuộc về ai. Bạn nói: “Đồ này là của mẹ”. Bạn giúp trẻ để đồ vật vào hộp đúng bằng cách lặp lại tên và chỉ vào hình trên hộp. Không để trẻ chơi đồ đó trừ khi vật đó là của trẻ. Nếu trẻ muốn chơi với đồ của ai khác, bạn ngăn trẻ lại và nói: “Đồ này là của mẹ” và hướng dẫn trẻ để đồ đó vào hộp. Nếu trẻ chơi đồ của trẻ, bạn nói “Đúng rồi, đồ này là của con” và bạn để trẻ chơi với đồ đó trong vài phút.

- Khi trẻ quen với bài tập, bạn bắt đầu dạy trẻ xin phép chơi với đồ vật của người khác. Trong khung của bài tập này, bạn cho trẻ một đồ vật của thành viên khác trong gia đình.

- Bạn cho trẻ một đồ vật của anh trẻ và nói “Cái này là của anh con”. Bạn cầm tay trẻ và hướng dẫn trẻ đến người anh. Bạn giúp trẻ chỉ đồ vật cho anh trẻ và xin phép “Em muốn chơi”. Nếu anh trẻ nói “Được”, trẻ có thể chơi với đồ vật. Nếu anh trẻ nói “Không”, bạn hướng dẫn trẻ mang đồ vật về hộp và bỏ đồ vật vào hộp không chơi với nó.

- Khi trẻ biết chương trình của bài tập, bạn khái quát hóa kỹ năng này vào thời điểm khác.

- Khi trẻ bắt đầu lấy đồ gì không phải của trẻ, bạn ngưng trẻ lại, bảo trẻ mang đồ vật đó tới chủ của nó và xin phép. Bạn thưởng trẻ ngay khi trẻ biết xin phép.

## 266 - TRẢ LỜI ĐIỆN THOẠI

*Xã hội hóa, tương tác cá nhân, 5 - 6 tuổi*

KỸ NĂNG BẰNG LỜI, ĐỐI THOẠI, 5 - 6 TUỔI

**Mục đích:** Cải thiện khả năng tương tác xã hội.

**Mục tiêu:** Trả lời điện thoại một cách độc lập và phù hợp.

**Dụng cụ:** Điện thoại đồ chơi, nếu có thể được.

**Tiến trình:**

- Bạn làm bài tập này với trẻ trước khi cho phép trẻ nói chuyện điện thoại thật. Điện thoại đồ chơi thích hợp nhất, nếu có.

- Trước tiên bạn dạy trẻ cách nhắc điện thoại và nói “alô”. Có thể bạn dán hình một cái miệng và một lỗ tai ở hai đầu thích hợp của điện thoại để cho trẻ dễ dàng sử dụng điện thoại.

- Khi trẻ có khả năng nhắc điện thoại và nói “alô”, bạn dạy trẻ nói “Vui lòng chờ một chút” và gọi thành viên trong gia đình có điện thoại.

- Bạn làm bài tập bằng cách giả vờ gọi điện thoại cho mỗi thành viên trong gia đình.

- Khi trẻ đã quen cách này, bạn bắt đầu làm việc trên điện thoại thật. Bạn sắp xếp với người họ hàng hoặc với người bạn để người đó gọi vào giờ thích hợp sao cho trẻ có thể trả lời.

- Bạn sắp xếp trước với người đó những gì người đó phải nói để trẻ không cảm thấy quá lúng túng.

- Lặp lại bài tập này nhiều lần và khi trẻ đạt được nhiều sự an toàn, bạn làm đa dạng những yêu cầu của người gọi sao cho trẻ biết phản ứng vào một số tình huống khác nhau.

- Khi trẻ cảm thấy thoải mái trả lời điện thoại, bạn để trẻ trả lời điện thoại mỗi lần trẻ muốn, nhưng bạn đứng cạnh trẻ trong trường hợp trẻ cảm thấy lúng túng.

## 267 - THỰC HIỆN MỘT CÁCH ĐỘC LẬP NHỮNG LỆNH VIẾT

*Xã hội hóa, độc lập, 5 - 6 tuổi*

KỸ NĂNG NHẬN THỨC, ĐỌC, 6 - 7 TUỔI

**Mục đích:** Cải thiện khả năng đọc và làm việc một cách độc lập.

**Mục tiêu:** Đọc và thực hiện lệnh viết đơn giản cho công việc và làm công việc đó một cách bình tĩnh và độc lập.

**Dụng cụ:** Hộp giày, giấy, bút chì.

**Tiến trình:**

- Bạn chuẩn bị cho trẻ một loạt chương trình bài tập bằng cách tập hợp những công cụ mà trẻ làm và để chúng vào hộp giày, mỗi hộp một bài tập. Mỗi bài tập, bạn viết những lệnh ngắn và rất đơn giản và để chúng vào trong những hộp, phía trên công cụ.

- Bạn để tất cả những hộp giày vào một nơi quen thuộc, như trên một kệ mà trẻ có thể tự lấy dễ dàng.

- Bạn chỉ cho trẻ nơi để các hộp và nói với trẻ “lấy một hộp làm việc”. Những lần đầu bạn giúp trẻ trong các bài tập bằng cách chọn một hộp, mang nó đến bàn làm việc, đọc những lệnh và thi hành lệnh. Sau đó bạn bỏ công cụ vào hộp và đem hộp để trên kệ. Bạn thưởng trẻ khi trẻ làm xong.

- Bạn bảo đảm rằng những bài tập này là những bài trẻ có khả năng làm không trợ giúp.

Điều quan trọng là những lệnh phải rõ và trẻ hiểu từng chữ. Ví dụ:

- 1) Không nói.
- 2) Chồng 4 khối.
- 3) Để lại những khối trong hộp.
- 4) Mang hộp.
- 5) Đến với mẹ để được bánh bít-quy.

## X - HÀNH VI

Năm loại tổng quát về vấn đề hành vi mà chúng ta thường gặp nơi trẻ tự kỷ hay nơi trẻ bị tác động bởi một rối loạn về sự phát triển tương tự là:

1/ tự hủy hoại, như tự cắn bàn tay hoặc tự đập đầu:

2/ hung bạo, như đánh hoặc khạc nhổ;

3/ hành vi phá hủy, như ném đồ vật, la hét hoặc rời khỏi bàn;

4/ sự lặp lại, bao gồm nhai hoài đồ vật hoặc lặp lại câu hỏi không ngừng;

5/ hành vi thiếu năng như xung năng, việc tránh mọi tiếp xúc cơ thể, ít chú ý và không chấp nhận thay đổi thói quen. Lĩnh vực này cho những ví dụ về phương pháp hành vi có ích trong những trường hợp được xác định về vấn đề hành vi.

Hai loại phương pháp xử lý hành vi được giới thiệu trong khuôn khổ dạy học là:

1/ phương pháp bao gồm vấn đề hành vi nổi cộm trong khung chương trình giảng dạy;

2/ các trường hợp “bê gãy” tất cả các hoạt động giảng dạy và xung khắc với sự đạt được hành vi mới.

Trong trường hợp thứ nhất, phương pháp tối ưu để xử lý là phương pháp hội nhập trong cơ cấu giảng dạy. Những mục tiêu chính yếu của chương trình giáo dục có thể được duy trì, xử lý hành vi trở thành yếu tố thứ yếu của chương trình. Đối với những loại phá hủy nhất của vấn đề hành vi làm ngăn trở sự theo dõi việc giảng dạy, ta phải làm chủ hành vi này trước khi trẻ có thể tiếp tục góp phần vào các hoạt động giảng dạy. Trong những trường hợp như thế, việc giảng dạy phải phụ thuộc việc xử lý hành vi được xác định. Chỉ khi việc giảng dạy không thể được thực hiện thì sự thay đổi hành vi trở thành mục tiêu chính yếu của tất cả chương trình giáo dục.

Nhiều ví dụ sau đây đã được soạn thảo trong khung của chương trình giảng dạy cho trẻ được xác định, các ví dụ đó bao gồm những dữ kiện của khung tổng quát và phân tích. Những dữ kiện tiểu sử thích đáng được tóm tắt trong “khung tổng quát” nhưng điều đó không có nghĩa là phương pháp được xác định này có thể được áp dụng cho trẻ có những đặc điểm đó. Thông tin này chỉ có mục đích nêu ra cách chúng ta xử lý vấn đề hành vi trong khung giảng dạy. Những yếu tố cơ bản khác của chương trình hành vi là:

1/ ưu tiên mà phụ huynh và người dạy của trẻ gán cho vấn đề hành vi;

2/ bản chất của khung giáo dục nổi cộm lên trong đó;

3/ phương pháp được sử dụng không kết quả để tác động lên hành vi. Những điều cơ bản về sự chọn lựa những mục tiêu và chiến lược can thiệp này được giải thích dưới tựa đề “phân tích”.

Những điều giải thích này được kèm theo một loạt ví dụ can thiệp ngăn trong hành vi với mục đích cung cấp cho độc giả một mẫu phương pháp rộng lớn hơn về hành vi. Những giải thích và ví dụ này rất hiệu nghiệm nếu chúng được cá nhân hóa một cách tỉ mỉ cho một trẻ được xác định.

## **B-1 - TỰ HỦY HOẠI**

**Vấn đề:** Cấn mu bàn tay của chính mình.

**Bối cảnh tổng quát:** Bé trai 8 tuổi, hành động tổng quát ở mức độ 4-5 tuổi, giao tiếp biểu cảm không vượt qua mức 2 tuổi, bàn tay trẻ phô bày những vết sẹo do thói quen cắn từ lâu mỗi khi người ta yêu cầu trẻ làm bài tập hoặc làm thêm một bài tập tiếp theo. Biện pháp phạt, la, rầy và đánh đòn không có tác dụng.

**Phân tích:** Hành vi cấn là cách trẻ bộc lộ rối loạn của trẻ. Điều đó thường cho phép trẻ đạt được những gì trẻ muốn hoặc chấm dứt yêu cầu công việc. Phản ứng về sự đau đớn của trẻ không đủ mạnh để báo trước sự tổn thương thể xác ở bàn tay trẻ. Trẻ cần một cách khác để bộc lộ rối loạn của trẻ, và bạn phải chấp nhận sự giao tiếp của trẻ và thương lượng (ví dụ trợ giúp nhiều hơn, rút ngắn bài tập, cho một sản phẩm thay thế những gì trẻ muốn mà không thể có).

**Mục tiêu:** Dạy trẻ hành vi xen kẽ để biểu lộ sự không hài lòng của trẻ nhưng ngăn cản trẻ cắn bàn tay trẻ.

**Can thiệp:**

- Trong khi dạy những bài tập, bạn quan sát trẻ kỹ để có thể can thiệp đúng vào trước hoặc đang lúc trẻ bắt đầu tự cắn.

- Bạn đưa tay nhanh, cản miệng trẻ và hướng đôi bàn tay trẻ về phía dưới bàn và nói “hai bàn tay ở dưới”. Bây giờ bảo trẻ bắt chước bạn: bạn lắc đầu và nói “không làm việc” hoặc “không muốn kẹo”, tùy nguyên nhân rối loạn của trẻ.
- Khi trẻ sao chép giao tiếp này bạn thỏa thuận và nói “Được rồi, cô sẽ giúp con làm xong” hoặc “Được rồi, còn một bài tập nữa, sau đó là kẹo”.

## B-2 -TỰ HỦY HOẠI

**Vấn đề:** Tự đập đầu.

**Bối cảnh tổng quát:** Bé gái 4 tuổi tích cực và phối hợp tốt. Trẻ hoạt động tổng quát ở mức độ 2 tuổi rưỡi nhưng từ vựng biểu cảm dưới 5 từ. Trẻ có ý thức về người khác và có khả năng nói trước phản ứng của người khác về hành vi của trẻ.

Tính khí của trẻ thay đổi thất thường. Từ một năm nay, trẻ thường đập đầu mỗi khi trẻ bị trái ý trẻ do tính khí hoặc khi cắt đứt một trò chơi mà trẻ đã chọn. Hành vi này gây đau khổ cho cha mẹ trẻ nhưng không gây tổn thương thể chất bề ngoài cho trẻ. Hình phạt cũng như tình cảm không giúp trẻ giảm bớt hành vi này.

**Phân tích:** Đối với trẻ việc đập đầu có nghĩa là gây sự chú ý tức thời của người khác. Trẻ không bận tâm để biết sự chú ý này gây phẫn nộ và để trừng phạt hoặc tạo lo âu và tình cảm. Trẻ hầu như chỉ biết là khi trẻ tự đập đầu, bạn thay đổi đòi hỏi của bạn và cho phép trẻ làm những gì trẻ muốn.

**Mục tiêu:** Giảm sự đập đầu bằng cách thay đổi phản ứng của bạn trước hành vi này, nghĩa là bạn không chú ý hoặc không thay đổi đòi hỏi của bạn.

**Can thiệp:**

- Trong khi làm bài tập ở bàn (ghép hình, que, bút chì bột màu) bạn đặt bàn và ghế sao cho trẻ không thể đập đầu vào tường phía sau trẻ.
- Khi trẻ bắt đầu đập đầu vào bàn, bạn kéo vật dụng về phía bạn và quay lưng lại cho trẻ. Bạn đếm khoảng đến 10 (khoảng 10 giây) và rồi bạn quay lại và trả cho trẻ vật dụng. Bạn giúp trẻ một chút lúc đầu, khen trẻ khi trẻ bắt đầu làm việc.
- Bạn lặp lại phản ứng này mỗi khi trẻ đập đầu và không ngừng bài tập cho đến khi bài tập được làm xong (bạn có thể thu ngắn bài tập... Nếu ngày đó trẻ không khỏe nhưng bạn để ý những gì trẻ làm ở phần cuối để trẻ hiểu là trẻ không bỏ bài tập được).
- Bạn tiếp tục làm điều đó trong 2 tuần, ghi trên bảng mỗi lần trẻ đập đầu (xem hình 10.1). Điều quan trọng là cho trẻ thấy bạn chú ý nhiều hơn và khen trẻ khi trẻ không đập đầu.

Ngày	Bài tập	Đập đầu (một dấu cho mỗi lần bạn quay lưng)

Hình 10.1 - Bảng đập đầu.

## B - 3 – HUNG BẠO

**Vấn đề:** Khắc nhỏ về phía người khác.

**Bối cảnh tổng quát:** Bé trai 13 tuổi, tuổi trí tuệ khoảng 3 tuổi. Ít lâu nay trẻ khắc nhỏ vào mặt em trai của trẻ, thỉnh thoảng vào các trẻ khác, đôi khi vào người lớn mà trẻ không biết nhưng không khắc nhỏ vào cha mẹ trẻ. Những việc đã làm để chấm dứt hành vi này (nói “không”, đét đít trẻ, đuổi trẻ vào phòng hoặc cho phép anh trẻ đánh lại) không có kết quả. Trẻ không khả năng hiểu những lời giải thích miệng về giới hạn hoặc hậu quả. Việc khắc nhỏ thường không được làm sau khi khiêu khích.

**Phân tích:** Chúng tôi không biết tại sao trẻ khắc nhỏ trên em của trẻ hoặc trên người khác, nhưng việc trẻ không làm trên người lớn mà trẻ biết chứng tỏ trẻ có khả năng tự chủ hành vi này khi trẻ thấy cần thiết. Những hình phạt mà bạn đưa ra cho trẻ không quá nặng nề và không liên kết ngay với hành động khắc nhỏ. Như vậy trẻ không thể thiết lập mối liên kết giữa việc khắc nhỏ và phản ứng của bạn.

**Mục tiêu:** Chấm dứt việc khắc nhỏ.

**Can thiệp:**

- Yêu cầu em trẻ gặp trẻ với bạn để làm một bài tập mà trẻ thấy dễ: tô màu bên trong hình tròn hoặc vẽ hình trên thẻ lô tô.
  - Bạn tổ chức bài tập này sao cho mỗi người lần lượt chơi.
  - Bạn đặt em trẻ ngồi gần trẻ để trẻ có dịp khắc nhỏ.
  - Mỗi lần trẻ khắc nhỏ, bạn để vào miệng trẻ một lúc đầu găng tẩm được nhúng giấm, rồi trở lại trò chơi.
  - Bạn ghi trên bảng (xem hình 10.2) mỗi lần điều đó xảy ra và tiếp tục ghi ít nhất một tuần.
  - Khi hành vi này được tự chủ trong trò chơi của bạn, bạn làm theo tiến trình này vào những lúc khác trong ngày, mỗi khi trẻ khắc nhỏ trên một người nào đó. (Chú ý đừng để giấm chạm vào những phần khác ngoài miệng)
- K = khắc; Gi = giấm

Thứ 2	Thứ 3	Thứ 4	Thứ 5	Thứ 6	Thứ 7	Chủ nhật
K-Gi						

Hình 10.2 - Bảng khắc nhỏ

## B - 4 – HUNG BẠO

**Vấn đề:** Tát người lớn

**Bối cảnh tổng quát:** Bé trai 4 tuổi, tuổi chức năng khoảng 18 tháng, không có hệ thống giao tiếp bằng lời cũng như bằng cử chỉ. Trẻ bắt đầu tát người ta, hành vi này xảy ra khi ta bắt trẻ chú ý hoặc làm việc trong chăm sóc trẻ thông thường và trong những buổi dạy.

**Phân tích:** Hành vi tát của trẻ là phương tiện giao tiếp ác cảm của trẻ trước một tình huống, phản ứng của trẻ về sự không thành công hoặc sự xáo trộn. Giao tiếp là mục đích chính của chúng tôi đối với trẻ, không phải là loại bỏ biểu lộ tình cảm của trẻ mà là dạy trẻ cách chuyển tải thông tin một cách phù hợp. Nếu trẻ đạt được việc biểu lộ ước muốn của trẻ thì nhu cầu tát sẽ biến mất.

**Mục tiêu:** Dạy trẻ dùng cử chỉ hoặc dấu hiệu để chỉ trẻ mệt vì làm việc hoặc lúng túng hoặc không muốn quấy rầy.

**Can thiệp:**

- Mỗi lần trẻ muốn tắt bạn trong buổi làm việc, bạn giữ bàn tay trẻ lại, nói một cách bình tĩnh và cứng rắn “không đánh” và dạy trẻ một dấu hiệu xen kẽ để “chấm dứt” (bảo trẻ vuốt đầu ngón tay của hai bàn tay dưới ngực trẻ)
- Củng cố dấu hiệu này bằng cách khen trẻ, sau đó để trẻ chơi một lúc trên bàn với bất cứ đồ vật nào.
- Rồi bạn trở lại buổi làm việc nhưng chọn một bài tập mà bạn biết là trẻ có khả năng.
- Thường xuyên giúp trẻ và khen trẻ trong lúc làm việc.
- Dạy trẻ làm dấu hiệu “chấm dứt” ngay lúc bạn thấy trẻ chuẩn bị tắt.
- Bạn luôn đồng ý để trẻ ngưng làm việc một lúc trong thời gian trẻ làm dấu hiệu đó để trẻ biết là bạn hiểu trẻ.
- Khi điều đó đã đạt được trong những buổi làm việc, bạn có thể dùng phương pháp đó trong ngày khi chăm sóc trẻ thông thường.

## B - 5 – HÀNH VI PHÁ HỦY

**Vấn đề:** Ném đồ chơi.

**Bối cảnh tổng quát:** Bé trai 4 tuổi không nói và ở mức độ chậm vừa phải. Những buổi làm việc ở nhà và trong chương trình tiền học đường đã trở thành càng lúc càng khó vì trẻ ném tất cả đồ dùng trên bàn. Hành vi này cũng phá hủy môi trường gia đình vì trẻ ném những vật dụng khác trong nhà. Hành vi này xảy ra nhất là khi ta yêu cầu trẻ làm một việc mà trẻ không thích hoặc khi trẻ không nhận được đồ mà trẻ thích. Trong quá khứ nhiều sự can thiệp đã được thử nghiệm nhưng không thành công: la rầy bằng lời, không biết đến hành vi, bắt trẻ lượm hết đồ, thay đổi cơ cấu buổi làm việc. Trong khi làm bài tập vận động tổng quát ở trường, người dạy đã để ý thấy trẻ ghét sự bắt buộc thể chất.

**Phân tích:** Khi ném đồ vật, trẻ cảm thấy trẻ là chủ môi trường xung quanh của trẻ. Bạn không thể dạy trẻ kỹ năng mới và trẻ có khả năng làm gãy bài tập của bạn nếu điều đó làm cho trẻ thích. Hành vi này chứa đựng nguy hiểm cho trẻ và cho người khác vì trẻ không thể nhận biết những gì là mỏng manh, quý hóa hoặc nguy hiểm. Trẻ chỉ có thể học kiểm soát hành vi này khi trẻ biết được hậu quả không tốt. Đối với trẻ có thể là sự bắt buộc thể chất.

**Mục tiêu:** Bỏ việc ném đồ vật trong những buổi làm việc.

**Can thiệp:** Trong 2 tuần kế tiếp, bạn cố gắng giảm hành vi ném của trẻ trong những buổi dạy. Phần còn lại trong ngày, bạn dùng những phương pháp sau đây:

- 1) bạn để những đồ vật có giá trị ngoài tầm tay của trẻ.
  - 2) bạn giám sát trẻ và bạn tâm về trẻ trước khi trẻ tìm vật gì để ném và
  - 3) khi trẻ ném vật gì, bạn dừng quan tâm...
- Trong những buổi làm việc bạn chọn những bài tập dễ. Khi trẻ ném một vật (khối, cọc, vòng, v.v...), bạn phản ứng liền bằng cách nói cứng rắn “không ném”.
  - Bạn cầm bàn tay trẻ và giữ chúng buông lỏng theo chiều dài của thân.
  - Bạn quay đầu và đếm âm thầm tới 30, sau đó thả bàn tay trẻ ra, đến với trẻ và cho trẻ đồ vật kế tiếp để đặt.
  - Bạn ghi sự cố này trên bảng của bạn (hình 10.3). Bạn đừng đứng lên lượm đồ vật bị ném.
  - Bạn hãy dự trữ khối, cọc, v.v... để làm xong bài tập mà không cần phải đứng lên
  - Lặp lại tiến trình này mỗi lần trẻ ném đồ vật.
  - Nếu trẻ không ném đồ vật, khen và thưởng trẻ nho khô, bằng cách nói “học giỏi”, bạn cười và vỗ tay khen trẻ.

Ngày	Bài tập	Số lần ném	Phản thưởng
	Que		Nho khô

Hình 10.3 - Bảng ném đồ vật

## B - 6 – HÀNH VI PHÁ HỦY

**Vấn đề:** La, khóc, hét từ chối để đáp ứng nhu cầu đơn giản.

**Bối cảnh tổng quát:** Một bé gái nhỏ 6 tuổi, hành động trong trạng thái tốt trung bình. Trẻ phản ứng hầu hết các tương tác bằng sự đáp ứng một cách mãnh liệt tiêu cực, trẻ la “Không... dừng lại... con không muốn” hoặc khóc. Hành vi này tiếp tục cho tới khi bố mẹ chiều trẻ. Trẻ từ chối rời nhà để đi mua sắm với mẹ, sau đó khóc để được dẫn đi, rồi từ chối lên xe hơi. Những yêu cầu đơn giản nhất về tự lập gợi ra cùng phản ứng đó. Cha mẹ trẻ đã thử sử dụng những khen thưởng khác nhau cho mỗi hành vi hợp tác: khen, bánh kẹo, hoạt động được yêu thích hoặc thời gian trống. Không gì giúp trẻ được cả. Cha mẹ buồn và nản lòng bởi phản ứng tiêu cực của trẻ trước sự cố gắng của họ để giúp trẻ và họ muốn đạt được một sự hợp tác không cần phạt.

**Phân tích:** Sự từ chối của trẻ dường như do sự khó khăn của một hoạt động được xác định chứ không do yêu cầu của sự thay đổi. Trẻ không có ý rõ ràng về những gì trẻ muốn ngoại trừ muốn giữ tự chủ trong tình huống. Sự hứa hẹn những niềm vui không đủ mạnh để thắng ác cảm lớn về sự thay đổi. Cha mẹ trẻ không muốn đón nhận một thái độ trừng phạt.

**Mục tiêu:** Giảm phản ứng la khóc.

Ngày	Bài tập	Số lần kích thích	Cường độ tiếng la (không, ít, vừa, nhiều)
	Lựa		Vừa

10.4 - Bảng ghi những lần la

### Can thiệp:

- Trong 2 tuần tới, bạn thiết lập bảng (hình 10.4) những cảnh la hét của trẻ để xem phương pháp sau đây có cần không:

1. Không biết đến tiếng la và tiếng khóc
2. Thường xuyên giúp đỡ qua việc kích thích con người hoặc việc thao tác nhẹ nhàng
3. Làm rõ bánh kẹo là phần thưởng đạt được ngay khi làm xong bài tập.

- Bạn ngồi với trẻ hai lần trong ngày và cho trẻ một công việc đơn giản và không lời (lựa, kết hợp, tô màu ...)

- Bạn đặt bánh kẹo gần và giải thích trẻ sẽ nhận được bánh kẹo khi làm xong.

- Đừng để ý đến sự phản kháng của trẻ nhưng bạn bắt đầu ngay bài tập bằng cách chính bạn để miếng thứ nhất, rồi bạn giúp trẻ đặt miếng kế tiếp.



- Dùng dùng lời kích thích trẻ nhưng bạn mỉm cười với trẻ khi trẻ làm việc.
- Dùng để ý đến âm hoặc từ của trẻ, nhưng bạn giúp trẻ thường xuyên bằng cách hướng dẫn nhẹ nhàng bàn tay trẻ khi trẻ ngưng làm việc.
- Khi công việc được kết thúc, bạn vuốt ve, cười với trẻ rồi cho trẻ bánh kẹo.
- Bạn ghi phản ứng của trẻ vào bảng.

## B - 7 – HÀNH VI PHÁ HỦY

**Vấn đề:** Bất thành linh ra khỏi bàn trong giờ ăn.

**Bối cảnh tổng quát:** Bé trai 4 tuổi rưỡi, phối hợp tốt và rất tích cực. Trẻ hiểu những câu ngắn nhưng rất lo ra và tích cực nghe những lời giải thích. Những bữa ăn gia đình thường xuyên bị quấy rầy bởi hành vi của trẻ. Trẻ lấy thức ăn trong các đĩa khác, thường xuyên đứng dậy và chạy đi rồi trở lại để lấy thức ăn. Cha mẹ trẻ đã hết sức, rầy la trẻ, đã thảo luận và thử cột trẻ vào ghế. Phương pháp sau cùng này đã gây cho trẻ sự tức giận.

**Phân tích:** Trẻ chịu trách nhiệm về sự căng thẳng thường xuyên trong bữa ăn hoặc bởi sự thấy trước hành vi xấu hoặc bởi sự cắt đứt do trẻ gây ra. Trẻ là trung tâm cảnh cũng rất vui vì lợi ích tiêu cực cũng như lợi ích tích cực. Để bé gãy vòng này bạn chỉ phải chú ý đến trẻ khi trẻ hành động tốt và giữ thức ăn lại khi trẻ không muốn ngồi vào bàn và ăn trong đĩa của trẻ.

**Mục tiêu:** Dạy trẻ ngồi ở bàn trong giờ ăn.

### Can thiệp:

- Điều quan trọng nên nhớ là bạn phải thưởng hành vi tốt bằng cách bạn thích thú với hành vi đó và khen trẻ, trong khi đó bạn đừng để ý gì đến hành vi xấu.
- Cho trẻ ngồi vào vị trí mà trẻ không thể với tới đĩa khác ngoài đĩa của trẻ. Khi trẻ đứng lên, bạn hoàn toàn đừng để ý, đừng nhắc nhở trẻ và cũng đừng nhìn trẻ. Khi trẻ trở lại và ngồi xuống, bạn nhìn trẻ, mỉm cười và nói “Giỏi, chúng ta cùng ngồi ăn”.
- Nếu trẻ thử lấy thức ăn, không ngồi xuống, bạn không bàn luận. Bạn để đĩa trẻ xa ra, vào chính giữa bàn và chỉ trả đĩa cho trẻ khi trẻ ngồi xuống.
- Khi gia đình ăn xong (khoảng sau 20 phút), bạn thu dọn thức ăn. Bạn không cho trẻ phần ăn nhanh sau bữa ăn ngoài trừ sữa hoặc nước trái cây. Trẻ phải chờ bữa ăn kế tiếp để ăn vì thế phương pháp này sẽ hiệu nghiệm.
- Bạn ghi nhận số lần trẻ rời khỏi bàn. (hình 10.5)

Ngày	Bữa ăn	Số lần rời khỏi bàn	Bữa ăn qua loa được cho sau
	Bữa ăn sáng		Táo

10.5 - Bảng liên quan đến việc trẻ ra khỏi bàn trong bữa ăn.

## B - 8 – LẬP LẠI

**Vấn đề:** Gặm cắn những đồ vật không ăn được.

**Bối cảnh tổng quát:** Bé gái đờ đẫn 8 tuổi, hành động khờ khạo nhẹ nhưng có trí nhớ tốt về thói quen và có khả năng tự đọc cao hơn tuổi của trẻ. Dù việc đọc của trẻ như thế nhưng sự hiểu về ngôn ngữ rất chậm. Trong khi xem truyền hình, hoạt động yêu thích của trẻ là xé và nhai những mảnh giấy, nhựa, chỉ của trường kỳ, v.v... Ở ngoài vườn, trẻ cho vào miệng cọng cây, hoa hoặc lá. Những bữa ăn gia đình bị quấy rầy bởi thói quen của trẻ lấy đá trong ly để nhai. Trẻ hoàn toàn bị xáo trộn khi những thói quen của trẻ bị cắt đứt. Những thói quen kiên trì của trẻ rất khó để thay đổi. Ta thử rầy trẻ, đánh trẻ, nhốt trẻ trong phòng, khen trẻ khi trẻ không nhai mà không thành công. Trẻ hiểu luật và ngưng khi ta nói với trẻ, nhưng trẻ chóng quên khi trẻ ở trước truyền hình hoặc chơi bên ngoài.

**Phân tích:** Trẻ có thể dừng nhai đồ vật khi ta gợi ý với trẻ, nhưng không có sự kích động của mẹ, trẻ trở nên vô thức về những gì trẻ làm. Hành vi này chứa đựng nguy hiểm với lý do những quả mọng có chất độc và những chất phun hóa học trong vườn. Trẻ cần sự nhắc lại luật “không ở miệng” khi mẹ trẻ vắng. Khả năng đọc của trẻ có thể dùng cho sự nhắc lại bằng mắt.

**Mục tiêu:** Dạy trẻ dừng nhai đồ vật không có sự kích động của mẹ.

**Can thiệp:** Chúng ta bắt đầu dạy trẻ đọc tờ bìa cứng có nội qui cho phép trẻ kiểm soát xung năng của trẻ. Khi trẻ hiểu bạn muốn trẻ đọc nội qui, hơn là nghe bạn đọc, bạn có thể dùng phương pháp này trong một loạt trường hợp khác nhau.

**Giai đoạn 1:** Trong những buổi làm việc, bạn bày trước mặt trẻ một ly nước đá và một cái thìa. Bạn để trước ly bìa cứng có ghi “Dùng thìa để gắp đá”. Khi trẻ quên và dùng bàn tay lấy đá, bạn không nói gì hết nhưng lấy ly ra nhanh chóng và ném hết đá. Bạn chỉ bìa cứng và bảo trẻ đọc trên bìa cứng. Bạn giải thích “Con đã quên nội qui; chúng ta sẽ làm lại sau”. Bạn cho trẻ cơ hội khác sau 5 đến 10 phút.

**Giai đoạn 2:** Trong những buổi làm việc, bạn để gần trẻ dụng cụ trẻ thích nhai. Bạn đặt bên cạnh bìa cứng có ghi “Không bỏ vào miệng con”. Bạn giải thích nếu trẻ nhớ lại nội qui trong 10 phút trẻ sẽ được kẹo cao su. Dùng nhắc lại bằng lời, nhưng hãy sẵn sàng lấy lại phần thưởng kẹo cao su nếu trẻ quên.

**Giai đoạn 3:** Ở dưới màn hình của máy truyền hình, bạn dán bìa cứng có ghi “Không bỏ vào miệng con”. Dùng kích động bằng lời. Bạn quan sát trẻ và mỗi lần trẻ quên và bỏ cái gì trong miệng, bạn đi nhẹ về máy truyền hình và tắt máy trong vài phút. Bạn chỉ bìa cứng và lắc đầu. Bạn đừng rầy la, và đừng nói gì hết để đỡ dành trẻ khi trẻ bị xáo trộn và nổi cáu.

## B - 9 – LẶP LẠI

**Vấn đề:** Câu hỏi kiên trì theo loại “mấy giờ rồi?”, không để ý đến câu đáp hoặc tình huống.

**Bối cảnh tổng quát:** Một bé trai 10 tuổi béo phì và đờ đẫn thường có những hoạt động khờ khạo nhẹ. Trẻ quan tâm nhiều đến những ngày sinh nhật, số điện thoại, bảng số xe và giờ với trí nhớ tuyệt vời. Những câu hỏi về giờ của trẻ là những câu hỏi thường xuyên nhất và quấy rầy nhiều nhất trong số những câu hỏi kiên trì của trẻ. Trẻ sẽ hỏi giờ ngay cả khi trẻ ngồi trước đồng hồ và có thể đọc được giờ thoải mái. Những cố gắng đã qua để giảm bớt hành vi này bao gồm: trả lời câu hỏi, không để ý đến câu hỏi, quay lưng đi, cho ra khỏi phòng, bảo trẻ im.

**Phân tích:** Những phương pháp trước không hiệu quả, có thể do trẻ không đặt một câu hỏi thật sự. Trẻ đã biết câu trả lời. Trẻ nói ra bằng lời một suy nghĩ kiên trì và trả lời hoặc việc thiếu câu trả lời của người lớn cũng không quan trọng. Bảo trẻ im càng tăng thêm sự tự chủ của trẻ đã được phát triển. Sự tự chủ có thể được dạy cho trẻ bằng cách sử dụng nội qui cụ thể “con ngậm miệng lại”, bằng một sự nhắc nhở thị giác và bằng những phần thưởng cụ thể khi trẻ làm đúng nội qui.

**Mục tiêu:** Giảm câu hỏi kiên trì trong những buổi làm việc.

**Can thiệp:**

- Bạn bắt đầu bằng cách dạy trẻ “giữ miệng ngậm lại” trong một số thời gian làm việc. Cho trẻ một công việc không lời không khó, như kết hợp hình khối với một con số.
- Bạn đặt 6 thẻ trên bàn gần cái tách. Mỗi lần trẻ kết hợp một hình khối với một con số, bạn khen trẻ và để một thẻ vào tách.
- Khi trẻ đặt câu hỏi cũ của trẻ “mấy giờ rồi?”, bạn nói “con ngậm miệng lại”, lắc đầu và mím môi lại. Bạn lấy thẻ từ tách ra và tỏ vẻ không hài lòng.
- Bạn ra hiệu cho trẻ tiếp tục làm việc và lại bỏ thẻ vào tách mỗi khi trẻ kết hợp một hình khối với một con số, bạn khen trẻ.
- Mỗi khi trẻ đặt câu hỏi, bạn lấy thẻ ra. Nếu bạn nhìn đồng hồ và sẵn sàng đặt câu hỏi, bạn ra hiệu báo, chỉ vào thẻ và mím môi lại.
- Bạn đừng rút thẻ lại khi trẻ kiểm soát được ý muốn đặt câu hỏi của trẻ.
- Khi bài tập được chấm dứt và tất cả thẻ ở trong tách, bạn hỏi trẻ “Mấy giờ rồi?” và để trẻ trả lời. Mục đích của bạn là dạy trẻ có một thời gian mà trẻ có thể đặt câu hỏi và một thời gian mà trẻ không thể đặt câu hỏi.

## B - 10 – THIẾU NĂNG

**Vấn đề:** Thời gian chú ý ngắn, tự chủ xung năng kém.

**Bối cảnh tổng quát:** Một bé trai 4 tuổi không nói, rất sung sức, hoạt động về khả năng không lời ở mức độ 2 tuổi. Xung động và lo ra, trẻ không muốn ngồi vào bữa ăn, lúc tắm, lúc ngồi bô hoặc lúc được mặc quần áo. Trẻ hiểu một số lệnh đơn giản kết hợp với cử chỉ khi trẻ chú ý. Điều đó xảy ra rất hiếm. Những việc đã làm để trẻ tự chủ là la rầy và đét đít trẻ. Cha mẹ trẻ đánh giá là trẻ không hiểu những gì trẻ làm sai và trẻ trở nên kích động và rối loạn hơn. Cha mẹ thích tính vui vẻ của trẻ và không muốn trẻ mắc phải điều đó và cũng không muốn dùng thuốc để kiểm tra mức độ hoạt động của trẻ.

**Phân tích:** Kéo dài thời gian chú ý của trẻ, thời gian trẻ làm bài tập trước khi bỏ đi là thái độ cần thiết cơ bản tạo điều kiện cho sự tiến bộ của trẻ về ngôn ngữ và tự lập cũng như sự chấp nhận chương trình tiền học đường của trẻ. Tốt hơn nên bắt đầu tăng sự chú ý và làm chủ xung năng của trẻ trong những buổi dạy ngắn và được cơ cấu tốt trong thời gian buổi dạy trẻ biết những gì trẻ phải làm, phải làm điều đó ở đâu và những gì sẽ xảy ra sau. Sự sắp xếp một đoạn làm việc – trò chơi sẽ dạy trẻ thấy được sự khác biệt giữa thời gian trông và thời gian làm chủ động tác.

**Mục tiêu:** Cho trẻ ngồi và chú ý trong thời gian từ 2 đến 15 giây.

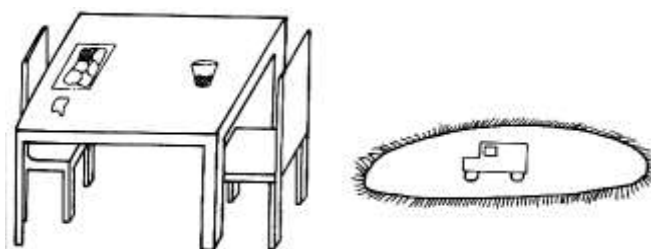

Hình 10.6 – Cơ cấu tăng thêm thời gian chú ý

**Can thiệp:**

- Bạn sắp xếp không gian làm việc của bạn sao cho trẻ có thể thấy nơi nào trẻ sẽ làm việc và nơi nào trẻ sẽ chơi (hình 10.6).
- Bạn bắt đầu bằng bài tập đơn giản mà bạn biết trẻ có khả năng làm được (xếp hình đơn giản với 4 miếng). Bạn để hình ghép lên bàn và lấy ra một miếng ghép hình để trẻ lắp vào chỗ đó.
- Bạn bảo trẻ lại bàn, giúp trẻ ngồi và nói trẻ lấy miếng ghép vào hình. Bây giờ bạn khen trẻ và cho trẻ một trái nho khô. Sau đó bảo trẻ đến không gian trò chơi. Sau khoảng 30 giây, bạn nhắc trẻ làm lại bài tập.
- Lần thứ hai, bạn lấy ra 2 miếng ghép hình. Bạn lại thưởng trẻ với lời khen và một trái nho khô và nói trẻ đi chơi.
- Khi trẻ quen với thói quen này (khoảng 60 lần) bạn làm cho bài tập khó hơn bằng cách gỡ ra ngay lúc đầu 2 miếng. Bạn dạy trẻ ghép lại “tất cả” các miếng, rồi khen và thưởng trẻ và để trẻ chơi trong không gian trò chơi.
- Với cách đó bạn có thể tăng dần số lượng công việc phải làm trước khi đứng lên. Bạn đừng chuyển qua công việc phải làm lâu hơn (3 hoặc 4 miếng) trước khi trẻ có khả năng làm xong công việc cần ít thời gian hơn mà không cần sự kích thích của bạn.

**B - 11 – THIẾU NĂNG**

**Vấn đề:** Thiếu sự khởi xướng để thay đổi bài tập trong thời gian chương trình làm việc ở trường được soạn thảo.

**Bối cảnh tổng quát:** Cậu bé 14 tuổi, trí thông minh có thể đạt trung bình. Trong lớp trẻ đã học làm việc một cách độc lập với bài tập được cấu trúc nhưng trẻ không thể chuyển qua bài tập khác mà không được người dạy ra dấu hiệu đầu, tay hoặc nhắc bằng lời. Trẻ hiểu chương trình hằng ngày, và tất cả những học trò khác làm việc liên tục và khi làm xong bài tập chúng không cần được nhắc nhở để thay đổi bài tập. Không có sự kích thích của người dạy, trẻ ngồi, nhìn người dạy và không khởi xướng một hành động hoặc một sự tiếp xúc với người dạy.

**Phân tích:** Trẻ quá lệ thuộc vào sự kích thích của người dạy và việc thiếu sự khởi xướng được củng cố mỗi khi trẻ được nhắc nhở. Khả năng chuyển qua một bài tập khác cần thiết cho sự hòa nhập trong tương lai của trẻ vào một công việc đặc biệt dành cho trẻ khuyết tật. Người dạy có thể thực hiện hệ thống thưởng bằng thẻ để trẻ được động viên khi khởi xướng công việc của trẻ mà không cần một sự chú ý cá nhân.

**Mục tiêu:** Để những việc đã làm xong qua một bên và lấy việc làm mới không chỉ đạo cũng như không có sự chú ý cá nhân của người dạy.

**Can thiệp:**

- Bạn thiết lập cho trẻ hệ thống thẻ trong đó lúc đầu trẻ nhận một thẻ mỗi lần trẻ để qua một bên việc đã làm xong và làm việc mới không cần sử dụng đầu, bàn tay hoặc giọng nói.
- Ban đầu bạn có thể kích thích trẻ bằng giáo huấn cho nhóm mà không nhìn trẻ. “Bạn nhớ rằng tất cả học trò tự chúng để việc làm một bên”.
- Bạn để “một hộp thẻ” trên học tủ của trẻ và mỗi lần trẻ làm việc không kích động, bạn bỏ một thẻ trong hộp và bạn chú ý trẻ và cho lời khen.
- Ban đầu, bạn có thể cho trẻ 10 phút chơi với 3 thẻ trong hộp. Khi trẻ bắt đầu thường xuyên có những sáng tạo, bạn có thể tăng số lượng thẻ được phép chơi.

## B - 12 – THIẾU NĂNG

**Vấn đề:** Thiếu thích thú hoặc vui thích về việc tiếp xúc cơ thể.

**Bối cảnh tổng quát:** Bé trai 20 tháng tuổi biểu hiện một loạt đặc điểm tự kỷ. Một trong những điểm ấn tượng nhất là trẻ không phản ứng với sự tiếp xúc với người như vuốt ve, kích lệ hoặc kể cả ngồi trên đầu gối của một ai đó. Trẻ không cảm thấy thích thú cũng không cần tiếp xúc cơ thể, và khi người lớn nựng nịu, trẻ không phản ứng và bỏ đi nhanh. Trẻ thích đi dạo và đu đưa sợi chỉ. Trẻ cũng thích ăn.

**Phân tích:** Hiện tại trẻ không cảm nhận tiếp xúc cơ thể như một điều gì thú vị. Chúng ta phải thiết lập một sự liên kết giữa tiếp xúc cơ thể với một điều gì hoặc một biên cố mà ta biết sẽ thú vị cho trẻ.

**Mục tiêu:** Gọi trẻ đến để có tiếp xúc cơ thể với một người để nhận được phần thưởng thú vị.

### **Can thiệp:**

- Trong một buổi chơi ngồi dưới đất với trẻ, bạn cầm một cái gì làm trẻ thích (sợi dây hoặc nho khô) và bạn gây chú ý của trẻ về vật đó.
- Khi trẻ đến gần, bạn nằm xuống và cầm vật đó đặt trên ngực để cho trẻ phải bò đến bạn để lấy nó. Khi trẻ có được vật, bạn ôm trẻ trong vòng tay bạn và vuốt ve trẻ.
- Khi bạn ngồi trên trường kỷ, bạn cho trẻ xem nho khô và giấu nó trong túi của bạn. Như vậy trẻ phải đến bên đầu gối bạn để tìm trong túi bạn.
- Bạn có thể cột sợi dây xung quanh tóc bạn hoặc xung quanh cổ bạn làm sao cho trẻ tiến gần bạn và chạm vào mặt bạn để lấy nó.
- Bạn luôn cho trẻ vuốt ve nhẹ và để trẻ chạm bạn càng lâu nếu trẻ muốn. **Mục tiêu** của bạn là để trẻ bắt đầu liên kết tiếp xúc cơ thể với một kinh nghiệm thú vị.

## B - 13 – THIẾU NĂNG

**Vấn đề:** Lay vật dụng một cách kích động trước khi nghe lệnh hoặc chuẩn bị giải pháp.

**Bối cảnh tổng quát:** Bé trai 6 tuổi có hành vi hầu như bình thường nhưng hơi chậm về ngôn ngữ cảm thụ và biểu cảm. Là một trẻ hợp tác muốn thành công, trẻ luôn vội vã bắt đầu công việc, không có thời gian nghe và suy nghĩ. Dù ta tập cho trẻ để tay dưới bàn khi ta giải thích, trẻ không chú ý được những gì ta nói cũng không suy nghĩ được giải pháp trước khi bắt đầu. Hành vi hấp tấp này trái ngược với tiến bộ của trẻ trong những bài học ngôn ngữ cảm nhận và cũng gây khó khăn tại nhà khi ta giải thích bằng lời cho trẻ thực hiện.

**Phân tích:** Trẻ rất năng động muốn thành công nhưng trẻ không để ý đến việc cần thiết là phải nghe kỹ, phối hợp thông tin và thiết lập giải pháp trước khi tiến hành. Bảo trẻ “đợi”, “nghe” và “suy nghĩ” không cải thiện được sự làm chủ bản thân. Mỗi lần trẻ sao lãng lắng nghe và suy nghĩ, trẻ phải rút kinh nghiệm thất bại. Sự nản lòng ngay này dạy trẻ kiểm tra sự chú ý của chính trẻ.

**Mục tiêu:** Lắng nghe, chờ đợi và làm dàn bài trước khi nắm bắt một đồ vật.

### **Can thiệp:**

- Bạn đặt 4 tách bằng bìa cứng và dán dưới đáy mỗi tách một hình ảnh tượng trưng một cấu trúc ngôn ngữ mà bạn dạy (bé trai chạy, bé trai nắm bắt, chó chạy, chó sủa).

- Lật tách lên và xếp tất cả theo hàng.
- Bạn đặt một đồng xu dưới tách khi trẻ không nhìn (hình 10.7). Bây giờ bạn hỏi trẻ đồng xu được giấu ở đâu bằng cách chỉ hình ảnh “ con chó chạy”. Nếu trẻ lật tách đó thì trẻ nhận được đồng xu. Nếu trẻ lật tách khác thì trẻ không nhận gì hết. Bạn bảo trẻ có thể làm lại.
- Bạn tiếp tục bằng cách này cho đến khi trẻ nhận được 5 đồng xu.
- Bạn đừng bảo trẻ lắng nghe và chờ đợi. Mục đích của bạn là làm cho trẻ hiểu điều đó cần thiết nếu trẻ muốn tìm được đồng xu.

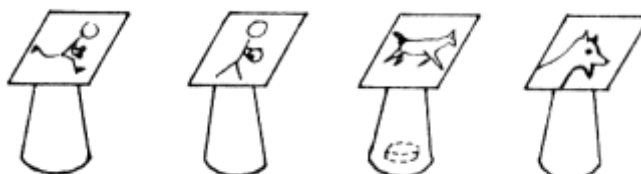

Hình 10.7 – Bốn tách, hình ảnh và phần thưởng được giấu

## VÍ DỤ NGẮN VỀ VIỆC CAN THIỆP TRÊN HÀNH VI

### B – 14 TỰ HỦY HOẠI

**Hành vi:** Tự đập đầu lên bàn.

**Can thiệp:**

- Trẻ đập đầu khi trẻ giận. Đôi khi trẻ giận vì dụng cụ để trên bàn, đôi khi vì bạn bắt đầu trò chơi mới hoặc thay đổi nhẹ thói quen cách sắp xếp đồ vật, và đôi khi chúng ta không biết tại sao trẻ giận. Dù sao cũng phải chấm dứt hành động đập đầu để trẻ khỏi bị đau.
- Bạn ngồi cạnh trẻ trong lúc học. Khi trẻ nghiêng về phía trước và đập đầu, bạn kéo ngay ghế của trẻ ra phía sau để thân trẻ mất thăng bằng. Bạn giữ tư thế này từ 2 đến 5 giây. Sau đó bạn cho trẻ ngồi thẳng.
- Lặp lại tiến trình này mỗi lần trẻ tự đập đầu. Bạn đừng la trẻ và đừng nói với trẻ trong lúc ghế bị nghiêng.

**Lý do thành công:** Khi ghế bị nghiêng về phía sau, trẻ không thể dùng đầu vươn tới bàn và như vậy sự đập đầu bị gián đoạn ngay. Trẻ không thích bị mất thăng bằng, điều đó không làm trẻ hài lòng. Sau nhiều lần lặp lại, trẻ nhận ra ghế bị nghiêng vì trẻ tự đập đầu. Vậy trẻ bắt đầu hãm khuynh hướng của trẻ. Ta không nói vì trẻ không có khả năng ngôn ngữ thụ cảm.

### B – 15 TỰ HỦY HOẠI

**Hành vi:** Tự tát.

**Can thiệp:**

- Hành vi của trẻ tự tát có thể là một loại tính khí xấu.
- Vì trẻ không nói, bạn có thể đoán lý do tuyệt vọng của trẻ. Nhưng trẻ đỏ mặt và hành vi hình như tăng thêm nỗi lo hãi của trẻ.

- Khi trẻ bắt đầu, bạn đưa bàn tay ra, giữ má trẻ giữa bàn tay bạn và nói lớn tiếng “Không đánh”. Sau đó bạn thả trẻ ra và giúp trẻ bận rộn với dụng cụ bài học.

**Lý do thành công:** Giữ khuôn mặt trẻ lại sẽ ngăn cản trẻ tiếp tục tự tát. Lệnh nói lớn tiếng “không đánh” làm trẻ giật mình và góp phần ngưng lại hành vi. Giúp trẻ ngay việc làm thủ công trên bàn, bạn giúp trẻ tạo thuận lợi hành vi xen kẽ, xung khắc với việc tự tát.

## **B – 16 HUNG BẠO**

**Hành vi:** Cắn.

**Can thiệp:**

- Khi trẻ đột ngột cắn bạn hoặc cắn một người nào khác gần trẻ, bạn đứng dậy ngay, nâng trẻ lên (nắm trẻ dưới cánh tay) và mang trẻ nhanh chóng đến ghế trong góc. Bạn đặt trẻ vào ghế quay mặt vào tường, sau đó bạn rời bỏ trẻ ngay không nói gì hết. Bạn không quan tâm tiếng khóc của trẻ.

- Sau 10 đến 15 giây, bạn trở lại và đem trẻ quay lại bàn và tiếp tục làm việc coi như không có chuyện gì xảy ra.

- Bạn hãy nhớ: trẻ không hiểu tiếng nói của bạn, và cố gắng của bạn để la rầy trẻ, lý luận với trẻ hoặc đánh trẻ không có kết quả.

**Lý do thành công:** Mặc dù điều đó không làm trẻ đau, trẻ không thích sự nâng lên và sự di chuyển đột ngột này. Sau nhiều lần lặp lại, trẻ hiểu điều đó chỉ xảy ra vì trẻ cắn người. Vì trẻ tập trung ngắn, điều quan trọng là đừng để trẻ ngồi lâu trên ghế đến nỗi trẻ quên tại sao trẻ ở đó. Sự di chuyển có hệ thống mỗi lần trẻ cắn là cơ bản cho sự thành công của tiến trình này.

## **B – 17 HUNG BẠO**

**Hành vi:** Kéo tóc.

**Can thiệp:**

- Trẻ thật sự bị quấy rầy bởi tóc nhất là tóc dài. Có thể trẻ không để ý hành động kéo tóc làm đau người khác.

- Bạn giúp trẻ giảm hành vi này: 1/ gạt bỏ khả năng kéo tóc bằng cách cột tóc bạn sau gáy khi bạn làm việc với trẻ; 2/ chú ý khi trẻ ngồi trên đầu gối bạn hoặc sau lưng bạn và đưa bàn tay ra để ngăn cản trẻ kéo tóc bạn; 3/ dạy trẻ chơi vuốt ve cánh tay bạn như một phương pháp tốt để có sự tiếp xúc cơ thể với bạn.

**Lý do thành công:** Trẻ được kích động và kích thích quá mức bởi tóc để có thể tự kiểm soát, nhưng khi tóc ít được với tới, trẻ không cố gắng hung bạo để đạt được tóc. Cùng lúc trẻ lấy làm vui khi tiếp xúc cũng như khi chú ý và trẻ học cách tương tác khi chơi trò chơi vuốt ve, vỗ tay và cù lét với người lớn.

## **B – 18 HÀNH VI PHÁ HỦY**

**Hành vi:** Tính khờ khạo.

**Can thiệp:**

- Bạn không biết tính khờ khạo của trẻ: tiếng cười mạnh mẽ, cử chỉ lạ lùng và mỉm cười. Bạn giả vờ làm như không thấy chúng.
- Bạn tiếp tục bài tập nhưng lặp lại lệnh của bạn một cách đơn giản hơn.
- Bạn chỉ sử dụng một hoặc hai từ, dùng cử chỉ và kích động với động tác đúng bằng cách sờ cánh tay trẻ.
- Khen trẻ khi trẻ bắt đầu làm việc nhưng bạn rất bình tĩnh trong biểu lộ.

**Lý do thành công:** Khi trẻ cảm thấy mệt hoặc lúng túng trẻ biểu hiện điều đó bằng hành vi khờ khạo. Ra lệnh đơn giản hơn và trợ giúp nhiều hơn để giảm rối loạn của trẻ và khuyến khích trẻ tiếp tục cố gắng. Việc giữ bình tĩnh và không để ý kích động của trẻ làm thực chí hành vi này.

## B – 19 HÀNH VI PHÁ HỦY

**Hành vi:** Chọc ghẹo khiêu khích (ví dụ, giữ xe hơi nhỏ dưới bàn).

### **Can thiệp:**

- Khi trẻ bắt đầu chọc ghẹo bạn bằng cách giữ một đồ vật có chủ ý cách xa bài tập như khiêu khích bạn chống lại với trẻ, bạn la rầy trẻ, hoặc tìm kiếm đồ vật, bạn ngồi xuống ngay và để bàn tay lên đầu gối.
- Sau đó bạn nói với trẻ điều gì sẽ xảy ra sau cuối bài tập: “Sau khi làm việc chúng ta chơi bóng”. Bạn chỉ nơi mà bạn sẽ chơi bóng rồi lặp lại lệnh một cách bình tĩnh “Con để xe dưới cái hộp.”
- Bạn đợi vài giây rồi kích thích trẻ trở lại bằng cách chỉ chỗ chơi và lặp lại lệnh “dưới cái hộp”.

**Lý do thành công:** Trẻ có khó khăn với những giai đoạn chuyển tiếp. Trẻ không cảm thấy thoải mái khi trẻ không biết điều gì sẽ tiếp tục. Sự chọc ghẹo của trẻ thường bắt đầu lúc bài tập sắp kết thúc. Khi nói với trẻ điều gì sẽ tiếp tục và không phản ứng với việc chọc ghẹo, hành vi sẽ giảm vì trẻ không có lý do để theo dõi điều đó.

## B – 20 HÀNH VI PHÁ HỦY

**Hành vi:** Khóc giả vờ và bới rối để biểu lộ một nhu cầu.

### **Can thiệp:**

- Khi trẻ khóc giả vờ và bới rối để được điều gì, bạn bảo trẻ chỉ đồ vật, sờ nó hoặc nói một từ (nếu thuộc về từ vựng của trẻ).
- Nếu bạn biết trẻ muốn gì, bạn dạy trẻ cách kích thích cơ thể để chỉ hoặc sờ đồ vật.
- Từ khi trẻ sử dụng phương pháp giao tiếp thích hợp này, bạn cho trẻ đồ vật trong vài giây.
- Nếu trẻ không có cách để nói bạn điều gì trẻ cần, bạn quay lưng trẻ trong vài giây, rồi bạn tiến lại trẻ và giúp trẻ chỉ một lần nữa những gì trẻ muốn.
- Không cần nói với trẻ “con im đi” vì trẻ tự ý thức.

**Lý do thành công:** Trẻ học được cách mới để biểu lộ nhu cầu của trẻ và cùng lúc người lớn không phản ứng với biểu lộ thông thường của trẻ về việc khóc giả vờ và bới rối.

## B – 21 HÀNH VI PHÁ HỦY



**Hành vi:** Trẻ rời bàn đột ngột và thường xuyên.

**Can thiệp:**

- Đặt bàn làm việc của bạn và ghế của trẻ sao cho lưng của trẻ gần góc tường. Giữ trẻ ngồi vào ghế của trẻ bằng cách cài giầy nịt vào vùng thắt lưng và lưng ghế. Bạn đưa dụng cụ ngay cho trẻ để trẻ làm việc. Khen trẻ khi trẻ bắt đầu làm việc.

- Nếu trẻ khóc hoặc nổi giận, bạn quay ghế của trẻ lại để trẻ nhìn vào góc tường cho tới khi trẻ bình tĩnh (không quá một phút). Rồi quay trẻ lại và cho trẻ bánh kẹo khi trẻ bắt đầu làm việc.

- Khi trẻ chấp nhận ngồi học không giận dữ và không đứng lên, bạn bỏ giầy nịt xuống ghế không gài.

**Lý do thành công:** Sự cưỡng bức bằng giầy nịt nhắc trẻ phải ngồi. Điều đó cắt đứt hành động nhanh và xung động. Xoay trẻ vào tường dạy trẻ là việc nổi giận không thay đổi nội quy và không nhận được nhiều chú ý. Đưa cho trẻ vật dụng làm công việc để động viên trẻ ngồi. Giầy nịt được đặt trên ghế, dù không cần nó để cưỡng bức, dùng để nhắc nhở bằng thị giác nội quy phải ngồi trong thời gian làm việc.

## **B – 22 HÀNH VI PHÁ HỦY**

**Hành vi:** Tiếng động thường xuyên hoặc tiếng kêu chói tai để tự kích thích

**Can thiệp:**

- Cậu trai rất lớn (18 tuổi) nhưng cậu không hiểu những lời giải thích dài. Cậu có thể học kiểm soát tiếng động tự kích thích của cậu ta bằng kinh nghiệm hậu quả khó chịu được lặp lại.

- Bạn đem theo cái đèn lưỡi mà một đầu của nó được quấn bằng băng dính. Mỗi khi cậu làm tiếng động, bạn đặt cái đèn lưỡi giữa 2 hàm răng trẻ và nói: “Không tiếng động”.

- Khi cậu hiểu điều đó sẽ xảy ra khi cậu gây tiếng động, bạn có thể chỉ cái máy để báo cho cậu phải ngừng.

**Lý do thành công:** Cậu này không thích người ta đặt cái đèn lưỡi vào miệng nhưng cậu không ngăn việc đó và không chống đối. Máy đã thu hút sự chú ý của cậu trên vị trí của rối loạn miệng của cậu. Tiếng động ngưng khi máy được đặt. Cha mẹ và người dạy đã áp dụng sự can thiệp này một cách liên tục trong 2 tuần. Cậu đã học bằng sự lặp lại và đã bắt đầu tự chủ được hành vi của cậu mỗi khi họ ở cùng phòng với cậu.

## **B – 23 LẶP LẠI**

**Hành vi:** Tiếng động vang lặp lại.

**Can thiệp:**

- Khi trẻ bắt đầu gây tiếng động, bạn đi về hướng trẻ, đặt ngón tay bạn trên đôi môi bạn và nói “sự” và giúp trẻ bắt chước cử chỉ của bạn. (Bạn đảm bảo là ngón tay của trẻ được ấn trên môi trẻ.)

- Nếu trẻ tiếp tục gây tiếng động khi bạn thả tay trẻ ra, bạn đặt một túi lớn bằng giấy trên đầu trẻ (phủ xuống vai) trong vài giây. Bạn lấy túi ra và tiếp tục bài tập.

- Nếu trẻ bắt đầu làm lại, bạn báo cho trẻ bằng cử chỉ “sự” của bạn và nếu cần, bạn lại đặt một túi lớn bằng giấy trên đầu trẻ. Lần thứ 2 bạn giữ túi giấy lâu hơn một chút nhưng không quá 15-20 giây.

**Lý do thành công:** Mặc dù túi này khá rộng đủ cho không khí và ánh sáng, túi này tăng khối lượng tiếng động để trẻ có ý thức hơn về tiếng động trẻ làm. Cùng lúc đó trẻ không thể thấy gì cả và cũng không biết những người khác phản ứng với tiếng động của trẻ như thế nào. Tiến trình này làm trẻ khó chịu và trẻ nhanh chóng học cách làm chủ tiếng động của trẻ khi túi sẵn sàng được sử dụng. Túi được để trong thời gian ngắn vì chúng tôi không muốn trẻ quên tại sao túi lại ở trên đầu trẻ hoặc trẻ bắt đầu những hành vi tự kích động.

## **B – 24 LẶP LẠI**

**Hành vi:** Dính với một đồ vật. Trẻ hét khi sợi dây chuyền được yêu thích bị lấy đi.

**Can thiệp:**

- Bạn phải gỡ sợi dây chuyền để trẻ có thể sử dụng đôi bàn tay để làm bài tập. Cho trẻ làm từ từ từng giai đoạn:

1/ Để tay trái trẻ cầm sợi dây chuyền trong khi đó tay phải trẻ đặt que.

2/ Để sợi dây chuyền phía trên bề mặt bàn tay trái trong khi đó bạn giúp trẻ giữ miếng ván đặt que bằng lòng bàn tay trái.

3/ Để sợi dây chuyền trên cổ tay trái.

4/ Quấn sợi dây chuyền quanh cổ tay trái của trẻ như một chiếc vòng trong lúc đó bạn bắt đầu bài tập miếng ván đặt que.

5/ Từ sợi dây chuyền đó, bạn làm cho trẻ chiếc vòng khi trẻ ngồi làm bất cứ bài tập nào.

**Lý do thành công:** Khi di chuyển sợi dây chuyền từ từ đến nơi thích hợp trên thân thể trẻ, bạn đã trấn an trẻ bằng cách chỉ cho trẻ là trẻ có thể giữ sợi dây chuyền và như thế trẻ không kinh hãi. Như vậy trẻ có thể làm bài tập và nhanh chóng quên mối bận tâm về sợi dây chuyền.

## **B – 25 LẶP LẠI**

**Hành vi:** Dính với một đồ vật. Trẻ lúc nào cũng mang theo mình một chiếc xe tải nhỏ màu đỏ.

**Can thiệp:** Bạn đặt một mâm đỏ hoặc miếng giấy vuông đỏ trên bàn trước mặt trẻ và hũ bong bóng xa phòng trước mặt bạn. Bạn dạy trẻ từ từ đặt xe hơi trên miếng giấy vuông đỏ trước khi làm bể bong bóng.

1/ Bạn nâng nhẹ bàn tay trẻ với xe hơi đến miếng giấy vuông đỏ. Bạn giữ bàn tay trẻ ở đó trong khi bạn thổi bong bóng để trẻ làm bể.

2/ Bây giờ, bạn thả bàn tay trẻ cầm xe hơi trong khi đó trẻ cầm que để bạn thổi.

3/ Bạn di chuyển miếng giấy vuông đỏ xa hơn trẻ (khoảng 10cm) trong khi bạn thổi trở lại bong bóng.

4/ Sau cùng bạn di chuyển miếng giấy vuông và xe hơi khoảng 20cm để trẻ ở ngoài vùng làm việc. Bạn để một bài tập ngắn (xếp hình) trước mặt trẻ và khi trẻ làm xong, bạn để trở lại xe hơi ngang tầm với trẻ.

Cuối cùng bạn có thể bảo trẻ để xe hơi trên miếng giấy vuông và để nó ở đó cho tới khi tắt cả bài tập được làm xong.

**Lý do thành công:** Vì xe tải của trẻ có một vị trí “đặc biệt” trong mỗi buổi học, nên trẻ luôn luôn biết xe ở đâu. Trẻ không lo lắng về sự gia tăng khoảng cách hoặc những thời gian dài xa cách vật thân yêu của trẻ, vì không những trẻ biết tìm nó ở đâu mà trẻ còn biết khi nào trẻ sẽ được có nó.

## **B – 26 LẶP LẠI**

**Hành vi:** Bám chặt cách ấu trĩ – trẻ bám chặt lâu nơi cổ của mẹ trẻ, rút chân lên khi ta để trẻ xuống đất và từ chối đi.

**Can thiệp:**

- Một trẻ trai quá lớn để ta ẵm bồng như em bé, nhưng đương nhiên bạn có thể cho trẻ một sự tiếp xúc tình cảm. Vì trẻ quá cương quyết và không thay đổi dễ dàng thói quen của trẻ, chính bạn phải làm cuộc thay đổi.

- Bạn có thể làm được:

1/ từ chối ẵm bồng trẻ,

2/ dạy trẻ những trò chơi mới về xã hội hóa để cung cấp tiếp xúc tình cảm.

Ví dụ, khi trẻ đứng lên để được bồng, bạn ngồi cạnh trẻ trên trường kỷ hoặc dưới đất và ôm trẻ vào cánh tay bạn. Sau đó bạn buông trẻ ra và dạy trẻ chơi “đi học về”. Bạn hát, cười, khen trẻ và vuốt ve trẻ. Sau cùng bạn giúp trẻ chơi trong vài giây với đồ chơi được ưa thích trước khi rời trẻ. Khi trẻ từ chối đi và muốn bạn bế trẻ, bạn đừng nhắc trẻ lên. Bạn đưa bàn tay cho trẻ và choàng cách tay bạn qua vai trẻ.

- Nếu trẻ không chịu đi, bạn để kệ trẻ và bỏ đi. Sau đó bạn quay lại và thử lần nữa.

- Bạn động viên trẻ đến với bạn bằng cách đưa một đồ chơi hoặc bánh kẹo để dụ trẻ. Lúc đầu trẻ sẽ khổ sở nhưng nếu bạn tiếp tục không ẵm trẻ, trẻ sẽ hiểu rằng nội qui đã thay đổi.

**Lý do thành công:** Mặc dù trẻ còn bối rối trong vài ngày, nhưng trẻ thích thú trong trò chơi “đi học về” và hài lòng không còn bám víu nữa. Trẻ có khả năng chơi trong vài phút với đồ chơi của trẻ sau khi mẹ trẻ ra đi. Trẻ sẵn sàng đi bên cạnh mẹ khi trẻ thấy điều gì trẻ thích như là mục tiêu. Cách bám víu ấu trĩ hình như một phần do thói quen cũ và một phần do không khả năng nghĩ ra điều gì khác để làm.

## **B – 27 THIẾU NĂNG**

**Hành vi:** Không khả năng nhìn người trong khi nói chuyện với họ.

**Can thiệp:**

- Bạn bắt đầu cho trẻ làm quen nhìn bạn trong lúc tập ngôn ngữ biểu cảm (khi bạn đặt câu hỏi “cái gì?”, “ai?” và “ở đâu?” qua một tấm hình). Bạn chỉ tấm hình cho trẻ và nói: “Con nói cho cô biết ai chơi bóng?”. Sau đó bạn lật tấm hình lại để trẻ không nhìn thấy nữa và lặp lại “Nói cho cô biết”.

- Khi trẻ trả lời bằng cách nhìn xuống hoặc nhìn đâu đâu, bạn lặp lại lần nữa “nói cho cô biết” và quay nhẹ gương mặt trẻ về phía bạn.

- Bao lâu trẻ trả lời không nhìn bạn, bạn không khen hoặc thưởng mặc dù lúc đầu rất ngắn.

- Mỗi lần trẻ nói với bạn điều gì “Đi chơi...nữa...” v.v... bạn không phản ứng theo yêu cầu của trẻ. Bạn nhắc lại cho trẻ nội qui mới này bằng cách sờ nhẹ vào má của trẻ nếu trẻ không hiểu tại sao bạn không phản ứng theo yêu cầu của trẻ.

**Lý do thành công:** Khi quay hình ngược lại bạn làm phật ý sở thích tự nhiên của trẻ là nhìn xuống. Việc làm chậm lại lời khen hoặc phần thưởng tác động đến trẻ để phát triển một thói quen mới – thói quen nhìn người. Sự lặp lại trong thời gian dạy được cấu trúc giúp phát triển thói quen này, và sau đó suốt ngày bạn dựa trên hành vi mới này.

## **B – 28 THIÊU NĂNG**

**Hành vi:** Nắm bắt dụng cụ một cách theo bản năng.

**Can thiệp:** Bạn đặt dụng cụ của bạn sao cho không có dụng cụ bổ sung trên bàn để trẻ có thể nắm bắt. Bạn chỉ có 2 mâm để lựa chọn trong tầm tay của trẻ. Bạn cầm trong tay bánh kẹo, đậu phộng hoặc nho khô. Bạn lặp lại những giai đoạn sau cho tới khi việc lựa chọn được chấm dứt.

1/ Bạn nói “bàn tay để ở dưới” và bạn đợi cho trẻ để đôi tay ở dưới, trẻ bình tĩnh và nhìn bạn.

2/ Bạn đặt một đồ vật trên bàn và nói: “Con đặt vào đi”. Nếu đồ vật này được đặt trong mâm đúng, bạn cầm bàn tay trẻ để trẻ không lấy lại đồ vật. Bạn nói: “Đặt đúng rồi” và sau đó “bàn tay để ở dưới”.

3/ Khi trẻ đặt 2 bàn tay lên đầu gối, bạn cho trẻ bánh kẹo và khen trẻ đã “làm việc tốt”.

**Lý do thành công:** Trẻ đã học kiểm soát bàn tay trẻ vì ta nói trẻ làm điều đó và vì trẻ không được làm gì khác – không đồ chơi để sờ và không bánh kẹo để ăn – trước khi trẻ chú ý kiểm soát đôi bàn tay trẻ. Khi trẻ học được điều đó, lệnh “bàn tay để ở dưới” trở nên đủ để ngăn chặn việc cầm nắm một cách mạnh bạo trong lúc làm bài tập.

## **B – 29 THIÊU NĂNG**

**Hành vi:** Thiêu sáng kiến, trẻ mong đợi những khiêu khích một cách thụ động.

**Can thiệp:**

- Bạn đặt gần bạn một hũ xà bông và cho trẻ một mâm với hai hạt chuối và sợi dây. Bạn giúp trẻ xuyên hạt thứ nhất. Kích thích trẻ xuyên hạt thứ hai, rồi bạn nói “xong”. Để những hạt chuối qua một bên và cho trẻ bong bóng để thổi.

- Lặp lại điều đó bằng cách dùng hai hạt chuối khác. Bây giờ bạn không kích thích trẻ xuyên hạt thứ hai nhưng nhắc trẻ “Trước tiên làm xong, sau đó bong bóng”.

- Khi trẻ xuyên được hai hạt mà không cần được kích thích, bạn thêm một hạt để trẻ có 3 hạt chuối xuyên không cần được kích thích.

**Lý do thành công:** Bắt đầu công việc rất ngắn và đơn giản, trẻ đã nhanh chóng học được rằng trẻ sẽ có một hoạt động ưa thích là bong bóng mà không cần nhiều cố gắng. Trẻ đã phát triển thói quen tiến hành vì những kích thích mà trẻ quen không còn thực hiện và những bong bóng không xảy ra trước khi trẻ tự quyết định làm điều gì.

## **MỨC PHÁT TRIỂN VÀ HOẠT ĐỘNG**

Tuổi phát triển từ 0 - 1 tuổi

<i>Lĩnh vực liên quan</i>	<i>Hoạt động</i>	<i>Số</i>	<i>Trang</i>
---------------------------	------------------	-----------	--------------

Bắt chước	Gõ bằng cách bắt chước (2 thìa, cái lọ)	1	
	Bước đầu bắt chước âm thanh (không dụng cụ)	2	
	Nói trước những âm bằng cách bắt chước (không dụng cụ)	3	
	Bắt chước hoạt động gây tiếng ồn (không dụng cụ)	4	
Cảm nhận	Đặt 1 đồ chơi để được khám phá (sách nhỏ, đồ chơi được ưa thích hoặc đồ ăn)	28	
	Theo dõi bằng mắt (3 chén nhỏ, phần thưởng thức ăn)	29	
	Tim kiếm một vật rơi (chén nhỏ, 5 khối màu)	30	
	Tim phần thưởng dưới tách (tách, phần thưởng nhỏ bằng thức ăn)	31	
	Phản ứng với tiếng động quen thuộc (chuông nhỏ tạo âm thanh)	32	
	Phối hợp thính giác (không dụng cụ)	33	
Vận động tổng quát	Đi học về (vỗ tay không dụng cụ)	51	
	Tự ngồi không trợ giúp (không dụng cụ)	52	
	Đưa tay để nắm bắt một đồ vật (dây, thú nhồi bông nhỏ, hoặc đồ chơi khác)	53	
Vận động tinh	Cầm cái thìa (thìa)	94	
	Thăm dò cái hộp (hộp bằng giấy cứng, 3 vật thường dùng trong nhà cỡ trung bình)	95	
	Nắm bắt đồ vật (chén nhỏ, 10 đồ vật nhỏ)	96	
	Phát triển việc nắm bắt bằng 2 ngón tay (đất sét)	97	
Phối hợp mắt - bàn tay	Chuẩn bị xếp thành chồng (hộp nhỏ ngũ cốc, giỏ quần áo)	120	
	Công việc chuẩn bị ghép hình I (4 hộp bằng kim loại rỗng, 4 đôi tất)	121	
	Công việc chuẩn bị ghép hình II (đồ đựng trứng bằng giấy cứng, 12 hạt chuỗi to)	122	
Kỹ năng nhận thức	Nhận biết tên của trẻ (không dụng cụ)	159	
	Chỉ những đồ vật được yêu thích (bánh kẹo hoặc đồ chơi được yêu thích)	160	
	Đến sau lệnh bằng lời (không dụng cụ)	161	
	Tự ngồi sau yêu cầu bằng lời (3 ghế)	162	
	Trò chơi ngừng và đi tiếp (không dụng cụ)	163	
	Nhận biết hình ảnh của trẻ trong gương	164	
Kỹ năng bằng lời	Bước đầu luyện âm (lọ bóng bóng xà phòng)	191	
	Âm thanh của phụ âm (hình ảnh chó, bò và vịt)	192	
	Phối hợp âm thanh (không dụng cụ)	193	
	Câu cảm đơn giản (trái bóng)	194	
	Những từ đầu tiên (bóng, bút quy, búp bê)	195	

Tự lập	Ăn những thức ăn có hình dạng ngón tay(thức ăn hình dạng ngón tay)	226	
	Uống bằng tách (tách lớn bằng nhựa, nước trái cây được ưa thích)	227	
Xã hội hóa	Đùa vui (không dụng cụ)	245	
	Cù lét (con rối hoặc thú nhồi bông)	246	
	Trò chơi xúc xắc (khăn tắm lớn)	247	

Tuổi phát triển từ 1 - 2 tuổi

<i>Lĩnh vực liên quan</i>	<i>Hoạt động</i>	<i>Số</i>	<i>Trang</i>	
Bắt chước	Sờ những phần trên thân thể bằng cách bắt chước (không dụng cụ)	5		
	Vỗ tay bằng cách bắt chước (không dụng cụ)	6		
	Cử động cánh tay bằng cách bắt chước (không dụng cụ)	7		
	Bắt chước cách sử dụng những đồ vật gây tiếng động (2 đồ chơi bóp, 2 chuông nhỏ, 2 cái còi, hộp kích cỡ trung)	8		
	Những bài tập về môi bằng cách bắt chước (gương)			
	Vẽ nguệch ngoạc bằng cách bắt chước (bút chì lớn, giấy)	9		
		10		
	Bắt chước những cử chỉ thường ngày về tự lập (lược, găng tắm, bàn chải đánh răng)	11		
	Cầm nắm đồ vật trong túi bằng cách bắt chước (chén hoặc túi, 5 đồ vật thường dùng trong nhà)	12		
	Bắt chước tiếng động đồ vật (3 đồ chơi hoặc đồ vật thường dùng trong nhà)	13		
	Vẽ những đường ngang bằng cách bắt chước (3 viết chì bột màu, 3 tờ giấy, 2 mâm phân loại)	14		
	Cảm nhận	Tìm kiếm những vật dụng được ưa thích (hộp kích cỡ trung, 3 cặp đồ vật thường dùng)	34	
		Trò chơi úp mở (3 tách khác nhau, 3 tách giống nhau, phần thưởng bằng thức ăn)	35	
		Sao chép cách sắp xếp hình khối (4 khối, bìa cứng hoặc giấy, bút phốt nét to)	36	
Vận động tổng quát	Chụp bóng (bóng bằng cao su hoặc bằng nhựa kích cỡ trung)	54		
	Bước lên và bước qua chướng ngại vật đơn giản (hộp giấy, ghé đầu, tự điện lớn, hộp sữa bằng giấy)	55		

	Chặng đường có chướng ngại vật đơn giản (đồ đặc, dây thừng)	56	
	Lướt đồ chơi trên sàn nhà (thú nhồi bông, hình khối, bóng, hộp nhỏ)	57	
	Khối lớn (4 hộp giày, giấy màu)	58	
	Lên bậc thang (bậc thang, dây thừng, bút chì)	59	
	Lăn bóng – I (bóng)	60	
	Lăn bóng – II (bóng)	61	
	Đi không trợ giúp (gậy, dây thừng)	62	
	Đi một bên và lùi lại (đồ chơi có dây kéo)	63	
	Sờ ngón chân (không dụng cụ)	64	
	Mở tủ và ngăn kéo (đồ chơi nhỏ, đồ đặc có ngăn kéo)	65	
Vận động tinh	Xúc đường bằng thìa (thìa, đường, 2 chén)	98	
	Lướt đồng tiền xu (đồng tiền xu, bình cà phê có nắp nhựa)	99	
	Mở nắp vật chứa (hộp giày, hộp diêm quẹt lớn, bình cà phê có nắp nhựa, hộp nữ trang, phần thưởng bằng thức ăn)	100	
	Trò chơi cho và lấy (2 hộp kích cỡ trung, 4 đồ vật kích cỡ và hình dáng khác nhau)	101	
	Đẩy nút đồ chơi (con rối lò xo, hộp nhạc)	102	
	Cởi tất (tất lớn, chai nhựa, phần thưởng bằng thức ăn)	103	
	Xếp giấy (giấy)	104	
	Bắt đầu tô màu (2 bút chì bột màu to, giấy, hộp nhỏ)	105	
Phối hợp mắt - bàn tay	Cọc nhỏ để vòng (đồ chơi: cọc nhỏ để vòng)	123	
	Xếp chồng hình khối (4 khối mỗi cạnh 5cm)	124	
	Đề hình khối trong lọ (bình cà phê có nắp nhựa, 4 khối, 2 mâm để sắp xếp)	125	
	Miếng ván có lỗ (cán chổi, hộp giày)	126	
	Hộp đựng bút chì (lọ, bìa cứng, 4 bút chì bột màu)	127	
	Tô màu (bút chì bột màu, giấy, bút phốt nét to)	128	
Kỹ năng nhận thức	Kết hợp những đồ vật thường dùng – I (4 cặp đồ vật giống nhau, hộp nhỏ)	165	
	Kết hợp những đồ vật thường dùng – II (4 cặp đồ vật giống nhau, hộp lớn)	166	
	Kết hợp hình ảnh và đồ vật (5 đồ vật thường dùng, hình ảnh tương ứng)	167	
	Lựa chọn đơn giản (2 mâm để lựa, 4 bút chì, 4 hạt chuối)	168	

	Định vị dễ dàng đồ vật (4 đồ vật thường dùng) Học tên của những thành viên trong gia đình (đồ vật thông thường trong nhà) Câu có động từ và danh từ (bóng)	169 170 171	
Kỹ năng bằng lời	Chào và tạm biệt (không dụng cụ) Nói tên của trẻ (gương) Tiếng động quen thuộc (xe hơi, máy bay, chó nhồi bông, mèo nhồi bông) Động từ (hình ảnh những người làm những hoạt động khác nhau) Kể tên những thành viên trong gia đình (hình) Hát (không dụng cụ) Thêm nữa (phần thưởng bằng thức ăn)	196 197 198 199 200 201 202	
Tự lập	An bằng thìa (thìa) Cầm thìa đúng cách (thìa) Uống bằng tách (tách không bẻ) Tự cởi quần áo: tất (tất lớn, chai hoặc hũ được đậy kín)	228 229 230 231	
Xã hội hóa	Trò chơi cưỡi ngựa (ngựa gỗ) “Nựng nịu” (không dụng cụ) Trò chơi tương tác với xe tải (xe tải, phần thưởng bằng thức ăn)	248 249 250	

### Tuổi phát triển từ 2 - 3 tuổi

<i>Lĩnh vực liên quan</i>	<i>Hoạt động</i>	<i>Số</i>	<i>Trang</i>
Bắt chước	Bắt chước những cử động của bàn tay (hạt chuỗi, dây)	15	
	Bắt chước dùng đất sét.	16	
	Sờ hai phần của thân thể bằng cách bắt chước (không dụng cụ).	17	
	Bài tập hàm bằng cách bắt chước (không dụng cụ).		
	Bắt chước sử dụng dụng cụ (thìa gỗ, cái bình, bóng, đất sét)	18 19	
	Trò chơi búp bê bằng cách bắt chước (2 búp bê, 2 khăn lau tay nhỏ, 2 miếng vải, 2 thìa nhỏ, 2 tách nhỏ, 2 hộp nhỏ).	20	
	Bắt chước tiếng động các thú vật (đồ chơi thú hoặc		



	hình ảnh thú)	21	
Cảm nhận	Phân biệt những hình vẽ (giấy, bút phốt nét to hoặc bút chì bột màu).	37	
	Phân biệt những nguồn tiếng động (3 cặp nguồn tiếng động)	38	
	Hộp có lỗ (hộp giày, 3 đồ vật có chiều kích và hình dạng khác nhau)	39	
Vận động tổng quát	Đứng một chân (2 ghế, cây gậy)	66	
	Đá bóng (2 ghế, 1 trái bóng)	67	
	Đứng trên đầu ngón chân (không dụng cụ)	68	
	Nhảy (dây, miếng xốp)	69	
	Trò chơi ky (bóng, thùng đựng sữa rỗng)	70	
	Ném túi (2 túi, hộp giấy)	71	
Vận động tinh	Bong bóng xà phòng (hũ bong bóng xà phòng)	106	
	Mở nắp lọ (3 lọ nhỏ, phần thưởng bằng thức ăn)	107	
	Bài tập ngón tay (không dụng cụ)	108	
	Kéo dây (đồ chơi biết nói khi ta kéo sợi dây)	109	
	Bài tập bàn tay (miếng xốp, bóng bằng cao su mềm)	110	
	Kẹp phoi đồ (6 kẹp phoi đồ nhỏ bằng nhựa, hộp giày)	111	
Phối hợp mắt - bàn tay	Xâu hạt – I (cọc đồ chơi, hạt chuối)	129	
	Xâu hạt – I (nạo ống điếu, hạt chuối)	130	
	Xâu hạt – III(dây buộc, hạt chuối)	131	
	Kẹp phoi đồ (6 kẹp phoi đồ bằng nhựa, cái lọ)	132	
	Chuẩn bị vẽ: vẽ bằng ngón tay (dĩa đựng bánh, đường)	133	
Kỹ năng nhận thức	Kết hợp hình ảnh (hình ảnh tương tự nhưng không giống nhau)	172	
	Phân biệt thức ăn và nước uống (minh họa thức ăn và nước uống trong sách báo)	173	
	Hiểu câu (4 đồ vật thường dùng)	174	
	Sự hiểu biết để cảm nhận những chức năng (thức ăn, quần áo, đồ chơi)	175	
	Kết hợp những hình dạng (bìa cứng dày, bút phốt nét to màu đen)	176	
	Nhận dạng để cảm nhận những thú vật (3 thú nhồi bông thường dùng)	177	
Kỹ năng bằng lời	Đề nghị chỉ một từ (câu thang, xe ba bánh, bóng)	203	
	Con muốn gì ? (3 cặp đồ vật thường dùng trong nhà)	204	
	Sở hữu (đồ vật thuộc về những thành viên trong gia	205	

	đình)	206	
	Trò chơi có-không (2 hộp nhỏ, từ 5 đến 8 đồ vật thường dùng trong nhà)	207	
	Kể tên các con vật (thú vật nhồi bông hoặc hình ảnh thú vật)	208	
	Kể tên những đồ vật (đồ vật thường dùng trong nhà)	209	
	Hiểu những câu (bìa cứng, hình ảnh người bận rộn những hoạt động được quen biết)		
Tự lập	An bằng nĩa (nĩa nhựa)	232	
	Phân biệt những gì ăn được với những gì không ăn được (thức ăn, đồ vật không ăn được)	233	
	Tự mặc quần áo: áo len dài tay cao cổ (áo len dài tay hoặc áo sơ-mi)	234	
	Tự mặc quần áo: quần dài (quần dài)		
	Học giữ vệ sinh (bộ nhỏ)	235	
	Tự lau rửa (găng tắm, xà bông)	236	
	Cài nút áo – I (bìa cứng, vải, nút to)	237	
		238	
Xã hội hóa	Giúp đỡ người khác (khăn, giỏ rác)	251	
	Chơi trốn tìm (không dụng cụ)	252	
	Chơi búp-bê (búp-bê, bàn chải tóc, găng tắm, lược)	253	
	Chơi hình khối bằng sự hợp tác	254	

### Tuổi phát triển từ 3 - 4 tuổi

<i>Lĩnh vực liên quan</i>	<i>Hoạt động</i>	<i>Số</i>	<i>Trang</i>
Bắt chước	Trò chơi bàn tay có tính âm nhạc (không dụng cụ)	22	
	Bắt chước mức độ cao việc nặn đất sét (đất sét)	23	
Cảm nhận	Sao chép việc xây dựng hình khối (10 khối)	40	
	Lựa chọn các hình dạng (giấy dày hoặc bìa cứng màu)	41	
	Phân biệt kích cỡ và hình dạng (giấy, bìa cứng, hồ, kéo)	42	
	Ghép hình – I (hình ghép đơn giản 3 hoặc 4 miếng)		
	Ghép hình – II (hình ghép đơn giản 3 hoặc 4 miếng)	43	
	Phân biệt màu sắc (8 đồ vật khác nhau 2 màu, 2 mâm để chọn lựa)	44	
	Kết hợp màu sắc (khối màu, giấy màu được kết hợp)	45	
	Cảm nhận một loạt âm thanh (không dụng cụ)	46	
		47	

Vận động tổng quát	Leo lên thang bằng cách đổi chân (cầu thang)	72	
	Chặng đường với chướng ngại vật khó khăn trung bình (ghế, chổi, hộp, đồ đạc, dây thừng)	73	
	Nhảy ếch (không dụng cụ)	74	
	Nhảy nhót (không dụng cụ)	75	
	Bài tập thăng bằng (không dụng cụ)	76	
	Tự lặn (không dụng cụ)	77	
	Đi trên dải ruy băng (ruybăng)	78	
Vận động tinh	Vẽ bằng ngón tay (đồ vật thường dùng trong nhà)	112	
	Đồ chơi bằng giấy xếp (giấy màu)	113	
	Cắt bằng kéo (kéo, giấy)	114	
Phối hợp mắt - bàn tay	Đồ chơi xây dựng (Meccano-Lego)	134	
	Nặn đất sét – I (đất sét, 3 đồ vật thường dùng)	135	
	Nặn đất sét – II (đất sét, hình ảnh 3 đồ vật thường dùng)	136	
	Phản trong toàn thể (giấy màu, giấy trắng, bút chì bột màu, kéo, bột)	137	
	Kẹp (kẹp, đồ đựng trứng bằng giấy cứng, đồ vật nhỏ)	138	
	Vẽ: đường ngang (giấy, bút chì bột màu, bút phốt nét to)	139	
	Vẽ: hình tròn (giấy, bút chì bột màu, bút phốt nét to)	140	
Kỹ năng nhận thức	Kết hợp các khối (khối màu)	178	
	Ghép cặp những đồ vật (hộp kích cỡ trung, cặp đồ vật để phối hợp)	179	
	Sắp xếp những hình ảnh cùng loại (hình ảnh đồ vật thường dùng)	180	
	Chọn lựa theo chức năng (hộp để lựa chọn, đồ vật thường dùng)	181	
	Nhận dạng dễ dàng những màu sắc (khối màu, hạt chuỗi, giấy)	182	
	Tìm ra những vật được giấu (đồ vật thường dùng trong nhà)	183	
Kỹ năng băng lời	Kích cỡ (2 đồ vật giống nhau kích cỡ khác nhau)	210	
	Nam và nữ (hình ảnh trên tạp chí)	211	
	Phía trên và phía dưới (3 tách, phần thưởng bằng thức ăn)	212	
	Trả lời những câu hỏi “hoặc...hoặc” (đồ vật thường dùng trong nhà)	213	
	Đối thoại được cơ cấu hóa (hình ảnh trong tạp chí, hạt chuỗi, tách)	214	

	Diễn đạt một tin nhắn bằng lời (không dụng cụ) Số nhiều (đồ vật thường dùng trong nhà)	215 216	
Tự lập	Cài nút áo – II (áo len có nút to) Rót nước (hũ nhỏ, ly nhựa trong, bình chứa nước trái cây, thức ăn có màu) Tự đánh răng (bàn chải đánh răng, kem đánh răng)	239 240 241	
Xã hội hóa	Tương tác với con rối (2 con rối bàn tay) Trò chơi giả vờ đầu tiên (không dụng cụ) Lau bàn (mâm, miếng xốp, khăn giấy) Trò chơi cho và nhận (hộp lớn, đồ chơi nhỏ, phần thưởng bằng thức ăn) Dọn bàn: chén, bát, thìa, nĩa, đĩa	255 256 257 258 259	

#### Tuổi phát triển từ 4 - 5 tuổi

<i>Lĩnh vực liên quan</i>	<i>Hoạt động</i>	<i>Số</i>	<i>Trang</i>
Bắt chước	Bắt chước cử động của thú vật (3 thú nhồi bông hoặc 3 hình ảnh thú vật)	24	
	Trò chơi nhân tượng (hình ảnh người trong nhiều tư thế đứng khác nhau)	25	
	Bắt chước hoạt động bằng 2 phần (không dụng cụ)	26	
	Bắt chước những thay đổi vận tốc và khối lượng âm thanh (2 thìa, 2 xoong)	27	
Cảm nhận	Trò chơi đô-mi-nô (đô-mi-nô, thẻ được đánh dấu)	48	
	Sao chép một loạt hình dạng đã được vẽ (giấy màu, giấy trắng, hồ)	49	
Vận động tổng quát	Ném bóng xuyên qua vỏ xe (vỏ xe hơi cũ, dây thừng nặng, bóng cỡ trung)	79	
	Tâng bóng (bóng lớn đi biển)	80	
	Nhào lộn về phía trước (không dụng cụ)	81	
	Đi như con voi (không dụng cụ)	82	
	Đi với củ khoai tây (thìa lớn, củ khoai tây nhỏ)	83	
	Thăng bằng trên sàn gỗ (miếng ván, 2 viên gạch, 2 khối bê-tông)	84	
Vận động tinh	Bù loong và đai ốc (bù loong và đai ốc, 2 mâm để chọn lựa)	115	
	Bông tuyết (giấy mỏng, kéo)	116	
	Phơi quần áo (kẹp phơi đồ, găng tắm, dây thừng, giỏ)		

		117	
Phối hợp mắt - bàn tay	Cắt bằng kéo (giấy, kéo, bút phốt nét to)	141	
	Cắt hình ảnh (an-bom tô màu, kéo, bút chì bột màu)	142	
	Miếng ván có bù loong – I (miếng ván, 3 đai ốc và bù loong giống nhau)	143	
	Miếng ván có bù loong – II (miếng ván, 3 đai ốc và bù loong kích cỡ khác nhau)	144	
	Giấy cứng để buộc dây (giấy cứng dày, giầy cột giầy)	145	
	Viết chữ hoa (giấy, bút chì bột màu, bút phốt nét to)	146	
	Hình vẽ: vẽ hình tròn và hình vuông (giấy, bút chì bột màu, bút phốt nét to)	147	
	Hình vẽ: chữ thập và đường chéo (giấy, bút chì bột màu, bút phốt nét to)	148	
	Hình vẽ: khuôn thủng (giấy cứng dày, bút chì bột màu, giấy)	149	
	Hình vẽ: chuyển đổi hình thể thành hình ảnh (giấy, bút chì bột màu)	150	
	Viết tên bằng chữ in (giấy màu, giấy trắng, bút chì bột màu)	151	
	Hình vẽ: bổ sung những hình ảnh đơn giản (giấy, bút chì bột màu)	151	
	Hình vẽ: hình thể và hình vẽ (giấy, bút chì, bút phốt nét to)	152	
		153	
Kỹ năng nhận thức	Cái gì không đúng chỗ của nó? (2 hộp kích cỡ trung, đồ vật thường dùng)	184	
	Sắp xếp hình ảnh theo thứ tự thời gian – I (trình bày những hoạt động được biết)	185	
	Ghép những phần thân thể (giấy màu, kéo, giấy bìa cứng)	186	
	Trái nghĩa của tính từ (thức ăn, giấy, bút phốt nét to)	187	
Kỹ năng bằng lời	Nêu tên những hình dạng (miếng ván hoặc giấy cứng được cắt ra theo dạng hình học)	217	
	Diễn đạt lợi ích của đồ vật (4 đồ vật thường dùng trong nhà)	218	
	Khái niệm thời gian (hình ảnh tượng trưng những hoạt động được biết)	219	
	Đếm (hình khối)	220	
	Nêu màu sắc (khối màu)	221	
	Kể một câu chuyện – I (truyền hình)	222	
Tự lập	Tự mặc quần áo nhanh (đồng hồ báo thức, đồng hồ treo)	242	

	tường) Chuẩn bị bữa ăn qua loa (thức ăn đơn giản, dụng cụ nhà bếp)	243	
Xã hội hóa	Công việc nhà (khăn lau tay, bộ đồ ăn, mâm để bộ đồ ăn)	260	
	Trò chơi giả vờ – mức độ trung bình (thú nhồi bông)	261	
	Trò chơi “tôi cần gì?” (khăn giấy, áo len đan, lược)	262	

### Tuổi phát triển từ 5- 6 tuổi

<i>Lĩnh vực liên quan</i>	<i>Hoạt động</i>	<i>Số</i>	<i>Trang</i>
Cảm nhận	Đọc khi nhìn thấy (phiếu, dải ruy-băng, từ được in)	50	
Vận động tổng quát	Chặng đường với chướng ngại vật khó (đa dạng)	85	
	Đánh với gậy bóng chày (bóng to bằng nút, ruy-băng, dây thừng gậy)	86	
	Đi như xe cút kít (không có dụng cụ)	87	
	Kéo một vật nặng (dây thừng, hộp to, đồ vật được sử dụng như trọng lượng)	88	
	Kéo dây (dây thừng)	89	
	Con rối lò xo (không dụng cụ)	90	
	Nhảy dây (dây thừng)	91	
	Nhảy cò cò (phấn hoặc ruy-băng, túi hoặc sỏi)	92	
	Thăng bằng trên xà gỗ mức độ khó hơn (miếng ván, 2 hộp, 5 đồ vật nhỏ)	93	
	Vận động tinh	Đinh ấn – I (12 đinh ấn, miếng ván bằng lie)	118
Đan những miếng tròn để bàn (giấy thủ công)		119	
Phối hợp mắt - bàn tay	Đinh ấn – II (đinh ấn, miếng ván bằng lie, giấy màu)	154	
	Viết số (giấy, bút chì bột màu, bút phốt nét to)	155	
	Mê cung (giấy, bút chì bột màu, bìa nhựa trong)	156	
	Vẽ người (giấy, bút chì bột màu).	157	
	Vẽ đồ vật thuộc một loại được xác định (giấy, bút chì bột màu)	158	
Kỹ năng nhận thức	Sắp xếp hình ảnh theo thứ tự thời gian – II (sách hình hoặc thẻ hình liên tiếp)	188	
	Hiểu câu hỏi (hình ảnh đồ vật hoặc thẻ hình liên tiếp)	189	
	Giới từ (bút chì bột màu, giấy)	190	
Kỹ năng băng lời	Kể một câu chuyện – II (sách truyện được minh họa đơn giản)	223	

	Khái niệm thời gian (giấy bìa cứng, bút phốt nét to, hình ảnh tượng trưng thói quen thường ngày)	224	
	Ngày trong tuần (giấy bìa cứng, bút phốt nét to, hình ảnh tượng trưng thói quen thường ngày)	225	
Tự lập	Tắm một cách độc lập (mảnh ruybăng đỏ và xanh)	244	
Xã hội hóa	Vẽ một cách độc lập (giấy, bút chì bột màu)	263	
	Vẽ một cách độc lập sau những lệnh được viết (giấy, bút chì bột màu)	264	
	“Tôi chơi với đồ chơi của tôi” (đồ dùng của mỗi thành viên trong gia đình, hộp giày, hình của thành viên trong gia đình)	265	
	Trả lời điện thoại (đồ chơi, điện thoại).	266	
	Thực hiện một cách độc lập những lệnh viết (hộp giày, giấy, bút chì)	267	